

尺寸：210×140mm

材质：105g铜 彩印印刷

### 保修卡

按照使用说明书上的注意事项，在正常使用状态下发生故障和损坏，本公司免费维修，请持此保修卡委托给购买处的销售店；

机型		修理事项
姓名		
住址		
电话		
· 购买日 年 月 日	· 销售店名、地址	
保修期限 购买日起1年内		

如不填写以上信息，保修卡内容无效  
保修期内以下情况需支付相关修理费用

- 未按照使用说明书上的注意事项使用时所发生的故障和损坏
- 由于使用不当或擅自拆除、维修（未经本公司认可的维修处）导致的故障和损坏
- 正常使用的损耗
- 由于火灾、地震、水灾、雷电和其它公害、盐害、气害（二氧化硫等）、电压异常、使用指定以外的电源（电压、功率）、过高温度及低温导致的故障及损坏
- 本保修卡未填写购买年月日、姓名、销售店名、以及有改写原本填写的内容
- 消耗品更换

本保修卡所记录内容仅在中国国内有效

吉爱普发展有限公司（商标持有人）  
GIP Development Sarl (Trademark Holder)  
广东蓝宝智能科技有限公司  
Guangdong Lanbao Intelligent Technology Co., Ltd.  
服务热线：4008929038  
Service Hotline: 4008929038  
地址：中山市南头镇尚义路8号首层之三  
Address: Unit 3, 1/F No. 8 Shangyi Road, Nantou Town, Zhongshan City

**BLAUPUNKT**

## User Manual

使用说明书  
室内加热器（加湿对流式取暖器）



**Enjoy it.**

室内加热器（加湿对流式取暖器） H12  
HUMIDIFYING CONVECTIONAL HEATER  
H12

## 目 录

1、产品参数 .....	01
2、加水操作展示图 .....	02
3、更换棉棒展示图 .....	03
4、产品安装展示图 .....	03
5、遥控器使用说明 .....	05
6、产品电路图 .....	05
7、操作方法 .....	06
8、清洁与保养 .....	07
9、故障分析与排除 .....	07
10、配网及使用方法 .....	08
11、注意事项 .....	09
12、关于环保 .....	10
13、售后服务指南 .....	11

## 产品参数

产品名称	室内加热器(加湿对流式取暖器)	产品型号	H12
额定电压	220V~	额定功率	2500W
额定频率	50Hz	加湿器输入电压	DC5V
调温范围	5-45°C	定时范围	1-24小时
产品尺寸	1000×114×550 (mm)	水箱容量	190mL
产品净重	15Kg	产品毛重	18.5Kg
执行标准	GB4706.1-2005 GB4706.23-2007 GB4706.48-2009		

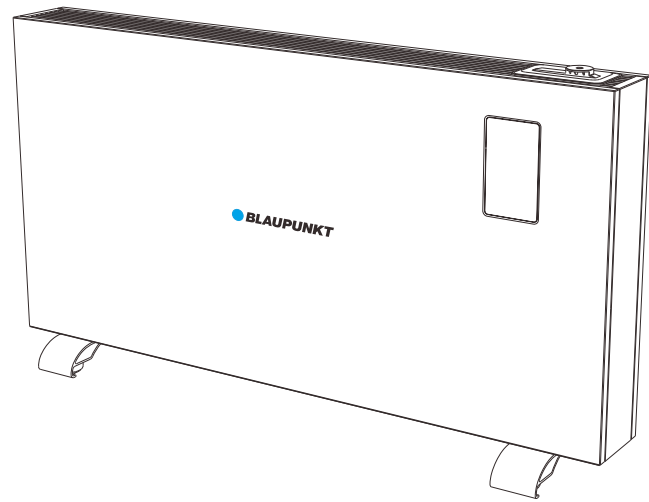

温馨提示：  
·使用时请不要频繁开关门窗，以免影响使用效果。  
·使用过程中产品有轻微声响属正常现象。

01

## 加水操作展示图

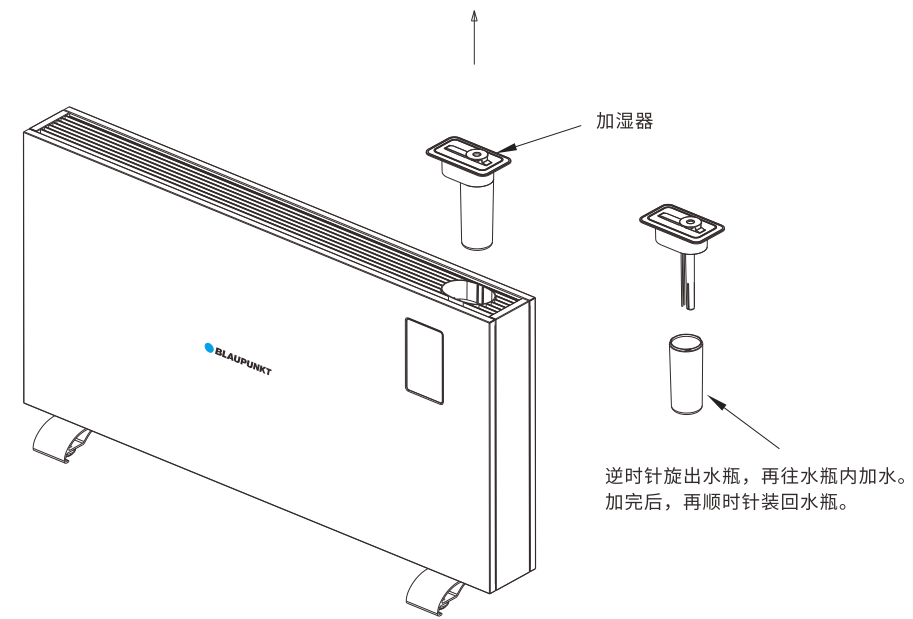

## 更换棉棒展示图

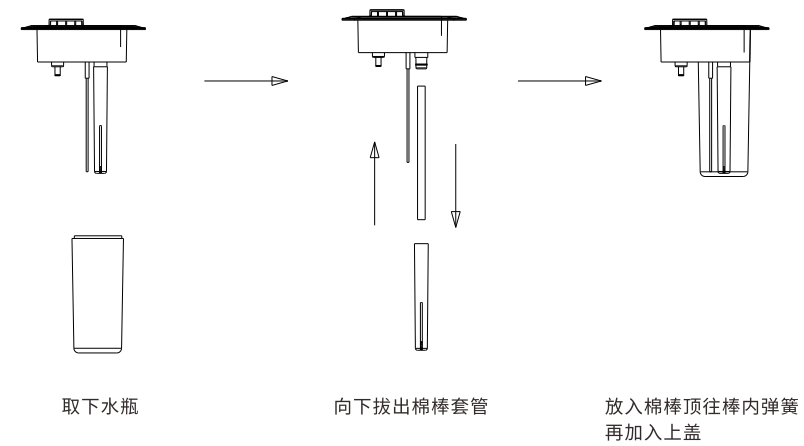

02

## 产品安装展示图

### 产品放地面安装方式

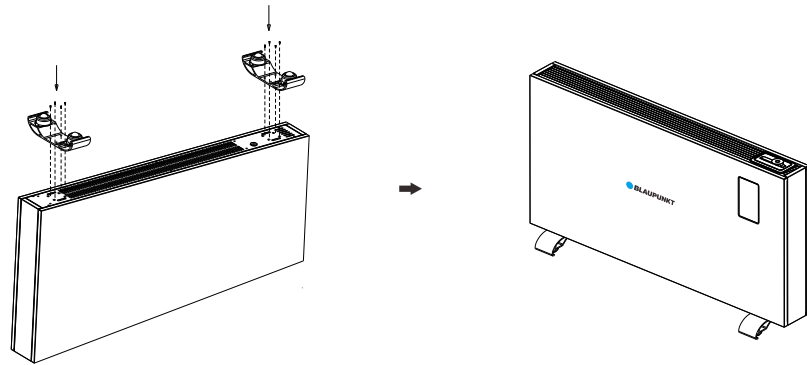

- 1 将机体倒置，使其底部朝上，再把脚架卡入机体部两端对应孔中，然后锁上固定螺丝。
- 2 安装完毕机体直立，确认稳固后即可使用。

### 产品挂墙安装方式

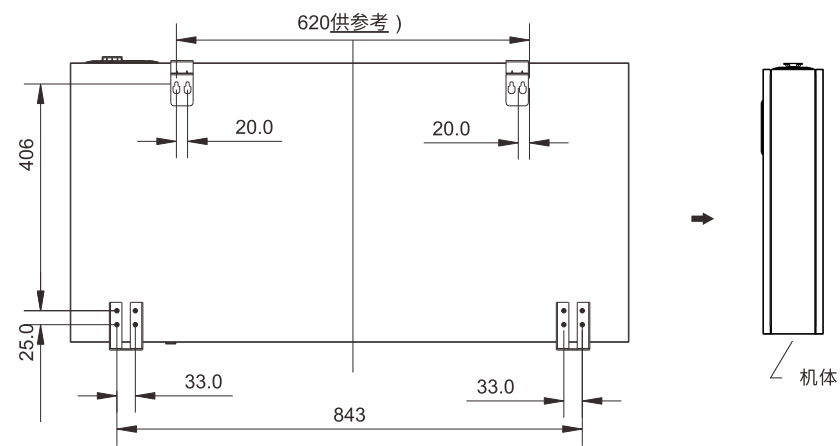

- 1 按上图在墙上划线12-8深40

03

## 产品安装展示图

### 产品挂墙安装方式

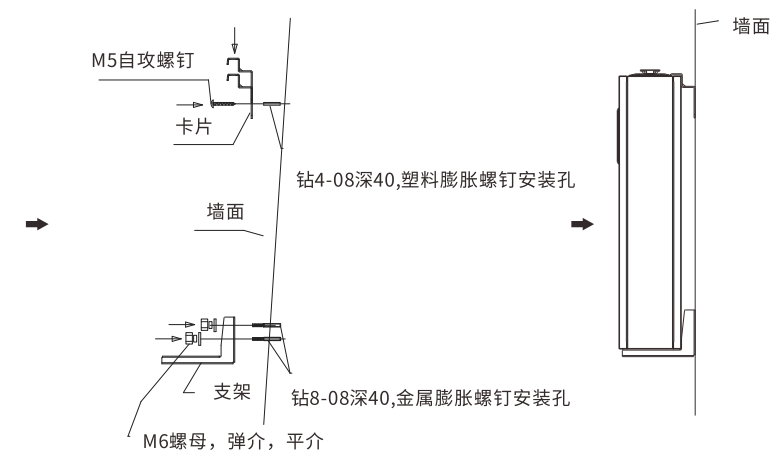

- 2 按上图装膨胀螺钉和支架和卡片，机体

### 安装完毕

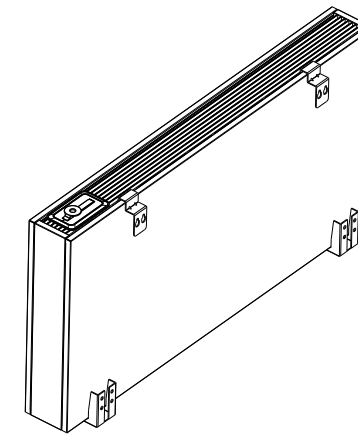

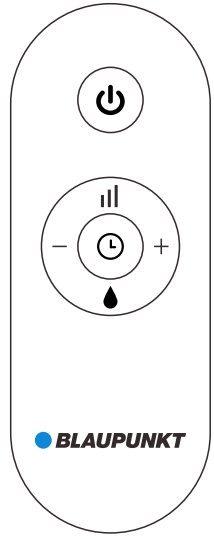

04

## 遥控器使用说明



1、 电源键：短按，开启/关闭机器。待机状态，长按开启WIFI配网。

2、 档位键：短按，循环切换1-2-3档。长按此键3秒开启/关闭熄屏功能。

3、 定时键：在待机状态下按此键，通过“+” / “-”键进行预约开机。在工作状态下按下此键，通过“+” / “-”键进行调节关机。

4、 加湿键：短按，开启/关闭加湿功能。

5、+ 键：在温度设定、预约和定时状态下短按此键可以增加设定值1°C





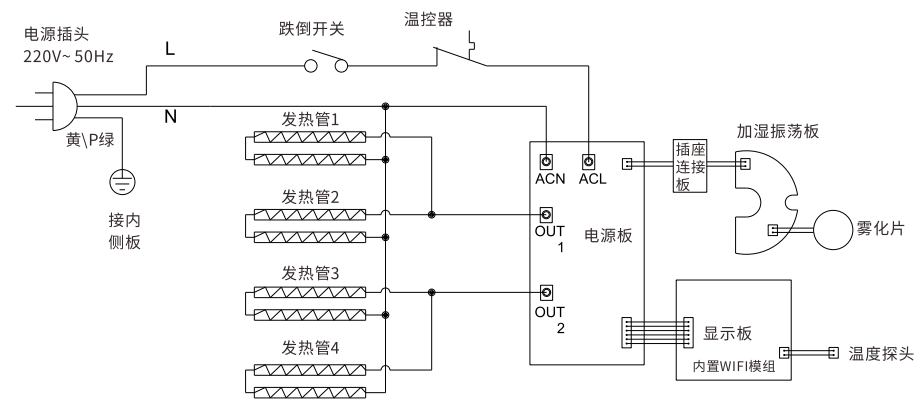



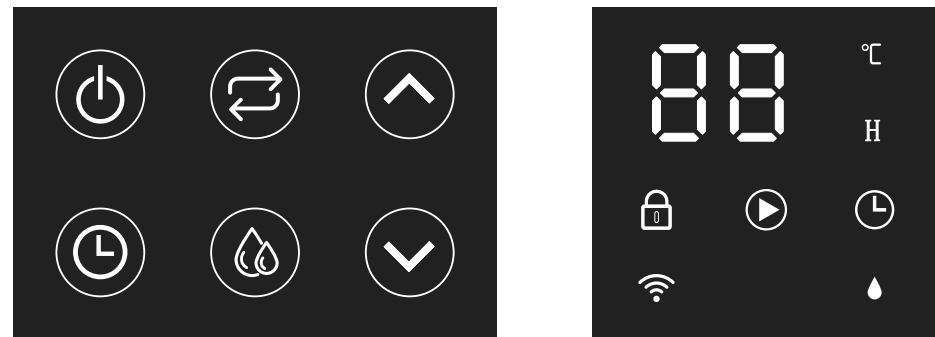











6、- 键：在温度设定、预约和定时状态下短按此键可以减少设定值1°C

## 产品电路图



## 操作方法



名称	功能说明
 电源键	<ul style="list-style-type: none"> <li>在待机状态下按此键，本机进入工作状态，默认全功率工作。</li> <li>在工作状态下按此键，本机进入待机状态，关闭所有功能及指示灯。</li> <li>插上电源，机器3分钟内自动配网,wifi图标  闪烁；3分钟后，若没有配网将自动关闭配网，图标熄灭；要再次开启配网，重新插电源或者长按电源键5秒，wifi图标  闪烁；若配网成功，图标长亮。</li> </ul>
 模式键	<ul style="list-style-type: none"> <li>开机状态下按此键，循环切换1-2-3档功率，一档1000W，二档1500W三档2500W。</li> <li>长按此键3秒，开启/关闭熄屏功能。</li> </ul>
 加键	<ul style="list-style-type: none"> <li>在温度设定、预约开机和定时关机状态下按此键可以增加设定值。</li> </ul>
 定时键	<ul style="list-style-type: none"> <li>在待机状态下按此键，通过“” / “”键进行预约开机。</li> <li>在工作状态下按下此键，通过“” / “”键进行调节关机。</li> <li>设定顺序1h&lt;-&gt;2h&lt;-&gt;3h&lt;-&gt;4h&lt;-&gt;5h&lt;-&gt;6h&lt;-&gt;...24h循环</li> </ul>
 加湿键	<ul style="list-style-type: none"> <li>开机状态下按此键，机器开始加湿工作，再按此键关闭加湿工作。</li> </ul>
 减键	<ul style="list-style-type: none"> <li>在温度设定、预约开机和定时关机状态下按此键可以减少设定值。</li> </ul>
<p>童锁功能：同时按“”和“”键，童锁功能启动，数码屏童锁  图标亮起；再次同时按“”和“”键，童锁功能关闭，数码屏童锁图标灭。</p> <p>熄屏功能：长按“”键，熄屏功能启动，屏幕仅剩开关图标 ，此状态下短按任意键均可唤醒屏幕，无操作5秒后又会自动熄屏；再次长按“”键，熄屏功能取消，屏幕常亮。</p> <p>掉电记忆：当电暖器处在工作状态时，期间停电，电暖器关机，当电源重新恢复后，电暖器能记忆停电前的工作状态，并以停电前的状态运行工作。</p>	

## 清洁与保养

- 1、进行清洁保养前一定要拔下电源线插头。
- 2、切勿直接用水冲洗机身，可用含少许中性洗涤剂的软布擦拭，然后抹干；请勿使用诸如汽油之类的溶剂。
- 3、清洁保养后一定要等到充分干燥后才能通电使用或收藏。
- 4、长期不用时，请将取暖器清洗干净，待其干燥后装回原包装盒内，置于干燥处安放。

## 故障分析与排除

故障现象	产生原因	解决方法
取暖器不加热	设置温度低于环境温度	将温度设置到高于环境温度
接通电源，屏幕还是不亮	机器无水平放置，因内部有倾倒开关，倾倒之后断电	将取暖器按正常方向放置
取暖器热量不够，升温速度慢	取暖器工作在低档	将取暖器按说明书要求调整为高档
接通电源，取暖器能正常工作，但是按键无反应	童锁功能启动了	按照操作说明，取消童锁功能
取暖器加湿器无反应，不出雾	水箱缺水	按照操作说明，往水箱里加水

## 配网及使用方法



手机扫描下载  
天猫精灵APP

### 方法一：

- ①有可以顺畅访问网络服务的WIFI环境；
- ②扫描二维码，下载天猫精灵APP；
- ③注册账号并登陆（可以为淘宝账号）；
- ④app>我家>智能设备>连接设备，再次扫一下二维码配网；
- ⑤按照提示，取暖器在待机状态下，长按电源开机键5秒，WIFI指示灯闪烁；  
(待机状态指的是取暖器接上220V电源，没有按电源开机键开启工作的状态)
- ⑥在手机APP上点击“开始连接”，取暖器开始与APP配对；
- ⑦配对成功后，取暖器WIFI灯长亮，表示配网成功。

### 方法二：

- ①有可以顺畅访问网络服务的WIFI环境；
- ②一台天猫精灵智能音箱；
- ③扫描二维码，下载天猫精灵APP；
- ④注册账号并登陆（可以为淘宝账号）；
- ⑤app->我家->智能设备->连接设备，点选相对应的天猫精灵智能音箱，按照提示,完成连接天猫精灵智能音箱；
- ⑥按照提示，取暖器在待机状态下，长按电源开机键5秒，WIFI指示灯闪烁；  
(待机状态指的是取暖器接上220V电源，没有按电源开机键开启工作的状态)
- ⑦对天猫精灵说：“天猫精灵，找队友”；
- ⑧根据语音提示完成连接；

### 语音操控：

使用天猫精灵App选择取暖器连接设备，例如选择取暖器，然后就可以直接说：

- “天猫精灵，打开取暖器”。
- “天猫精灵，调低取暖器的加热档位”。
- “天猫精灵，把取暖器的加热档位设置为1”。
- “天猫精灵，取暖器打开加湿”。
- “天猫精灵，打开取暖器童锁功能”。
- “天猫精灵，取暖器温度调整到35℃”。
- “天猫精灵，取暖器温度调高一点”。
- .....
- “天猫精灵，关闭取暖器”。

## 注意事项

01. 为避免触电、火警或人身伤害的危险，在使用本机前，请仔细阅读本说明书，并保留日后参考。
02. 本机只提供家庭用途只能在规定的电压和频率(220V~50Hz下使用)，并单独使用在16A以上的电源插座。
03. 请勿将本机浸放于水中或其他液体中。
04. 请勿在阳光直接照射下使用取暖器。
05. 为保障安全，使用本机时，必须关机，断开电源以免发生意外。
06. 当用户离开产品时，必须关机及拔掉插头，以免发生意外。
07. 请确保儿童远离本机。
08. 在安全人员的指导或协助，并确保使用者的安全及明白当中之潜在危险下，不可以由8岁或以上的儿童、精神病人、残疾人士及反应过慢之人士使用。请勿让小孩把玩本机。
09. 3岁至8岁的儿童不可调节、清洁、保养本机，亦不可把本机插头连接电源。
10. 如果本机出现任何损坏或故障，为避免危险，请立即停止使用，以及到本公司的指定维修中心，请勿自行拆卸、检查或更换不符合安全规格的配件。
11. 如果电源线损坏，为避免发生意外，电源线必须由厂方、厂方指定的维修中心或同等合格的技术人员进行更换。
12. 清洁或检查本机前，必须先关机、拔掉插头及切断电源。
13. 清洁本机，应用干布抹擦，不要用任何腐蚀性的洗涤剂或溶剂等产品清洁，及严禁用水冲洗。
14. 停止使用时，应先关机并将电源插头拔下，拔下插头时应注意安全，不要用手拉拔电源线。
15. 本机长期不使用，应关机及拔下电源插头，并包装好本机以防尘进入机内，以及存放于干爽通风处。
16. 严禁摆放易燃、易爆物品在本机周围也不可以在充满可燃气体及粉尘的场合下使用本机，请将本机远离任何火源及热源。
17. 电源线要摆放好，防止行走时绊倒。
18. 请勿放置任何物品在本机上亦不可将本机放置在电源插座的下方。
19. 取暖器工作状态下严禁触摸出风口。
20. 保持取暖器四周通风顺畅，以避免发生火警意外或故障。
21. 严禁将电源线触碰或接近出风口，以免因高温损毁电源线。
22. 本机要放置平坦稳固的桌面或地面使用，严禁在湿度高的地方使用本机。
23. 请确定没有水滴或雨水进入本机内，以避免发生漏电危险。严禁将可燃物及未干的衣服覆盖在本机出风口上，避免发生火灾或触电危险。
24. 当使用本机时，不可将出风口贴近墙壁、窗帘等对象，否则会阻塞气流，而发生火警意外。
25. 请勿把任何物品插入进出风口内，以免触电。
26. 本机在使用一段时间后，若出现异声或风量不均匀现象，可能是底部入风口上的灰尘太多而阻塞气流，此时请清洁底部入风口便可恢复正常。
27. 在浴缸、喷头或游泳池的四周不得使用本取暖器。
28. 如果电源软线损坏，为了避免危险，必须由制造商或其维修部或类似的专业人员来更换。

### 警告：

1. 为避免过热，禁止覆盖取暖器。
2. 产品配送电源插座只作测试使用，不能长期使用。

## 关于环保

取暖器产品的有害物质限制使用标识表						
部件名称	有毒有害物质名称					
	铅 (pb)	汞 (Hg)	镉 (Cd)	六价铬 (Cr(VI))	多溴联苯 (PBB)	多溴二苯醚 (PBDE)
插头/电源线	X	○	○	○	X	X
插头套	○	○	○	○	○	○
左、右壳，脚支架	○	○	○	○	○	○
前面板-五金	○	○	○	○	X	○
后板-五金	○	○	○	○	X	○
线路板	X	○	X	○	○	○
开关	○	○	○	○	○	○
发热体	X	○	○	○	○	○
线扣	○	○	○	○	○	○
毛细管温控器	○	○	○	○	○	○
倾倒开关	○	○	○	○	○	○
遥控器	X	○	X	○	○	○
透明盖	○	○	○	○	○	○
内部引线	○	○	○	○	○	○
螺丝	○	○	○	○	○	○

○：表示该有害物质在该部件所有均质材料中的含量均在GB/T 26572规定的限量要求之下。

X：表示该有害物质至少在该部件的某一均质材料中的含量超出GB/T 26572规定的限量要求。

“X”的部件表明，由于目前全球的技术和工艺水平限制而无法实现非环保类物质或元素的完全替代，后续随着技术上的改进将逐步改进。

\*：表示仅部分型号含该部件。



有害物质限制使用标志

环保使用期限10年：表示本产品中含有的有害物质不会发生外泄或突变，用户在产品说明书所述情况下正常使用本产品不会对环境造成严重污染或对其人身、财产造成严重损害的期限。  
箭头循环标志：表示本产品可回收利用。超过使用期限或经过维修无法正常工作后，不应被随意丢弃，请交由正规回收渠道以及有废弃电器电子产品处理资格的企业处理，正确的处理方法请查阅国家或当地有关旧电器电子产品的处理规定。

## 售后服务指南

### 产品三包标准

为保证使用本公司家庭电器的消费者获得满意的售后服务,维护消费者的合法权益,我公司根据《中华人民共和国产品质量法》及国家经济贸易委员会,国家技术监督局,国家工商行政管理局,财政部1995年8月25日颁布的《部分商品修理更换退货责任规定》和有关法规制度如下“三包”标准。

本公司的小家电从直接销售到消费者之日算起(以消费者有效的凭证为准),整机保修1年。

- 一、本公司的小家电产品为消费者保修。
- 二、在“三包”有效期内,除因属本标准第三款内容,产品不能正常使用外,实行免费修理服务(包括工时费、材料费等),本公司保证维修后小家电的维修部件能正常使用3个月以上。
- 三、属于下列情况之一者,不实行“三包”但可实行收费修理。
  - 1、消费者因使用、维护、保管不当造成损坏的;
  - 2、无“三包”凭证及有效发票的;
  - 3、“三包”凭证型号或与修理产品型号不符或者涂改的;
  - 4、因不可抗力造成的;

在实施本公司“三包”标准过程中,我公司将负责最终责任。

### 注释

- 1、消费者:是指购买、使用本公司小家电用于生活消费的个人和进行生活消费的单位;或者在接受本公司服务的个人进行生活消费的单位。
- 2、用户:是指将小家电用于社会集团消费和生活消费的企业、事业单位和个人。
- 3、不能正常使用:指小家电安全性能或使用性能达不到产品标准要求或者不具备大众公认产品应当具备的使用性能。