

 **BLAUPUNKT**

SANDERPLUS-185

LIJADORA ORBITAL

MANUAL DE INSTRUCCIONES



Enjoy it.

 **BLAUPUNKT**
Brand
established
1924
GERMANY 

NORMAS GENERALES DE SEGURIDAD

• ADVERTENCIAS GENERALES DE SEGURIDAD PARA HERRAMIENTAS ELÉCTRICAS



• ¡Advertencia! Lea todas las instrucciones antes de operar el producto. El incumplimiento de todas y cada una de las instrucciones enumeradas a continuación puede provocar una descarga eléctrica, un incendio o lesiones graves.



• ¡Atención! Lea todas las advertencias e instrucciones de seguridad. En caso de no respetarse las advertencias e instrucciones indicadas a continuación, podría producirse una descarga eléctrica, incendio y/o lesión grave

- Conserve todas las advertencias e instrucciones para su posterior consulta. El término empleado en las advertencias indicadas a continuación se refiere a la herramienta eléctrica con alimentación de red (con cable) o alimentada por baterías (sin cable) incluida en la caja que acompañan a este manual.
- 1. SEGURIDAD DEL ÁREA DE TRABAJO
 - a. Mantenga limpia y bien iluminada el área de trabajo. El desorden o una iluminación deficiente en las áreas de trabajo pueden provocar accidentes.
 - b. No utilice la herramienta eléctrica en un entorno con peligro de explosión, en el que se encuentren combustibles líquidos, gases o material en polvo. Las herramientas eléctricas producen chispas que pueden llegar a inflamar los materiales en polvo o vapores.
 - c. Mantenga alejados a los niños y otras personas del área de trabajo al emplear la herramienta eléctrica. Una distracción le puede hacer perder el control sobre la herramienta.
- 2. SEGURIDAD ELÉCTRICA
 - a. El enchufe de la herramienta eléctrica debe corresponder a la toma de corriente utilizada. No es admisible modificar el enchufe en forma alguna. No emplee adaptadores en herramientas eléctricas dotadas con una toma de tierra. Los enchufes sin modificar adecuados a las respectivas tomas de corriente reducen el riesgo de una descarga eléctrica.
 - b. Evite que su cuerpo toque partes conectadas a tierra como tuberías, radiadores, cocinas y refrigeradores. El riesgo a quedar expuesto a una descarga eléctrica es mayor si su cuerpo tiene contacto con tierra.
 - c. No exponga las herramientas eléctricas a la lluvia y evite que penetren líquidos en su interior. Existe el peligro de recibir una descarga eléctrica si penetran ciertos líquidos en la herramienta eléctrica.
 - d. Cuide el cable eléctrico. No utilice el cable eléctrico para transportar o colgar la herramienta eléctrica, ni tire de él para sacar el enchufe de la toma de corriente. Mantenga el cable eléctrico alejado del calor, aceite, bordes afilados o piezas móviles. Los cables eléctricos dañados o enredados pueden provocar una descarga eléctrica.
 - e. Al trabajar con la herramienta eléctrica en la intemperie utilice solamente cables alargadores homologados para su uso en exteriores. La utilización de un cable alargador adecuado para su uso en exteriores reduce el riesgo de una descarga eléctrica.
 - f. Si fuera inevitable la utilización de una herramienta eléctrica en un lugar húmedo, utilice un suministro protegido con un dispositivo de corriente residual (RCD). La utilización de un dispositivo de corriente residual reduce el riesgo de descarga eléctrica. Nota: El término de "Dispositivo de Corriente Residual (RCD)" puede ser sustituido por el término "Interruptor de Falla a Tierra del Circuito (GFCI)" o "Disyuntor de Fugas a Tierra (ELCB)".
- 3. SEGURIDAD PERSONAL
 - a. Esté atento a lo que hace y emplee la herramienta eléctrica con prudencia. No utilice la herramienta eléctrica si estuviese cansado, ni tampoco después de haber consumido alcohol, drogas o medicamentos. El no estar atento durante el uso de una herramienta eléctrica puede provocarle serias lesiones.
 - b. Utilice equipos de protección personal. Lleve siempre protección ocular, respiratoria y auditiva. Los equipos de protección tales como una mascarilla anti-polvo, zapatos de seguridad con suela antideslizante, casco o protectores auditivos, utilizados en condiciones adecuadas, contribuyen a reducir las lesiones personales.
 - c. Evite una puesta en marcha involuntaria. Asegúrese de que el interruptor esté en la posición de apagado antes de conectar a la fuente de alimentación o la batería, coger o transportar la herramienta. Si se transportan herramientas eléctricas con el dedo sobre el interruptor o si se enchufan

con el interruptor encendido puede dar lugar a accidentes.

- d. Retire las herramientas de ajuste o llaves fijas antes de conectar la herramienta eléctrica. Una herramienta o llave colocada en una pieza giratoria de la herramienta eléctrica puede producir lesiones al ponerse a funcionar.
- e. Sea precavido. Evite adoptar una posición que fatigue su cuerpo; mantenga un apoyo firme sobre el suelo y conserve el equilibrio en todo momento. Ello le permitirá controlar mejor la herramienta eléctrica en caso de presentarse una situación inesperada.
- f. Utilice ropa apropiada. No vista ropa suelta o joyas. Mantenga su cabello, vestimenta y guantes lejos de las partes móviles. Ropa suelta, joyas o cabello largo partes móviles.
- g. Siempre que sea posible utilizar unos equipos de aspiración o captación de polvo, asegúrese que éstos estén montados y que sean utilizados correctamente. El empleo de equipos de recogida de polvo reduce los riesgos derivados del polvo.

4. USO Y CUIDADO DE HERRAMIENTAS ELÉCTRICAS

- a. No sobrecargue la herramienta eléctrica. Use la herramienta eléctrica adecuada para cada aplicación. Con la herramienta eléctrica adecuada podrá trabajar mejor y más seguro dentro del margen de potencia indicado.
- b. No utilice herramientas eléctricas con un interruptor defectuoso. Las herramientas eléctricas que no se puedan conectar o desconectar son peligrosas y deben hacerse reparar.
- c. Desconecte el enchufe de la fuente eléctrica y/o la batería de la herramienta eléctrica antes de realizar ajustes, cambiar accesorios o almacenar la herramienta eléctrica. Esta medida preventiva reduce el riesgo de conectar accidentalmente la herramienta eléctrica.
- d. Guarde las herramientas eléctricas fuera del alcance de los niños y de las personas que no estén familiarizadas con su uso. Las herramientas eléctricas utilizadas por personas inexpertas son peligrosas. e. Cuide sus herramientas eléctricas con esmero. Controle si funcionan correctamente, sin atascarse, las partes móviles de la herramienta eléctrica, y si existen partes rotas o deterioradas que pudieran afectar al funcionamiento de la herramienta. Si la herramienta eléctrica estuviese defectuosa haga que la reparen antes de volver a utilizarla. Muchos accidentes se deben a herramientas eléctricas con un mantenimiento deficiente.
- f. Mantenga las herramientas de corte limpias y afiladas. Las herramientas de corte mantenidas correctamente se dejan guiar y controlar mejor.
- g. Utilice la herramienta eléctrica, los accesorios, los útiles de la herramienta, etc. de acuerdo con estas instrucciones, y tenga en cuenta las condiciones de trabajo y la tarea a realizar. El uso de herramientas eléctricas para trabajos diferentes de aquellos para los que han sido concebidas puede resultar peligroso.

5. SERVICIO TÉCNICO

- a. La reparación de su herramienta eléctrica sólo debe ser llevada a cabo por personal técnico autorizado que emplee exclusivamente piezas de repuesto originales. Solamente así se garantiza la seguridad de la herramienta eléctrica.
- b. No cumplir con el apartado a. puede ocasionar peligro de descarga eléctrica, incendio y/o lesión grave

6. SEGURIDAD ELÉCTRICA



- La herramienta lleva un doble aislamiento; no requiere una toma a tierra. Compruebe siempre que la tensión de la red corresponda al valor indicado en la placa de características. Si tiene dudas, consulte con su proveedor de energía eléctrica.



- ¡Advertencia! Si el cable de alimentación está dañado lo debe reemplazar el fabricante o un centro de servicio técnico autorizado. Si el cable es reemplazado por una persona no calificada o igualmente calificada pero no autorizada, la garantía no tendrá efecto.

INSTRUCCIONES DE SEGURIDAD PARA TODAS LAS OPERACIONES

- Advertencias de seguridad comunes para todas las operaciones de esmerilado, lijado, cepillado con cepillo de alambre y pulido, y para operaciones de corte y desbaste abrasivo
- a. Esta herramienta eléctrica está diseñada para utilizarse como esmeriladora, lijadora, cepillo de alambre, pulidora o desbastadora. Lea todas las advertencias de seguridad, instrucciones, ilustraciones y especificaciones provistas con esta herramienta eléctrica. El incumplimiento de todas las instrucciones enumeradas a continuación puede provocar una descarga eléctrica, un incendio y/o lesiones graves.
- b. No utilice accesorios que no estén diseñados y recomendados específicamente por el fabricante de la herramienta. El hecho que el accesorio pueda conectarse a la herramienta eléctrica no garantiza un funcionamiento seguro.
- c. La velocidad nominal del accesorio debe ser equivalente a la velocidad máxima indicada en la herramienta eléctrica, como mínimo. Los accesorios que funcionen más rápido que su velocidad nominal pueden romperse y desprenderse.
- d. El diámetro externo y el grosor del accesorio deben estar dentro del rango de capacidad de la herramienta eléctrica. Los accesorios de tamaño incorrecto no pueden protegerse ni controlarse adecuadamente.
- e. El tamaño del eje de los discos, las bridas, las almohadillas de respaldo y cualquier otro accesorio debe adaptarse correctamente al eje de la herramienta eléctrica. Los accesorios con orificios que no coincidan con el sistema de montaje de la herramienta eléctrica se desequilibrarán, vibrarán excesivamente y podrán producir la pérdida de control de la herramienta.
- f. No utilice un accesorio dañado. Inspeccione el accesorio antes de cada uso; por ejemplo, el disco abrasivo para verificar que no tenga astillas ni grietas; la almohadilla de respaldo para ver si hay grietas, desprendimientos o desgaste excesivo y el cepillo de alambre para ver si tiene alambres sueltos o quebrados. Si la herramienta eléctrica o el accesorio sufre una caída, inspeccione para ver si hay daños o instale un accesorio en buen estado. Después de inspeccionar e instalar un accesorio, ubíquese y ubique a los espectadores lejos del plano del accesorio giratorio y haga funcionar la herramienta a velocidad máxima sin carga durante un minuto. Los accesorios dañados generalmente se romperán durante esta prueba.
- g. Utilice equipos de protección personal. Según la aplicación, debe usar protector facial, anteojos de seguridad y lentes de seguridad. Según corresponda, utilice máscara para polvo, protectores auditivos, guantes y delantal de taller para protegerse de los pequeños fragmentos abrasivos y de los fragmentos de la pieza de trabajo. La protección para los ojos debe ser capaz de detener los residuos volátiles que se generan en las diferentes operaciones. La máscara para polvo o respirador debe ser capaz de filtrar las partículas generadas por el funcionamiento de la herramienta. La exposición prolongada al ruido intenso puede provocar pérdida de la audición.
- h. Mantenga a los espectadores a una distancia segura del área de trabajo. Toda persona que ingrese al área de trabajo debe utilizar equipos de protección personal. Los fragmentos de una pieza de trabajo o de un accesorio roto pueden volar y provocar lesiones más allá del área de operaciones cercana.
- i. Cuando realice una operación en que el accesorio de corte pueda tocar cables eléctricos ocultos o su propio cable, sostenga la herramienta solamente por las superficies de agarre aisladas. El contacto con un conductor energizado puede generar una descarga eléctrica a través de las partes metálica de la herramienta.
- j. Coloque el cable lejos del accesorio giratorio. Si pierde el control de la herramienta, el cable puede cortarse o enredarse y jalarle la mano o el brazo hacia el accesorio giratorio.
- k. Nunca apoye la herramienta hasta que el accesorio se haya detenido completamente. El accesorio giratorio puede enganchar la superficie y producir la pérdida de control de la herramienta.
- l. No haga funcionar la herramienta eléctrica mientras la carga a su lado. El contacto accidental con el accesorio giratorio puede hacer que éste se le enganche en la ropa y lance el accesorio hacia su cuerpo.
- m. Limpie frecuentemente los orificios de ventilación de la herramienta eléctrica. El ventilador del motor atraerá el polvo dentro de la cubierta, y la acumulación excesiva de polvo metálico puede producir riesgos eléctricos.

- n. No use la herramienta eléctrica cerca de materiales inflamables. Las chispas pueden encender estos materiales.
- o. No utilice accesorios que requieran refrigerantes líquidos. El uso de agua u otros refrigerantes líquidos puede producir una electrocución o descarga eléctrica.
- p. Siempre utilice el mango lateral. Ajuste el mango con firmeza. Se debe utilizar siempre el mango lateral para mantener el control de la herramienta en todo momento.

NORMAS DE SEGURIDAD ESPECIFICAS

- Cuando realice una operación donde la herramienta de corte pueda tocar cables eléctricos ocultos o su propio cable, sostenga la herramienta por las superficies de agarre aisladas. El contacto con un cable con "corriente eléctrica" hará que las partes metálicas expuestas de la herramienta tengan "corriente eléctrica" y el operador sufra una descarga eléctrica.
- Utilice abrazaderas u otra forma práctica para asegurar y sostener la pieza de trabajo sobre una plataforma estable. Sostener el trabajo con la mano o contra el cuerpo no brinda la estabilidad requerida y puede llevar a la pérdida del control
- ¡Advertencia! Algunas partículas originadas al lijar, aserrar, amolar, taladrar y realizar otras actividades de construcción contienen productos químicos que producen cáncer, defectos de nacimiento y otros problemas reproductivos. Algunos ejemplos de estos productos químicos son:
 - - el plomo de las pinturas de base plomo,
 - - la sílice cristalina de ladrillos, cemento y otros productos de mampostería,
 - - el arsénico y el cromo de la madera con tratamiento químico (CCA).
- El riesgo derivado de estas exposiciones varía según la frecuencia con la que se realice este tipo de trabajo. Para reducir la exposición a estos productos químicos: se recomienda trabajar en áreas bien ventiladas y usar equipos de seguridad aprobados, como las máscaras para polvo especialmente diseñadas para filtrar las partículas microscópicas.
- Evite el contacto prolongado con el polvo de lijado, serruchado, granulado, perforado y otras actividades de construcción. Utilice vestimenta de protección y lave las zonas expuestas con jabón y agua. Si permite que el polvo entre en su boca, ojos o entre en contacto con su piel esto puede causar la absorción de productos químicos dañinos
- ¡Advertencia! El uso de esta herramienta puede generar o dispersar partículas de polvo, que pueden causar lesiones respiratorias permanentes y graves u otras lesiones. Use siempre protección respiratoria apropiada para la exposición al polvo. Aleje las partículas de la cara y el cuerpo.
- ¡Precaución! Utilice una protección auditiva apropiada durante el uso. En determinadas condiciones y con utilizaciones prolongadas, el ruido generado por este producto puede favorecer la pérdida de audición.

ADVERTENCIAS DE SEGURIDAD ADICIONALES PARA LIJADORAS

- Utilice siempre protección respiratoria y visual adecuada.
- Limpie su herramienta periódicamente.
- Antes de utilizar la herramienta sobre piezas metálicas o que contienen metal, asegúrese de quitar la bolsa recolectora de polvo.
- Cuando trabaje con piezas metálicas, use guantes

OTRAS ADVERTENCIAS E INSTRUCCIONES DE SEGURIDAD IMPORTANTES

- LIJADO DE PINTURAS CON BASE DE PLOMO NO SE RECOMIENDA el lijado de pinturas con base de plomo debido a la dificultad para controlar el polvo contaminado. El mayor peligro de envenenamiento por plomo es para niños y mujeres embarazadas. Ya que es difícil identificar si una pintura contiene plomo o no sin efectuar un análisis químico, recomendamos que tenga en cuenta las siguientes precauciones cuando lije cualquier tipo de pintura:

- Seguridad personal
- - No permita que entren al área de trabajo niños ni mujeres embarazadas cuando lije pintura hasta que haya terminado de asear el lugar.
- - Se recomienda el uso de máscaras o respiradores para todas las personas que entren al área de trabajo. El filtro se debe reemplazar diariamente o cuando el usuario tenga dificultad para respirar. Nota: Sólo deben utilizarse mascareras adecuadas para trabajo con polvo y vapores de pintura. Las máscaras ordinarias para pintura no ofrecen esta protección. Vea a su distribuidor de herramienta local para conseguir la máscara adecuada.
- - NO COMA, BEBA O FUME en la zona de trabajo para evitar ingerir partículas de pintura contaminadas. Los usuarios deberán lavarse y limpiarse ANTES de comer, beber o fumar. No deben dejarse artículos para comer beber o fumar en el área de trabajo donde el polvo se asentaría en ellos.

Seguridad ambiental

- - La pintura debe removerse de tal manera que se minimice la cantidad generada de polvo.
- - Se deben sellar las áreas en que se remueve pintura con láminas de plástico de 4 mils. de espesor.
- - El lijado debe hacerse en tal forma que se reduzca el desalojo de pintura fuera de la zona de trabajo.
- Limpieza y desecho
- - Todas las superficies en el área de trabajo deben ser aspiradas y limpiadas a conciencia diariamente el tiempo que dure el proyecto de lijado. Las bolsas filtro de las aspiradoras deben cambiarse frecuentemente.
- - Las láminas de plástico deben recogerse y desecharse con cualquier resto de pintura. Deben depositarse en receptáculos sellados y deben desecharse a través de los procedimientos de recolección de basura normales. Durante la limpieza, niños y mujeres embarazadas deben permanecer alejados de la zona de trabajo inmediata.
- - Todo tipo de juguetes, mobiliario lavable y utensilios usados por niños deben lavarse a conciencia

INFORMACIÓN DE SEGURIDAD ADICIONAL

- a. Tenga presente que el cepillo libera cerdas de alambre incluso durante su operación normal. No fuerce los alambres aplicando una presión excesiva al cepillo. Las cerdas de alambre pueden penetrar fácilmente ropa ligera y/o piel.
- b. Si se recomienda el uso de una guarda para el cepillado metálico, no permita que haya ninguna interferencia de la rueda o cepillo de alambre con la guarda. La rueda o cepillo de alambre pueden expandirse en diámetro debido a la carga de trabajo o a la fuerza centrífuga.



- ¡ADVERTENCIA! Use SIEMPRE lentes de seguridad. Los anteojos de uso diario NO son lentes de seguridad. Utilice también máscaras faciales o para polvo si el corte produce polvillo. UTILICE SIEMPRE EQUIPOS DE SEGURIDAD CERTIFICADOS



- ¡ADVERTENCIA! Algunas partículas originadas al lijar, aserrar, amolar, taladrar y realizar otras actividades de construcción contienen productos químicos que producen cáncer, defectos de nacimiento y otros problemas reproductivos. Algunos ejemplos de estos productos químicos son:
 - El plomo de las pinturas de base plomo,
 - La sílice cristalina de ladrillos, cemento y otros productos de mampostería, y
 - El arsénico y el cromo de la madera con tratamiento químico.

- El riesgo derivado de estas exposiciones varía según la frecuencia con la que se realice este tipo de trabajo. Para reducir la exposición a estos productos químicos, se recomienda trabajar en áreas bien ventiladas y usar equipos de seguridad aprobados, como las máscaras para polvo especialmente diseñadas para filtrar las partículas microscópicas. Evite el contacto prolongado con las partículas de polvo originadas al lijar, aserrar, esmerilar, taladrar y realizar demás actividades de la construcción. Use indumentaria protectora y lave las áreas expuestas con agua y jabón. Evite que el polvo entre en la boca y en los ojos o se deposite en la piel, para impedir la absorción de productos químicos nocivos.



- ¡ADVERTENCIA! El uso de esta herramienta puede generar o dispersar partículas de polvo, que pueden causar lesiones respiratorias permanentes y graves u otras lesiones. Use siempre protección respiratoria apropiada para la exposición al polvo. Aleje la cara y el cuerpo del contacto con las partículas.



- ¡ADVERTENCIA! Durante el uso, use siempre protección auditiva adecuada y certificada. Bajo ciertas circunstancias y según el período de uso, el ruido producido por este producto puede contribuir a la pérdida de audición.



- ¡ATENCIÓN! Para reducir el riesgo de lesiones personales, tenga mucho cuidado al trabajar en una esquina o borde, ya que puede producirse un movimiento repentino y violento de la herramienta si el disco u otro accesorio entra en contacto con una segunda superficie o un borde.

CONTROLES Y PARTES



INSTRUCCIONES DE USO

- Para evitar el funcionamiento accidental, apague y desenchufe la herramienta antes de realizar las siguientes operaciones. El incumplimiento de esta indicación puede provocar lesiones personales graves. NUNCA use la herramienta sin haberle colocado una hoja de lija y/o accesorio
- COLOCACIÓN HOJAS DE LIJA
- 1. Suavice la hoja de lija frotando su lado no abrasivo sobre el borde de una superficie de trabajo.
- 2. Libere las ranuras de retención, y abra las abrazaderas del papel presionándolas hacia abajo.
- 3. Coloque la hoja sobre la base lijadora y asegúrese de que los orificios en la hoja (si corresponde) se alineen con los orificios en la base.
- 4. Inserte el borde de la hoja de lija en la abrazadera delantera
- 5. Colóquela en la ranura de retención.
- 6. Mientras mantiene la hoja presionada ligeramente, inserte el borde trasero de la hoja en la abrazadera trasera

MEDIO AMBIENTE

- En caso de que, después de un largo uso fuera necesario reemplazar esta máquina, NO LA PONGA ENTRE LOS RESIDUOS DOMÉSTICOS. Deshágase de ella de una forma que resulte segura para el medio ambiente.

ESPECIFICACIONES TÉCNICAS

- Potencia máxima: 180W
- Velocidad sin carga: 12000/min - rpm
- Tamaño de lija: 93x185mm
- Voltaje: 220V~, 50-60Hz, 180W
(depende de la región, ver etiqueta sobre producto)
- Hecho en China
- Especificaciones e imágenes sujetas a cambios sin previo aviso

DIAGRAMA ESQUEMATICO

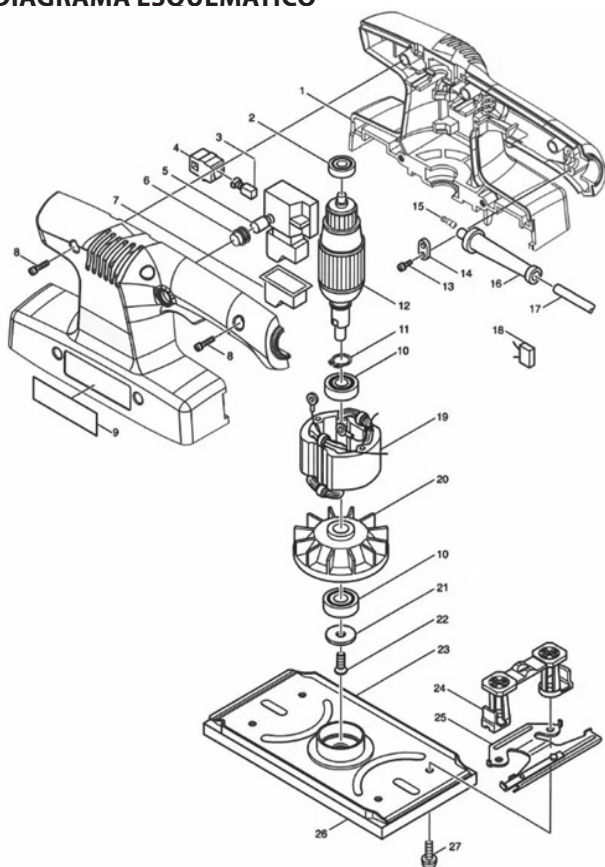

IMPORTA, DISTRIBUYE, GARANTIZA

Argentina: Importa, distribuye y garantiza Someco Electronics S.A. CUIT: 30-70217915-3

Reconquista 336 - Piso 6 OF-65 - (C1003ABH) - CABA - República Argentina Tel.: (54-11) 4655-3333

Brasil: Importado e distribuído por SOMECO Ind. Com. Import. Export. Ltda. CNPJ: 01.872.488/0001-00 Origem China. Validade: Indeterminada.

Chile: Importa, distribuye y garantiza Electronica Megatel SA (Someco Andina), Porvenir 140, Santiago Centro - Chile. contacto@somecoandina.cl

CONTACTO DE SERVICIO TECNICO

En Argentina

SOMECO ELECTRONICS S.A.
Servicio Técnico Central
Boulogne Sur Mer 61
(B1766FXA) La Tablada
e-mail: service@someco.com.ar
Tel.: 0800-333-8274
(5411) 7078-1080

En Brasil

SOMECO IND. COM. IMP. EXP. LTDA.
Rua Alcântara 606/610
Vila Maria Baixa
CEP 02110-010
e-mail: areatecnica@someco.com.br
Fone: (5511) 2795-4190

En Chile

ELECTRONICA MEGATEL S.A.
Porvenir 140
Santiago Centro - Chile
e-mail: servicio@somecoandina.cl
Tel.: (56) 2-26350453

SOMECO ANDINA S.A.
Manzana 17 galpón 24
Recinto Amurallado
Tel.: (56) 572 724154
e-mail: servicio@somecoandina.cl

 **BLAUPUNKT**

SANDERPLUS-185

LIXADEIRA ORBITAL

MANUAL DE INSTRUÇÕES



Enjoy it.

 **BLAUPUNKT**
Brand
established
1924
GERMANY

REGRAS GERAIS DE SEGURANÇA

• ADVERTENCIAS GENERALES DE SEGURIDAD PARA HERRAMIENTAS ELÉCTRICAS



- Aviso! Leia todas as instruções antes de operar o produto. O não cumprimento de todas as instruções listadas abaixo pode resultar em choque elétrico, incêndio ou ferimentos graves.



- Atenção! Leia todos os avisos e instruções de segurança. O não cumprimento dos avisos e instruções abaixo pode resultar em choque elétrico, incêndio e / ou ferimentos graves.

- Guarde todos os avisos e instruções para referência futura . O termo usado nos avisos listados abaixo refere-se à ferramenta alimentada por rede elétrica (com fio) ou por bateria (sem fio) incluída na caixa que acompanha este manual

1. SEGURANÇA DA ÁREA DE TRABALHO

- a. Mantenha a área de trabalho limpa e bem iluminada. A desordem ou a iluminação insuficiente nas áreas de trabalho podem causar acidentes.
- b. Não use a ferramenta elétrica em um ambiente explosivo, onde existam combustíveis líquidos, gases ou materiais em pó. Ferramentas elétricas produzem faíscas que podem inflamar materiais em pó ou vapores.
- c. Mantenha crianças e outras pessoas longe da área de trabalho ao usar a ferramenta elétrica. Uma distração pode fazer com que você perca o controle da ferramenta.

• 2. SEGURANÇA ELÉTRICA

- a. O plugue da ferramenta elétrica deve ser compatível com a tomada usada. Não é permitido modificar o plugue de nenhuma forma. Não utilize adaptadores de ferramentas elétricas aterradas. Os plugues não modificados adequados para as respectivas tomadas reduzem o risco de choque elétrico.
- b. Evite deixar seu corpo tocar em partes aterradas, como canos, radiadores, fogões e geladeiras. O risco de exposição a um choque elétrico é maior se seu corpo estiver em contato com o solo.
- c. Não exponha ferramentas elétricas à chuva e evite a entrada de líquidos. Existe o perigo de choque elétrico se determinados líquidos entrarem na ferramenta elétrica.
- d. Tome cuidado com o cabo elétrico. Não use o cabo de alimentação para transportar ou pendurar a ferramenta elétrica, ou arrancar-lo para remover o plugue da tomada. Mantenha o cabo de alimentação afastado de calor, óleo, bordas afiadas ou peças móveis. Danificados ou emaranhados cabos elétricos podem provocar um choque elétrico.
- e. Ao trabalhar com a ferramenta elétrica ao ar livre, use apenas cabos de extensão aprovados para uso externo. Usar um cabo de extensão adequado para uso ao ar livre reduz o risco de choque elétrico.
- f. Se o uso de uma ferramenta elétrica em um local úmido for inevitável, use uma fonte protegida por um dispositivo de corrente residual (RCD). O uso de um dispositivo de corrente residual reduz o risco de choque elétrico. Nota: O termo "Dispositivo de corrente residual (RCD)" pode ser substituído pelo termo "Interruptor de circuito de falha de aterramento (GFCI)" ou "Disjuntor de fuga à terra (ELCB)".

• 3. SEGURANÇA PESSOAL

- a. Estar ciente do que você está fazendo e use a ferramenta de poder sabiamente. Não use a ferramenta se você está cansado, ou após o uso de álcool, drogas ou medicamentos. Não sendo vigilantes enquanto estiver usando uma ferramenta de poder pode ferir gravemente você.
- b. Use equipamento de proteção individual. Sempre use proteção ocular, respiratória e auditiva. Equipamentos de proteção como máscara contra poeira, calçado de segurança com sola antiderrapante, capacete ou protetor auditivo, usados nas condições certas, contribuem para a redução de lesões corporais.
- c. Evite a inicialização inadvertida. Certifique-se de que a chave está na posição desligada antes de conectar a fonte de alimentação ou bateria, pegar ou transportar a ferramenta. Carregar ferramentas elétricas com o dedo na chave ou conectá-las com a chave ligada pode causar acidentes.
- d. Remova as ferramentas de ajuste ou chaves antes de conectar a ferramenta elétrica. Uma ferramenta ou chave fixa a uma parte rotativa da ferramenta elétrica pode causar ferimentos durante a operação.
- e. Tem cuidado. Evite adotar uma posição que cansa seu corpo; mantenha os pés firmes no solo

e mantenha o equilíbrio o tempo todo. Isso permitirá que você controle melhor sua ferramenta elétrica no caso de uma situação inesperada.

- F. Use roupas adequadas. Não use roupas largas ou joias. Mantenha seu cabelo, roupas e luvas longe de peças móveis. Roupas largas, joias ou peças móveis de cabelo comprido.
- g. Sempre que for possível usar equipamento de extração ou coleta de pó, certifique-se de que eles sejam montados e usados corretamente. O uso de equipamento de coleta de poeira reduz os riscos de poeira.

• 4. USO E CUIDADOS COM AS FERRAMENTAS ELÉTRICAS

- a. Não sobrecarregue a ferramenta elétrica. Use a ferramenta elétrica correta para cada aplicação. Com a ferramenta elétrica certa, você pode trabalhar melhor e com mais segurança dentro da faixa de potência indicada.
- b. Não use ferramentas elétricas com um interruptor defeituoso. Ferramentas elétricas que não podem ser conectadas ou desconectadas são perigosas e devem ser reparadas.
- c. Desconecte o plugue da fonte elétrica e / ou a bateria da ferramenta elétrica antes de fazer ajustes, trocar acessórios ou armazenar a ferramenta elétrica. Esta medida preventiva reduz o risco de conexão acidental da ferramenta elétrica.
- d. Guarde as ferramentas elétricas fora do alcance de crianças e pessoas que não estão familiarizadas com seu uso. As ferramentas elétricas usadas por pessoas inexperientes são perigosas. e. Cuide bem de suas ferramentas elétricas. Verifique se as partes móveis da ferramenta elétrica estão funcionando corretamente, sem emperrar e se existem peças quebradas ou deterioradas que podem afetar o funcionamento da ferramenta. Se a ferramenta elétrica estiver com defeito, repare-a antes de usá-la novamente. Muitos acidentes são causados por ferramentas elétricas com manutenção insuficiente.
- F. Mantenha as ferramentas de corte limpas e afiadas. Ferramentas de corte mantidas corretamente são melhor guiadas e controladas.
- g. Use a ferramenta elétrica, acessórios, acessórios de ferramenta, etc. de acordo com estas instruções, e levar em consideração as condições de trabalho e a tarefa a ser executada. O uso de ferramentas elétricas para trabalhos diferentes daqueles para os quais foram projetadas pode ser perigoso.

• 5. SERVIÇO TÉCNICO

- a. A reparação da sua ferramenta eléctrica só deve ser efectuada por técnicos autorizados, utilizando apenas peças sobressalentes originais. Esta é a única forma de garantir a segurança da ferramenta eléctrica.
- b. O não cumprimento da seção a. pode causar risco de choque elétrico, incêndio e / ou ferimentos graves

• 6. SEGURANÇA ELÉTRICA



- A ferramenta tem isolamento duplo; não requer uma conexão de aterramento. Verifique sempre se a tensão da rede corresponde ao valor indicado na placa de identificação. Em caso de dúvida, consulte seu fornecedor de energia elétrica.



- Aviso! Se o cabo de alimentação estiver danificado, deve ser substituído pelo fabricante ou por um centro de serviço autorizado. Se o cabo for substituído por uma pessoa não qualificada ou igualmente qualificada, mas não autorizada, a garantia não terá efeito.

INSTRUÇÕES DE SEGURANÇA PARA TODAS AS OPERAÇÕES

- Avisos de segurança comuns para todas as operações de lixamento, lixamento, escova de arame e polimento, e para operações de corte e esmerilhamento abrasivo
- para. Esta ferramenta elétrica foi projetada para ser usada como esmeril, lixadeira, escova de aço, polidora ou esmeril. Leia todos os avisos de segurança, instruções, ilustrações e especificações fornecidas com esta ferramenta elétrica. O não cumprimento de todas as instruções listadas abaixo pode resultar em choque elétrico, incêndio e / ou ferimentos graves.
- b. Não use acessórios que não sejam especificamente projetados e recomendados pelo fabricante da ferramenta. O fato de o acessório poder ser conectado à ferramenta elétrica não garante um funcionamento seguro.
- c. A velocidade nominal do acessório deve ser igual à velocidade máxima indicada na ferramenta elétrica, no mínimo. Acessórios que funcionam mais rápido do que sua velocidade nominal podem quebrar e se soltar.
- d. O diâmetro externo e a espessura do acessório devem estar dentro da faixa de capacidade da ferramenta elétrica. Acessórios de tamanho incorreto não podem ser protegidos ou controlados adequadamente.
- e. O tamanho do eixo das lâminas, flanges, almofadas de apoio e quaisquer outros acessórios deve ser dimensionado adequadamente para o eixo da ferramenta elétrica. Acessórios com orifícios que não correspondem ao sistema de montagem da ferramenta elétrica ficarão desequilibrados, vibrarão excessivamente e podem resultar na perda de controle da ferramenta.
- f. Não use um acessório danificado. Inspeção o acessório antes de cada utilização; por exemplo, o disco abrasivo para verificar se ele não tem fichas ou rachaduras; o bloco de apoio para fissuras, lascas ou desgaste excessivo e a escova de arame para fios soltos ou quebradas. Se o aparelho ou acessório cai, inspecione por danos ou instalar um bom acessório conhecido. Depois de inspecionar e instalar um acessório, posição si mesmo e outras pessoas afastadas do plano do acessório rotativo e executar a ferramenta em velocidade máxima sem carga durante um minuto. acessórios danificados geralmente quebrar durante este teste.
- g. Use equipamento de proteção individual. Dependendo da aplicação, você deve usar uma viseira, óculos de segurança e óculos de segurança. Conforme o caso, usar uma máscara de pó, protetores auriculares, luvas e avental da loja para se proteger de pequenos chips abrasivos e chips de peças. Proteção dos olhos deve ser capaz de parar os resíduos voláteis que são gerados nas diferentes operações. A máscara respiratória e deve ser capaz de filtrar as partículas produzidas pelo funcionamento da ferramenta. A exposição prolongada ao ruído alto pode causar perda auditiva.
- h. Mantenha as pessoas presentes a uma distância segura da área de trabalho. Qualquer pessoa que entrar na área de trabalho deve usar equipamento de proteção individual. Fragmentos de uma peça de trabalho ou acessório quebrado podem voar e causar ferimentos além da área de operação próxima.
- eu. Ao realizar uma operação em que o equipamento de corte podem tocar em fios elétricos ou o próprio cabo, segure a ferramenta apenas pelas superfícies isoladas. Entrar em contacto com um condutor energizado pode gerar um choque elétrico através de peças metálicas da ferramenta.
- j. Afaste o cabo do acessório giratório. Se você perder o controle da ferramenta, o cabo pode ser cortado ou emaranhado e sua mão ou braço pode ser puxado em direção ao acessório giratório.
- k. Nunca descanse a ferramenta até que o acessório pare completamente. O acessório rotativo pode prender a superfície e causar perda de controle da ferramenta.
- eu. Não opere a ferramenta elétrica enquanto a carga perto de você. O contato acidental com o acessório rotativo pode fazer com que ele se prenda na roupa e atire o acessório em direção ao seu corpo.
- m. Limpe as aberturas da ferramenta elétrica com frequência. O ventilador do motor atrairá poeira para a tampa e o acúmulo excessivo de poeira de metal pode causar riscos elétricos.
- n. Não use a ferramenta elétrica perto de materiais inflamáveis. As faíscas podem inflamar esses materiais.
- ou. Não use acessórios que requerem refrigerantes líquidos. Usar água ou outros refrigerantes líquidos pode causar eletrocussão ou choque elétrico.
- p. Sempre use a alça lateral. Aperte a alça com firmeza. A alça lateral deve sempre ser usada para

manter o controle da ferramenta em todos os momentos.

REGRAS DE SEGURANÇA ESPECÍFICAS

- Ao realizar uma operação em que a ferramenta de corte pode tocar em fios elétricos ocultos ou no seu próprio cabo, segure a ferramenta pelas superfícies de aperto isoladas. O contato com um fio “vivo” fará com que as partes metálicas expostas da ferramenta tenham “corrente elétrica” e o operador sofrerá um choque elétrico.
- Use grampos ou outra forma prática para prender e apoiar a peça de trabalho em uma plataforma estável. Segurar o trabalho com as mãos ou contra o corpo não fornece a estabilidade necessária e pode levar à perda de controle
- Aviso! Algumas partículas de lixamento, serragem, trituração, perfuração e outras atividades de construção contêm produtos químicos que causam câncer, defeitos de nascença e outros problemas reprodutivos. Alguns exemplos desses produtos químicos são:
 - - Tintas à base de chumbo,
 - - Sílica cristalina de tijolos, cimento e outros produtos de alvenaria,
 - - Arsênio e cromo de madeira tratada quimicamente (CCA).
- O risco dessas exposições varia de acordo com a frequência com que esse tipo de trabalho é realizado. Para reduzir a exposição a esses produtos químicos é recomendável trabalhar em áreas bem ventiladas e usar equipamentos de segurança aprovados, como máscaras de pó especialmente projetadas para filtrar partículas microscópicas.
- Evite o contato prolongado com a poeira de lixar, serrar, granular, perfurar e outras atividades de construção. Use roupas de proteção e lave as áreas expostas com água e sabão. Permitir que o pó entre em contato com a boca, os olhos ou a pele pode causar a absorção de produtos químicos prejudiciais.
- Aviso! O uso desta ferramenta pode gerar ou espalhar partículas de poeira, que podem causar lesões respiratórias graves e permanentes ou outras lesões. Sempre use proteção respiratória adequada para exposição à poeira. Mantenha as partículas longe do rosto e do corpo.
- Cuidado! Use proteção auditiva adequada durante o uso. Sob certas condições e com uso prolongado, o ruído gerado por este produto pode causar perda de audição.

AVISOS DE SEGURANÇA ADICIONAIS PARA LIXEIRAS

- Sempre use proteção respiratória e ocular adequada.
- Limpe sua ferramenta periodicamente.
- Antes de usar a ferramenta em metal ou peças contendo metal, certifique-se de remover o saco de coleta de pó.
- Ao trabalhar com peças de metal, use luvas

OUTROS AVISOS IMPORTANTES E INSTRUÇÕES DE SEGURANÇA

- LIXAGEM DE TINTA À BASE DE CHUMBO O lixamento de tintas à base de chumbo NÃO É RECOMENDADO devido à dificuldade de controle da poeira contaminada. O maior perigo de envenenamento por chumbo é para crianças e mulheres grávidas. Uma vez que é difícil identificar se uma tinta contém chumbo ou não sem realizar uma análise química, recomendamos que você tome os seguintes cuidados em consideração ao lixar qualquer tipo de tinta:

SEGURANÇA PESSOAL

- - Não permita que crianças ou mulheres grávidas entrem na área de trabalho ao lixar tinta antes de terminar de limpar a área.
- - O uso de máscaras ou respiradores é recomendado para todas as pessoas que entram na área de trabalho. O filtro deve ser substituído diariamente ou quando o usuário tiver dificuldade para respirar. Nota: Devem ser utilizadas apenas máscaras adequadas para trabalhar com pó e vapores de tinta. Máscaras de pintura comuns não oferecem essa proteção. Consulte o seu revendedor de

ferramentas local para obter a máscara adequada.

- - NÃO COMA, BEBA OU FUME na área de trabalho para evitar a ingestão de partículas de tinta contaminadas. Os usuários devem lavar e limpar ANTES de comer, beber ou fumar. Itens para comer, beber ou fumar não devem ser deixados na área de trabalho onde a poeira possa se depositar sobre eles.

SEGURANÇA AMBIENTAL

- - A remoção da tinta deve ser feita de forma a minimizar a quantidade de poeira gerada.
- - As áreas onde a tinta é removida devem ser lacradas com folhas de plástico de 4 mil. de espessura.
- - O lixamento deve ser feito de forma a reduzir o deslocamento da tinta para fora da área de trabalho.

LIMPEZA E DESCARTE

- - Todas as superfícies na área de trabalho devem ser completamente aspiradas e limpas diariamente durante o projeto de lixamento. As bolsas de filtro para aspiradores de pó devem ser trocadas com frequência.
- - As lâminas de plástico devem ser recolhidas e eliminadas com a tinta remanescente. Eles devem ser depositados em recipientes lacrados e devem ser descartados através dos procedimentos normais de coleta de lixo. Durante a limpeza, crianças e mulheres grávidas devem ficar longe da área de trabalho imediata.
- - Todos os tipos de brinquedos, móveis laváveis e utensílios usados pelas crianças devem ser bem lavados antes de serem usados novamente.

INFORMAÇÕES ADICIONAIS DE SEGURANÇA



- AVISO! Use SEMPRE óculos de segurança. Óculos de uso diário NÃO são óculos de segurança. Use também máscaras faciais ou antipó se o corte produzir poeira. SEMPRE USE EQUIPAMENTO DE SEGURANÇA CERTIFICADO



- AVISO! Algumas partículas de lixamento, serragem, trituração, perfuração e outras atividades de construção contêm produtos químicos que causam câncer, defeitos de nascença e outros problemas reprodutivos. Alguns exemplos desses produtos químicos são:
 - Chumbo de tintas à base de chumbo,
 - Silica cristalina de tijolos, cimento e outros produtos de alvenaria, e
 - Arsênio e cromo de madeira tratada quimicamente
- O risco dessas exposições varia dependendo da frequência com que este tipo de trabalho é realizado. Para reduzir a exposição a esses produtos químicos, recomenda-se ao trabalho em áreas bem ventiladas e uso de equipamento de segurança aprovado, como máscaras de poeira especialmente concebidas para filtrar partículas microscópicas. Evitar o contacto prolongado com as partículas de poeira de lixar, serrar, moagem, perfuração, e outras actividades de construção. Vista roupa protectora e lave as áreas expostas com sabão e água. Evite entrar poeira na boca e olhos ou ficar sobre a pele para impedir a absorção de substâncias químicas nocivas.



- AVISO! O uso desta ferramenta pode gerar ou espalhar partículas de poeira, que podem causar lesões respiratórias graves e permanentes ou outras lesões. Sempre use proteção respiratória adequada para exposição à poeira. Mantenha seu rosto e corpo longe do contato com as partículas.



- AVISO! Durante o uso, use sempre proteção auditiva adequada e certificada. Sob determinadas circunstâncias e dependendo do período de uso, o ruído produzido por este produto pode contribuir para a perda de audição.



- AVISO! Quando não estiver em uso, coloque o moedor sobre uma superfície estável onde não pode acidentalmente mover, slide, ou tropeçar ou cair



- AVISO! Para reduzir o risco de ferimentos pessoais, tenha muito cuidado ao trabalhar em torno de um canto ou borda, pois o movimento repentino e violento da ferramenta pode ocorrer se a lâmina ou outro acessório entrar em contato com uma segunda superfície ou bord

CONTROLES E PEÇAS



INSTRUÇÕES DE USO

- Para evitar operação acidental, desligue e desconecte a ferramenta antes de realizar as seguintes operações. Não fazer isso pode resultar em ferimentos pessoais graves. NUNCA use a ferramenta sem uma folha de lixa e / ou acessório anexado.
- COLOCAÇÃO DE FOLHAS DE LIXA
 1. Alise a folha de lixa esfregando seu lado não abrasivo na borda de uma superfície de trabalho.
 2. Libere os slots de retenção e abra os grampos de papel pressionando-os para baixo.
 3. Coloque a folha na base da lixadeira e certifique-se de que os orifícios da folha (se aplicável) estejam alinhados com os orifícios da base.
 4. Insira a borda da folha de lixa na braçadeira frontal
 5. Coloque-o no slot de retenção.
 6. Enquanto mantém a lâmina levemente pressionada, insira a borda traseira da lâmina na braçadeira traseira

MEIO AMBIENTE

- Caso, após muito tempo de uso, seja necessário substituir esta máquina, NÃO DEIXE ENTRE OS RESÍDUOS DOMÉSTICOS. Elimine-o de forma segura para o ambiente.

AS ESPECIFICAÇÕES TÉCNICAS

- Potência máxima: 180W
- Velocidade sem carga: 12000 / min - rpm
- Tamanho da lixa: 93x185mm
- Tensão: 127V~, 60Hz, 180W
(depende da região, consulte a etiqueta do produto)
- País de Origem: Rep. Pop. China
- Especificações e imagens sujeitas a alterações sem aviso prévio

DIAGRAMA ESQUEMATICO

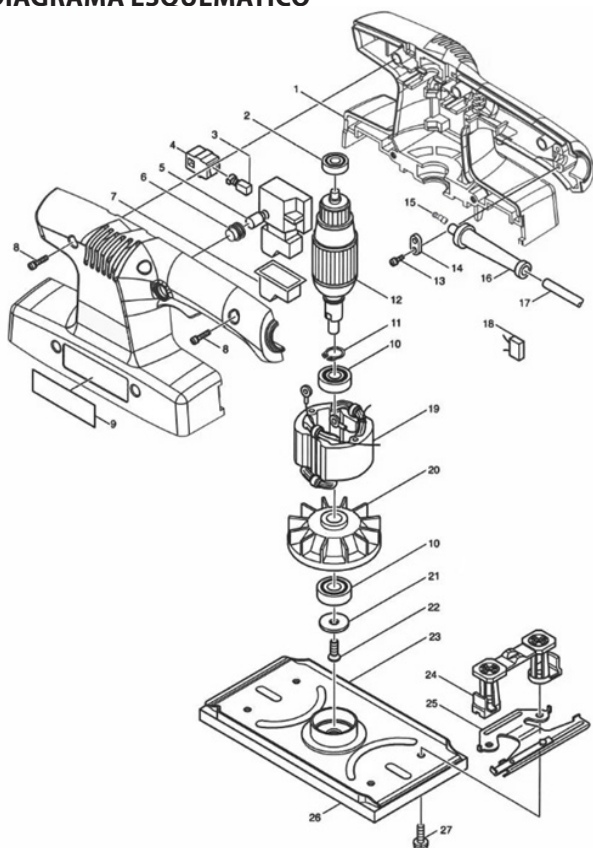

IMPORTAR, DISTRIBUIR, GARANTIR

Argentina: Importa, distribuye y garantiza Someco Electronics S.A. CUIT: 30-70217915-3

Reconquista 336 - Piso 6 OF-65 - (C1003ABH) - CABA - República Argentina Tel.: (54-11) 4655-3333

Brasil: Importado e distribuído por SOMECO Ind. Com. Import. Export. Ltda. CNPJ: 01.872.488/0001-00 Origem

China. Validade: Indeterminada.

Chile: Importa, distribuye y garantiza Electronica Megatel SA (Someco Andina), Porvenir 140, Santiago Centro -

Chile. contacto@somecoandina.cl

CONTATO DE SERVIÇO TÉCNICO

En Argentina

SOMECO ELECTRONICS S.A.

Servicio Técnico Central

Boulogne Sur Mer 61

(B1766FXA) La Tablada

e-mail: service@someco.com.ar

Tel.: 0800-333-8274

(5411) 7078-1080

En Brasil

SOMECO IND. COM. IMP. EXP. LTDA.

Rua Alcântara 606/610

Vila Maria Baixa

CEP 02110-010

e-mail: areatecnica@someco.com.br

Fone: (5511) 2795-4190

En Chile

ELECTRONICA MEGATEL S.A.

Porvenir 140

Santiago Centro - Chile

e-mail: servicio@somecoandina.cl

Tel.: (56) 2-26350453

SOMECO ANDINA S.A.

Manzana 17 galpón 24

Recinto Amurallado

Tel.: (56) 572 724154

e-mail: servicio@somecoandina.cl

 ***BLAUPUNKT***

