

● BLAUPUNKT

BP2003

VENTILADOR BOX CON TEMPORIZADOR

MANUAL DE INSTRUCCIONES



Enjoy it.

CARACTERÍSTICAS TÉCNICAS

Potencia Motor : 45 W

Voltaje: 220 - 240 V ~

Frecuencia: 50 Hz

Temporizador: 120 Minutos

Clase : II

POR FAVOR LEA ATENTAMENTE LAS INSTRUCCIONES DE ESTE MANUAL ANTES DE PONER EN MARCHA.

NO MANIPULE EL VENTILADOR INTERNAMENTE.

Los textos, fotos, colores figuras y datos corresponden al nivel actual técnico del momento en que se han impreso. Nos reservamos el derecho a modificaciones motivadas por el desarrollo permanente de la técnica en nuestros productos.

ES

PARTES DEL VENTILADOR

1. Selector de velocidad
2. Rejilla giratoria
3. Temporizador
4. Aspas
5. Caja frontal
6. Motor
7. Patas
8. Cable conexión
9. Caja trasera
10. Reja trasera

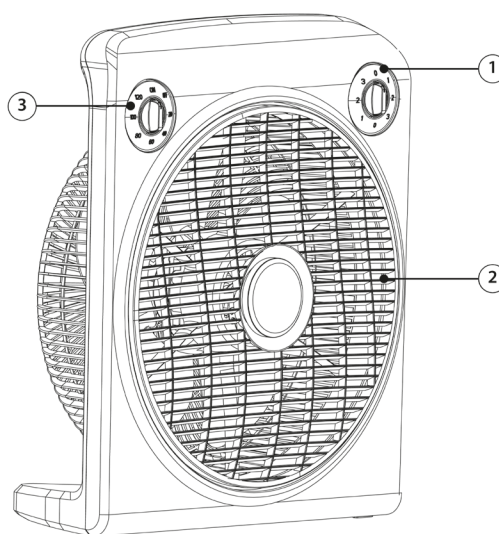

CONTROL DE LA REJILLA

Mediante este interruptor puede poner en marcha o parar el movimiento de la rejilla frontal giratoria.

En la posición ON esta gira.

En la posición OFF esta queda parada.

SELECTOR DE VELOCIDAD

Mediante este conmutador el ventilador se pondrá en marcha, y en las diferentes posiciones obtendrá diferentes caudales de salida de aire.

Posición 1 Velocidad baja

Posición 2 Velocidad media

Posición 3 Velocidad alta

Posición 0 Parado

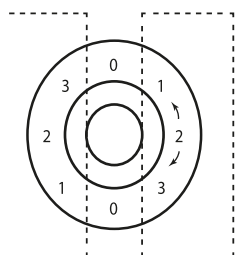

TEMPORIZADOR 120 MINUTOS

Mediante este mando puede seleccionar unos minutos para que el ventilador funcione, cuando llega al final del tiempo que ha seleccionado el ventilador se para automáticamente y queda en posición "OFF".

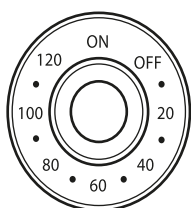

MUY IMPORTANTE:

Para que el ventilador vuelva a funcionar normal, sin usar el temporizador, ha de poner este mando en posición "ON"

En posición "OFF" el ventilador no funciona con el mando de selector de velocidad.

FUNCIONAMIENTO

A.- Conecte el cable de red a un enchufe (230V AC, 50 Hz) de su domicilio, mediante el cable de red.
B.- Mediante el selector de velocidades (6) seleccione la que desee para un flujo de aire, según las siguientes posiciones: "1" Velocidad baja, "2" Velocidad media, "3" Velocidad alta, y coloque el botón en la posición "0" cuando quiera que se pare.

Este ventilador lo puede hacer funcionar durante unos minutos seleccionados previamente con el temporizador

(3). Puede ajustar el tiempo desde 5 minutos hasta 60 minutos, si lo desea por ejemplo para irse a dormir y no quiere que este en funcionamiento toda la noche, puede seleccionar 30 minutos, transcurrido estos minutos el ventilador quedara parado y este mando quedara en la posición "OFF", para que el ventilador vuelva a funcionar en el modo normal, o sea mediante el mando del selector de velocidades, tendrá que colocar el mando de temporizador (7) en la posición "ON".

MANTENIMIENTO Y LIMPIEZA

Antes de proceder a su limpieza asegúrese que el aparato esté desconectado de la red y el aspa totalmente parada.

Puede limpiar el exterior con un paño ligeramente humedecido.

Si desea limpiar las partes interiores antes debe retirar la parrilla delantera. para ello cojala por su parte central y tire fuerte hacia afuera, una vez extraída proceda a la limpieza.

Limpie el interior con un paño ligeramente humedecido, a excepción del motor que siempre debe ser limpiado con un paño seco.

No utilice en su limpieza productos químicos o abrasivo, estropajos metálicos etc. que puedan deteriorar las superficies.

Si no ha de utilizar el ventilador por un largo periodo de tiempo, límpielo y guardelo en una bolsa de plástico o en una caja.

PRECAUCIONES

Lea atentamente estas instrucciones antes de poner el ventilador en funcionamiento.

No deje al alcance de los niños bolas de plástico o elementos del embalaje.

No lo conecte sin asegurarse que el voltaje indicado en la placa de características del aparato y el de su casa no coinciden.

Este aparato no está destinado para ser usado por personas (incluidos niños) cuyas capacidades físicas, sensoriales o mentales estén reducidas o carezcan de experiencia o conocimiento, salvo si han tenido supervisión o instrucciones relativas al uso del aparato por una persona responsable de su seguridad.

Los niños deberían ser supervisados para asegurar que juegan con el aparato.

No cubra el aparato.

No lo utilice en el exterior.

Nunca lo sumerja en agua.

Si el cable de alimentación esta dañado, debe ser sustituido por un cable o conjunto especial a suministrar por el fabricante o su servicio post-venta.

PRECAUCIONES DE USO GENERAL

Si decide no utilizar el aparato nunca mas, se recomienda que lo haga inutilizable cortando el cable de alimentación (después de haber quitado el enchufe de la corriente eléctrica).

También se recomienda desactivar todas las partes que pueden constituir un peligro potencial, especialmente para los niños que podrían utilizar el aparato para sus juegos.

Guarde estas instrucciones.

DOCUMENTO DE GARANTIA

Gracias por haber adquirido este producto **BLAUPUNKT**, este aparato ha sido chequeado en todos sus componentes minuciosamente, por lo que garantizamos el funcionamiento correcto, pero para que esto sea así necesitamos que USTED lea atentamente el libro de instrucciones, pues así contribuirá al mejor rendimiento de este artículo.

R.S.A garantiza al comprador de este producto, una garantía total de DOS AÑOS, rigiéndose por las condiciones establecidas cuya regulación se encuentra en el Real Decreto Legislativo 1/2007, de 16 de noviembre, por el que se aprueba el texto refundido de la Ley General para la Defensa de los Consumidores y Usuarios, (art. 114 a 127) R.S.A se compromete a que las reparaciones sean totalmente gratuitas, mano de obra y recambios, incluidos.

El Servicio de Asistencia Técnica resolverá cualquier reparación que eventualmente pudiera precisar este aparato.

Revise atentamente el LIBRO DE INSTRUCCIONES que se incluye, sobre el uso, mantenimiento y conservación del aparato.

Cualquier anomalía que pudiera producirse por la inobservancia de tales instrucciones no quedará amparada por la garantía.

La fecha de venta del aparato, a efectos de plazo de garantía, será la que figure en la factura de compra.

Operatividad de la garantía: Por lo que se refiere a todos aquellos defectos de conformidad detectados por el técnico, que se manifiesten en un plazo de seis meses desde la entrega del bien, se supone que ya existían en dicha fecha, la intervención será totalmente gratuita, (a menos que ésta hipótesis sea incompatible con la naturaleza o la índole del defecto de conformidad).

Durante los siguientes dieciocho meses, deberá ser el usuario quién demuestre. Que la falta de conformidad ya venía en el momento de la entrega.

FABRICADO EN CHINA PARA BLAUPUNKT

DECLARACION DE CONFORMIDAD

Nombre del fabricante: RAMSONS, S.A.
Dirección: Pedro Muñoz Torres nº 1
Código Postal: 41006
Ciudad: SEVILLA

Declaramos bajo nuestra responsabilidad que el producto:

Descripción del producto: VENTILADOR BOX CON TEMPORIZADOR
Modelo: BP2003
Marca: BLAUPUNKT

Es conforme con la legislación de la Unión Europea umpliendo las directrices 2004/108/EU

Se aplican los estándares: EN 55014-1: 2006+A1:+A2:
EN 55014-2: 1997+A1:+A2:
EN 61000-3-2:2006+A1:+A2:
EN 61000-3-3:2013

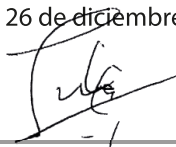
Nombre: Vivek Sadhwani
Cargo: Administrador
Fecha: 26 de diciembre 2020
Firma: 

Ramsons, S.A,
Pedro Muñoz Torres Nº 1 NAVES HYTASA
41006 SEVILLA
Tfn. 954 933 404 • Fax. 954 660 533

USUARIO

FECHA DE VENTA

Firma y sello del vendedor

IMPORTANTE: Para hacer efectiva la garantía, el VENDEDOR debe llenar, firmar y timbrar este Certificado.
Para recibir atención bajo las condiciones expuestas en este certificado, sírvase presentar al Servicio Técnico Autorizado, este documento junto a la Factura de Compra.

INFORMACIÓN SOBRE EL RECICLAJE

Eliminación del electrodoméstico viejo, la Directiva Europea 2002/96/CE sobre residuos de aparatos eléctricos y Electrónicos (RAEE), establece que los electrodomésticos viejos no pueden ser arrojados como basura municipal sin clasificar normal. Aparatos tienen que ser recogidos por separado con el fin de optimizar la recuperación y reciclado de los materiales que contienen y reducir el impacto en la salud humana y el medio ambiente.

El símbolo "contenedor con ruedas" tachado en el producto le recuerda su obligación, que cuando se deshaga del aparato debe ser recogido por separado.

Los consumidores deben contactar con la autoridad local o minorista para obtener información sobre la correcta eliminación de su viejo aparato.

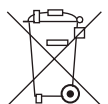

● BLAUPUNKT

BP2003

BOX FAN WITH TIMER

USER MANUAL



Enjoy it.

TECHNICAL SPECIFICATIONS

The rated power: 220-240 ~

Frequency : 50 Hz

Maximum Power: 45W

Timer : 120 Minutes

Insulate class: II

PLEASE READ THE INSTRUCTIONS CAREFULLY OF THIS MANUAL BEFORE STARTING.

DO NOT HANDLE THE FAN INTERNALLY.

The texts, photos, colors, figures and data correspond to the current technical level from the moment they were printed. We reserve the right to modifications motivated by the permanent development of the technique in our products.

FAN PARTS

1. Speed selector
2. Rotating grid
3. Timer
4. Blades
5. Front case
6. Motor
7. Rotating grid
8. Legs
9. Connection cable
10. Back box
11. Rear grill

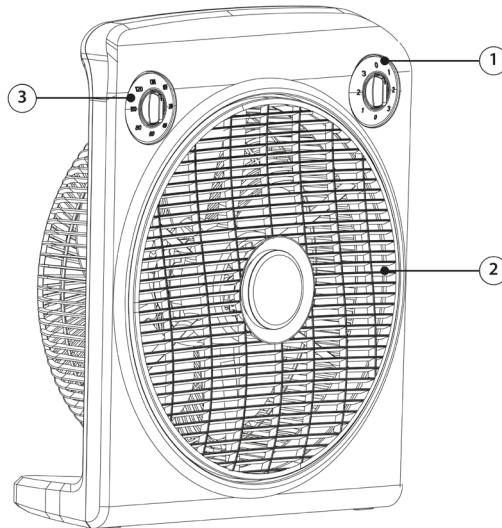

GRILLE CONTROL

With this switch you can start or stop the movement of the grid swivel front

In the ON position this tour.

In the OFF position it is stopped.

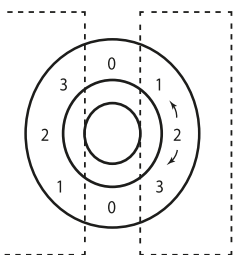

Through this switch the fan will start, and in the different positions will get different air flow rates.

Position 1 Low speed

Position 2 Average speed

Position 3 High Speed

Position 0 Stopped

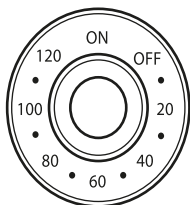

With this command you can select a few minutes for the fan to work, when it reaches the end of the time you have selected the fan automatically stops and remains in the "OFF" position.

VERY IMPORTANT:

For the fan to return to normal operation, without using the timer, you must set this control in the "ON" position

In "OFF" position the fan does not work with the speed selector knob.

OPERATION

A.- Connect the network cable to a socket (230V AC, 50 Hz) of your home, using the network cable.

B.- Using the speed selector (6) select the one you want for an air flow, according to the following positions: "1" Low speed, "2" Medium speed, "3" High speed, and place the button in the "0" position whenever I stop.

This fan can be operated for a few minutes previously selected with the timer (3). You can adjust the

time from 5 minutes to 60 minutes, if you wish for example to go to sleep and not you want it to be running all night, you can select 30 minutes, after these minutes the fan will be stopped and this command will be in the "OFF" position, so that the fan can work again
In normal mode, that is, using the speed selector knob, you will have to place the timer (7) in the "ON" position.

MAINTENANCE AND CLEANING

Before cleaning, make sure the appliance is disconnected from the mains and the blade completely stop.

You can clean the exterior with a slightly damp cloth.

If you want to clean the interior parts, you must first remove the front grill. For this, take it from its central part and pull hard out, once removed proceed to cleaning.

Clean the inside with a slightly damp cloth, except for the motor that should always be cleaned With a dry cloth.

Do not use chemical or abrasive products, metal scourers, etc. that may deteriorate the surfaces.

If you are not going to use the fan for a long period of time, clean it and store it in a plastic bag or in a box.

PRECAUTIONS

Read these instructions carefully before operating the fan.

Do not leave plastic balls or packaging items within the reach of children.

Do not connect without ensuring that the voltage indicated on the nameplate of the appliance and that of your home do not match.

PRECAUTIONS

This device is not intended for use by persons (including children) whose physical abilities, sensory or mental are reduced or lack experience or knowledge, unless they have had supervision or instructions regarding the use of the device by a person responsible for its safety.

Children should be supervised to ensure they play with the device.

Do not cover the device.

Do not use outdoors.

Never immerse it in water.

If the power cable is damaged, it must be replaced by a special cable or assembly to be supplied. by the manufacturer or its after-sales service.

GENERAL USE PRECAUTIONS

If you decide not to use the device anymore, it is recommended that you do it unusable by cutting the power cord. power (after removing the power plug).

It is also recommended to deactivate all parts that may constitute a potential hazard, especially for children who could use the device for their games.

Save these instructions.

GUARANTEE DOCUMENT

Thank you for purchasing this **BLAUPUNKT** product, this device has been checked in all its components meticulously, so we guarantee the correct operation, but for this to be the case we need that YOU

read the instruction book carefully, as this will contribute to the best performance of this article.

R.S.A guarantees to the buyer of this product, a total guarantee of TWO YEARS, governed by the established conditions whose regulation is found in Royal Legislative Decree 1/2007 of 16 December, which approves the revised text of the General Law for the Defense of Consumers and Users, (articles 114 to 127) R.S.A is committed to repairs are completely free, labor and spare parts, including.

The Technical Assistance Service will resolve any repairs that may be required by this apparatus.

Carefully review the INSTRUCTION BOOK included, on the use, maintenance and conservation of the device.

Any anomaly that could occur due to the non-observance of such instructions will not be protected for the guarantee.

The date of sale of the device, for the purposes of warranty period, will be that which appears on the purchase invoice.

Guarantee operation: As regards all those compliance defects detected by the technical assistance, which are manifested within six months of the delivery of the goods, it is assumed that they already existed on that date, the intervention will be completely free, (unless this hypothesis is incompatible with the nature or nature of the conformity defect).

During the following eighteen months, it must be the user who demonstrates. That the lack of conformity It was coming at the time of delivery.

MANUFACTURED CHINA FOR BLAUPUNKT

DECLARATION OF CONFORMITY

Manufacturer Name:	RAMSONS, S.A.
Adress:	Pedro Muñoz Torres nº 1
Post Code:	41006
	SEVILLA
We declare under our responsibility that the product:	
Product Description:	BOX FAN WITH TIMER
Model:	BP2003
Brand:	BLAUPUNKT
It complies with the European Union legislation in compliance with the 2004/108 / EU guidelines	
The standards apply:	EN 55014-1: 2006+A1:+A2: EN 55014-2: 1997+A1:+A2: EN 61000-3-2:2006+A1:+A2: EN 61000-3-3:2013
Name:	Vivek Sadhwani
Position :	manager
Date:	26 de December 2020
Signature:	

Ramsons, S.A,
Pedro Muñoz Torres Nº 1 NAVES HYTASA
41006 SEVILLA
Tfn. 954 933 404 • Fax. 954 660 533

USER

DATE OF SALE

Seller's signature and stamp

IMPORTANT: To make the guarantee effective, the SELLER must fill out, sign and stamp this Certificate.
To receive assistance under the conditions set forth in this certificate, please submit to the Technical Service Authorized, this document next to the Purchase Invoice

INFORMATION ON RECYCLING

Disposal of the old appliance, the European Directive 2002/96 / EC on waste equipment Electrical and Electronic (WEEE), establishes that old appliances can not be thrown as municipal waste without normal classification. Appliances have to be collected separately with the to optimize the recovery and recycling of the materials they contain and reduce the impact on human health and the environment.

The symbol "container with wheels" crossed out on the product reminds you of obligation, that when you dispose of the device must be collected separately.

Consumers should contact the local or retail authority to obtain information about the correct disposal of your old device.

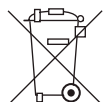

● BLAUPUNKT

BP2003

VENTOINHA DE CAIXA COM CRONÔMETRO

MANUAL DE INSTRUÇÕES



Enjoy it.

Voltagem: 220 - 240 V ~
Frequência: 50 Hz
Potencia Motor : 45W
Cronômetro: 120 Min.
Clase: II

POR FAVOR LEIA ATENTAMENTE AS INSTRUÇÕES DE UTILIZAÇÃO ANTES DE POR O APARELHO EM FUNCIONAMENTO.

NUNCA MANIPULE INTERNAMENTE.

Os textos, fotos, cores, figuras e dados deste manual correspondem ao nível técnico no momento da sua impressão. Reservámo-nos o direito de introduzir modificações, motivadas pelo desenvolvimento técnico dos nossos produtos.

PARTES VENTONINHA

1. Seletor de velocidade
2. Grelha rotativa
3. Cronômetro
4. Hélice 10. Caixa traseira
5. Caixa frente
6. Motor
7. Pernas
8. Cabo ligação
9. Caixa traseira
10. Grelha traseira

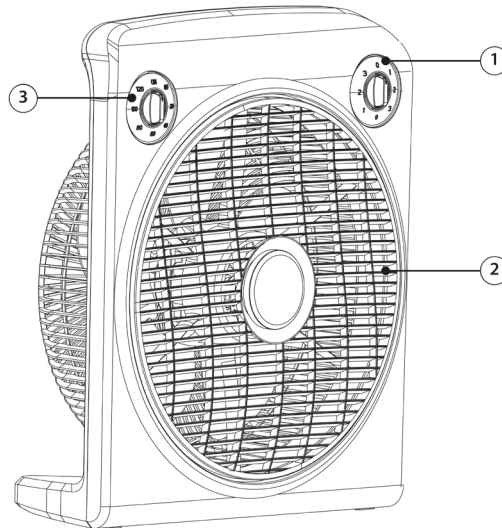

CONTROLE DO GRELHA

Por meio deste interruptor pode começar ou parar o um movimento da frente de grelha rotativa.

No MOVIMENTO de posição esta excursão.

Na PARADA de posição isto que é parado.

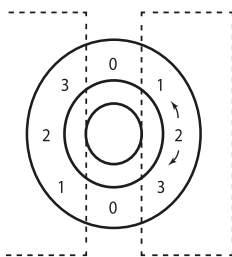

SELETOR DE VELOCIDADE

Por meio deste interruptor o ventoinha começará o diferente de posição obterão fluxos diferentes e por meio de saída de ar.

Posicione 1 Baixa Velocidade

Posicione 2 Meia Velocidade

Posicione 3 Alta Velocidade

Posicione 0 Parado

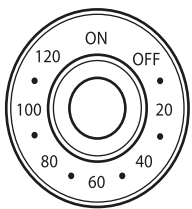

CRONOMETRO 120 MINUTOS

Por meio deste controle pode selecionar alguns minutos de forma que os trabalhos

de ventoinha, quando chega ao término do tempo que selecionou o ventoinha pára

automaticamente e está em posição "OFF".

MUY IMPORTANTE:

De forma que os trabalhos de ventoinha novamente normal, sem usar o cronômetro, tem que colocar este controle em posição "ON" Em posição "OFF" o ventoinha não trabalha com o controle de seletor de velocidade.

OPERAÇÃO

A.- Conecta o cabo de ligação a uma tomada (230V CA, 50 Hz) da casa, por meio do cabo de ligação .

B.- Por meio do seletor de velocidades (1) seleciona o que quer para um fluxo de ar, de acordo com esses, posições seguintes: "1" Baixa Velocidade, "2" Meia Velocidade, "3" Velocidade Alta, e coloca o botão na posição "0" sempre que isso pára.

C.- Aperta o interruptor de marcha do grelhe (2) de forma que o grelhe rotativa do ventoinha (7) oscila continuamente, sempre que deixar a saída de ar em uma posição fixa põe o interruptor (2) na PARADA (STOP) de posição.

Este ventoinha pode fazer isto trabalhar durante alguns minutos previamente selecionados com o um cronômetro (3). pode ajustar o tempo de 5 minutos até 60 minutos, se quer isto por exemplo parta para dormir e não queira que isto em operação a noite inteira, pode selecionar 30 minutos, decaído estes minutos o ventoinha foi parado e este controle era o a posição "OFF", de forma que os trabalhos de ventoinha do modo normal novamente, quer dizer por meio do controle de seletor de velocidades, terão que colocar o temporizador controla (7) na posição "ON."

MANUTENÇÃO E LIMPEZA

Antes de proceder à limpeza tem certeza que o aparato está desconectado da rede e a hélice este completamente parado.

Pode limpar o exterior com um pano ligeiramente umedecido.

Se quer limpar as partes interiores que antes de devesse se mudar a frente grelhe. para capturas isto por outro lado central e joga fora forte para, uma vez extraiu procede à limpeza.

Limpe o interior com um pano ligeiramente umedecido, para exceção do motor que sempre deveria ser, limpado com um pano seco.

Não use nos produtos de limpeza químicos ou abrasivos, enquanto polindo blocos metálico etc. isso pode deteriorar as superfícies.

PRECAUÇÕES GERAIS DE UTILIZAÇÃO

Caso se decida de nunca mais utilizar este aparelho, recomenda-se de torná-lo improdutivo cortando o cabo de alimentação(depois de ter tirado o fio da tomada da corrente elètrica). Recomenda-se também de inutilizar todas as partes que podem contituir um perigo potencial, especialmente para crianças que poderiam utilizar o aparelho para os seus jogos.

Conservar estas instruções.

DOCUMENTO DE GARANTIA

Obrigado por adquirir este produto **BLAUPUNKT** este dispositivo foi verificado em todos os seus componentes meticulosamente, por isso garantimos o funcionamento correto, mas para isso é necessário VOCÊ leu cuidadosamente o manual de instruções, pois isso contribuirá para o melhor desempenho deste artigo.

R.S.A garante ao comprador deste produto, uma garantia total de DOIS ANOS, regida pelo condições estabelecidas cuja regulamentação se encontra no Real Decreto Legislativo 1/2007 de 16 de Novembro, que aprova o texto revisado da Lei Geral de Defesa do Consumidor e Usuários,(artigos 114 a 127) R.S.A está empenhada em reparos são completamente livres, mão de obra e peças de reposição, inclusive.

O Serviço de Assistência Técnica resolverá todos os reparos que este dispositivo possa exigir.

Reveja cuidadosamente o LIVRO DE INSTRUÇÕES incluído, sobre a utilização, manutenção e conservação do dispositivo.

Qualquer anomalia que possa ocorrer devido à não observância de tais instruções não será coberta a garantia A data de venda do dispositivo, para fins do período de garantia, será aquela que aparece na fatura de compra.

Operação de garantia: Em relação a todos os defeitos de conformidade detectados pelo assistência técnica, que se manifestam no prazo de seis meses a contar da entrega das mercadorias, presume-se que já existiam em dita data, a intervenção será totalmente gratuita (a menos que essa hipótese seja incompatível com o natureza ou natureza do defeito de conformidade).

Durante os dezoito meses seguintes, deve ser o usuário que demonstra. Que a falta de conformidade já chegou no momento da entrega.

FABRICADO CHINA PARA **BLAUPUNKT**

DECLARACION DE CONFORMIDAD

Nome do Fabricante: RAMSONS, S.A.
Endereço: Pedro Muñoz Torres nº 1
Código postal: 41006
SEVILLA

Declaramos sob nossa responsabilidade que o produto:

Descrição do produto: VENTONHA DE CAIXA COM CRONÔMETRO

Modelo: BP2003
Marca: BLAUPUNKT

Está em conformidade com a legislação da União Europeia em conformidade com as orientações 2004/108 / UE

Os padrões se aplicam: EN 55014-1: 2006+A1:+A2:
EN 55014-2: 1997+A1:+A2:
EN 61000-3-2:2006+A1:+A2:
EN 61000-3-3:2013

Name: Vivek Sadhwani
Posição na empresa: Administrador
Data: 26 de Dezembro 2020
Assinatura:

Ramsons, S.A,
Pedro Muñoz Torres Nº 1 NAVES HYTASA
41006 SEVILLA
Tfn. 954 933 404 • Fax. 954 660 533

USER

DATA DE VENDA

ASSINATURA E SELO DO VENDEDOR

IMPORTANTE: Para retornar à garantia efetiva, ou VENDEDOR, você deve preencher, assimilar e certificar o Certificado. Para receber atendimento sob as condições estabelecidas neste certificado, envie para o Serviço Técnico Autorizado, este documento ao lado da fatura de compra.

MEIO AMBIENTE

Eliminação correta deste produto Esta marca indica que este produto não deve ser eliminado juntamente com outros resíduos domésticos.em toda a UE.

Para evitar possíveis danos ao meio ambiente ou à saúde humana que representem a eliminação de resíduos descontrolada, reciclagem responsável para promover a reutilização recursos materiais sustentáveis.

Para devolver o seu dispositivo usado, use os sistemas de retornar e pegar ou entrar em contato com o estabelecimento onde você comprou o produto.

Eles podem levar este produto para reciclagem ambientalmente segura.

