

保修条款

◎ 本产品自购买日起提供一年的保修服务，保修起始日期以所购产品的发票日期为准。在家庭正常使用情况下，非人为导致的破裂或损坏，购买者可带上保修卡、发票和损坏产品到指定维修点进行维修服务。

下列情况之一者，不属于免费维修范围：

- (1) 因使用、维护、保管不当造成损坏的；
- (2) 非承担三包维修者拆机造成损坏的；
- (3) 无三包凭证及无有效发票的；
- (4) 三包凭证与维修产品型号不符或涂改的；
- (5) 因不可抗力造成损坏的；

◎ 保修期自购买之日的发票日期为准。

◎ 超过保修期或不属于免费维修的，本公司都竭诚为您服务。

保修卡

机型	
姓名	
住址	
电话	
· 购买日 年 月 日	· 销售店名、地址
保修期限 购买日起1年内	
修理事项	

吉爱普发展有限公司 (商标持有人)
GIP Development Sarl (Trademark Holder)

制造商：广东蓝宝智能科技有限公司
Manufacturer: Guangdong Lanbao Intelligent Technology Co., Ltd.

服务热线：400 931 0636
Service Hotline: 400 931 0636

地址：中山市南头镇尚义路8号
Address: No. 8 Shangyi Road, Nantou Town, Zhongshan City

www.blaupunkt.com.cn

BLAUPUNKT

User Manual

使用说明书
破壁机



产品以包装内实物为准

Enjoy it.

破壁机 BP-PBC02
FOOD PROCESSOR
BP-PBC02

目录

使用注意事项.....	01
部件说明.....	03
使用方法介绍.....	04
清洁及保养.....	08
电气原理图.....	09
产品规格表.....	09
详见故障及处理方法.....	10
清洁及保养.....	11
食品接触用材料及制品清单.....	12

此机器只作搅拌机使用，使用前仔细阅读说明书，并且妥善保存，以便日后查阅。

使用注意事项

警告 未按使用说明操作会有危险

注意 违章操作可能损坏您的物品、财产、甚至会危害到您的人身安全

特别提示:

为保证使用安全,避免对您和他人造成伤害和财产损失;
请您务必遵守以下安全注意事项;
不遵守安全警告而错误使用可能导致事故发生。

本产品未考虑以下情况:

- 无人照看的幼儿和残疾人对器具的使用;
- 幼儿玩耍器具的情况。

⊘ 表示[禁止]的内容:

- 本产品工作时严禁空载运行或超负载使用。
- 本产品工作时,禁止移动产品或触碰正在运动中的部件,避免意外伤害。
- 禁止将电源线挂于锋利的物体上,且不能连接到可移动的物体。
- 禁止在倾斜的台面或不稳定的台面使用本产品。
- 加入的原料,容量不能超过最大刻度。
- 搅拌杯严禁搅打或研磨干货以及坚硬的中药材(如石燕、石莲子、田七等)。
- 请勿使用劣质排插转接,以免引起火灾和人身伤害。
- 禁止将产品放置在太靠近炉具的地方,以免产品受损或引起火灾和人身伤害。
- 严禁将杯体、机座浸入任何液体中,或直接用水冲洗,以免短路造成危险。

! 表示[强制]的内容

- 请勿让儿童单独操作使用,确保不会将产品当成玩具,要放在婴幼儿接触不到的地方。老年人或残障人士以及无使用经验的人应该在监护和指导下使用本产品。
- 如插头或其他零件损坏时,必须停止使用本产品,并到指定维修点,请专业人士更换或维修,严禁自行拆卸或改造本产品,以免引起伤害。
- 在拆装或调试产品的任何部件前,请确保产品处于断电状态。
- 若电源线损坏,为了避免危险,必须由制造商、其维修部或类似部门的专业人员更换
- 请勿使用本产品以外的附件和配件,以免引起火灾和人身伤害。
- 请勿在无人看管的情况下运行本产品。
- 加工完毕请待电机和刀片停止转动后,并确保断开电源后,再取下杯体。

⚠ 可能造成人员伤亡的事项

- 使用前请确认电压是否和本产品规格一致(220V~50Hz),以免引起产品安全危险和损坏。
- 在使用搅拌杯中,如发现机座过热现象,应停机待其冷却后方可继续操作。

⚠ 可能造成轻伤或者财产损失的事项

- 本产品内设过热保护装置,当非正常使用或电机严重超载运行时,产品会自动停机保护,如保护30分钟后,仍不能启动,产品需送本公司维修网点维修,请勿自行拆机。
- 产品使用后请断开电源,把杯体、杯盖、刀片、量杯以及杯盖密封圈清洗干净。刀片刃口锋利,清洗时请注意刀片伤手。
- 若产品在使用过程中出现卡死现象,请立即关掉电源,拔下电源的插头取下搅拌杯,将卡死刀片的材料取出,待电机冷却后方可继续使用。
- 产品使用前,请确保桌台清洁,及时清理油污。
- 本产品与其它厨房电器的最佳距离请保持30厘米以上。
- 工作过程中,请勿靠近或接触杯盖出气孔,以免烫伤。工作完成后,请小心杯体余热,以免烫伤!

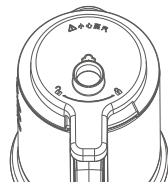

特别注意事项如图示:
只有将搅拌杯盖旋合到位,
才可以启动机器。

⚠ 注意

- 机器运行过程中如果打开杯盖,程序立即终止,重新旋紧后,机器处于待机状态,需重新选择启动程序。
- 在高速运行中,严禁打开杯盖添加食材。

■ 使用前注意事项:

1. 初次使用产品前,请彻底清洗与食物接触的部件。
 2. 本产品仅限海拔高度2000米以下使用,首次使用或者转移地区居住时,需操作海拔智能识别系统,即注入600mL清水,装好盖子,按下“启动/取消”,数码屏显示“0000”,再长按“启动/取消”约5秒,产品会启动加热功能,然后松开手,待清水加热至沸腾后自动停机,即识别完成。
- 延伸功能:日常使用此功能可用于烧开水。超过海拔高度使用可能导致食物不熟溢出、糊底等问题。
3. 使用前请检查电源线、插头、杯体等其他零部件是否损坏,如发现损坏请停止使用产品,请及时与本公司客户服务部门联系,切勿自行拆卸修理,以免发生危险。
 4. 热饮最大容量不要超过600mL,冷饮最大容量不要超过700mL。
 5. 请将食材清洗并切至边长不大于2cm的块状。
 6. 严禁主体和耦合器部分进水。严禁将产品浸入水中清洗。严禁直接冲洗底部,请用干布擦拭。
 7. 加入的原料,容量禁止超过最大刻度。
 8. 工作过程中,严禁打开杯盖。工作过程中,请勿提起杯体。

部件说明

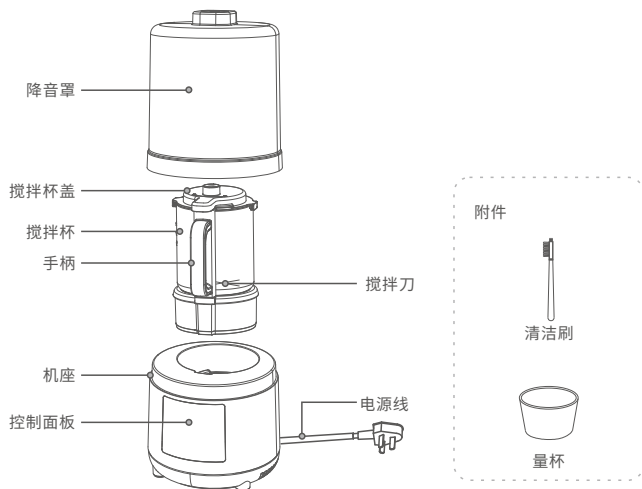

装箱清单: 机座1台、搅拌杯1个、清洁刷1把、量杯1个、说明书1本

上图仅供参考, 具体以实物为准

部件名称	功能介绍
降噪罩	阻隔噪音外泄, 有效防烫。
搅拌杯盖	防止食材溅出, 杯盖安装到位后方可启动产品运行过程中不得打开。
搅拌杯	装食材容器, 内含粉碎食材刀片。
机座	产品动力源。
控制面板	控制机器工作方式。
清洁刷	用于清洁产品。
量杯	用于量取食材。

使用方法介绍

■ 控制面板说明

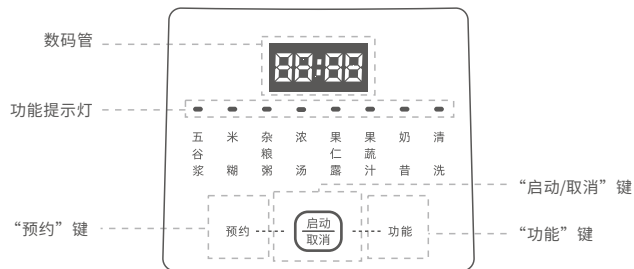

功能	机器在待机状态下, 数码管显示“----”, 按“功能”可选择“五谷浆、米糊、杂粮粥、浓汤、果仁露、果蔬汁、奶昔、清洗”功能, 所选功能灯闪烁, 再按“启动/取消”进入工作状态。
预约	选中带加热的功能, 按“预约”可以设置预约时间。预约时间默认30分钟, 最大24小时, 调节一次递增30分钟, 长按预约键, 可快速递增时间, 0:30-24:00可调。 注: 冷饮无预约功能
启动 取消	<ul style="list-style-type: none"> 选定料理功能后, 按“启动/取消”进入工作状态。 运行过程中按“启动/取消”来停止工作, 机器进入待机状态。 长时间未有按键操作进入休眠状态, 按“启动/取消”机器进入待机状态。 机器进入待机状态, 数码管显示“----”。
清洗	如要清洗, 加入600mL清水, 在待机状态下, 按“功能”选择“清洗”, 再按“启动/取消”进入工作状态。开始显示“□□□”工作状态, “----”为结束工作。

■ 食材用量说明:

五谷浆: 1-2杯五谷(约20-40克), 然后加水到热饮最大水位线。

米糊: 1-2杯大米(约20-40克), 然后加水到热饮最大水位线。

杂粮粥: 1-2杯五谷杂粮(约20-40克), 然后加水到热饮最大水位线。

浓汤: 1-2杯食材(约20-40克), 然后加水到热饮最大水位线。

果仁露: 1-2杯果仁肉(约20-40克), 然后加水到热饮最大水位线。

果蔬汁: 将胡萝卜或其它水果切成15×15mm大小, 按约20-40克放入到杯中, 然后加水到最大冷饮刻度位置即可。

奶昔: 120g香蕉, 然后加250mL纯牛奶。

建议: 如果果仁露果蔬汁、奶昔搅打出来有颗粒, 可重按功能重复搅打。

■ 使用方法:

提示: 制作热饮如需加糖, 必须在工作结束后加入, 以免糊底。

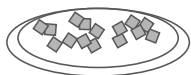

- 1 将食材切成约2cm大小块状(肉类切丁去筋)。使用量杯参照食谱比例量取食材。

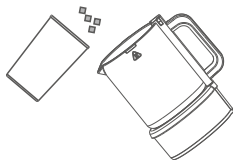

- 2 将量好的食材倒入搅拌杯中。(注意搅拌杯内不应该有其它异物)

700mL 冷饮上限

600mL 热饮上限

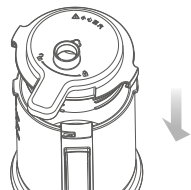

- 3 向搅拌杯中加入适量的饮用水。(按食谱配比的量加减)



- 4 杯盖两侧扣耳错开对齐杯口凸耳, 把杯盖压入搅拌杯。



- 5 再将搅拌杯盖逆时针旋转与杯体扣好。(杯体有开盖保护装置, 如杯盖未旋合到位, 产品将不通电)

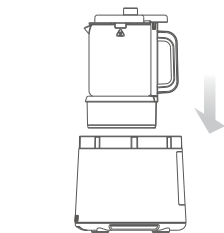

- 6 将搅拌杯按正确的位置放在主机上。

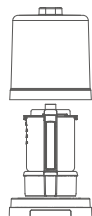

- 7 再将降音罩盖上, 与主机正确安装。

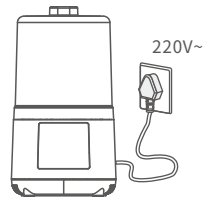

- 8 接通电源。(若杯盖未旋合到位, 产品不通电)



- 9 按“功能”选择所需功能(如: 五谷浆), 再按“启动/取消”, 进入工作状态。



- 10 (工作中有忽快忽慢声音, 属正常现象), 工作中如需取消, 按“启动/取消”即可。

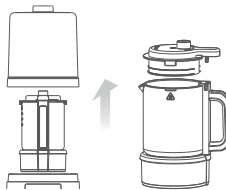

- 11 待刀片完全停止转动后, 先断开电源, 取下降音罩、搅拌杯, 打开搅拌杯杯盖。(打开杯盖时注意涌出蒸汽, 防止烫伤!)



- 12 倒出浆液, 及依据个人口味加入调味料。(打开杯盖时注意涌出蒸汽, 防止烫伤!)

■ 预约:

• 在待机状态下按“功能”，选择好所需预约的功能。按“预约”，然后再按“预约”调整预约时间(最大预约时间24小时)。设定好时间后，按“启动/取消”进入预约倒计时状态。

例如：预约8小时后开始煮豆浆，可设置时间为08:00。(预约不包括工作时间)

• 注意：因部分食材长时间泡水会导致食材变质，如设定预约时间过长时，不建议用预约功能制作。含以下食材的不建议使用预约功能：牛奶、鱼、虾、米、排骨、猪肉、牛肉等。

• 预约状态下，如需取消预约，按“启动/取消”。

• “果仁露、果蔬汁、清洗、奶昔”功能不可预约。



■ 温馨提示:

- 1.制作粥、糊、汤等必须选择对应的功能按键，否则制作出来的饮品会出现口感不好，煮不透等情况。严重时会造成溢出或者糊底！
- 2.“五谷浆、米糊、杂粮粥、浓汤”功能，若出现功能错误需切换功能时，请按“启动/取消”，取消当前功能。在未进入倒计时之前可直接重新选择对应功能，按“启动/取消”启动即可，若已进入倒计时，建议更换食材后，再重新选择正确功能启动。
- 3.食谱中的食材份量均按照标准水位进行配备，用户在使用时请根据水量及食物种类调整食材总份量，其中加热功能不宜超过600mL(浆类、糊类、粥类、玉米汁，功能建议采用600mL)；冷饮功能最高不超过700mL。
- 4.在制作果蔬类饮品时，请预先将有核的食材去核后方可放入搅拌杯中，并加入适量的饮用水或牛奶。
- 5.机器工作过程中，搅拌杯内液体沸腾后请小心喷出的水蒸汽和溅出的热水，切勿揭开降音罩，以防烫伤。
- 6.机器制作过程中请勿在杯体内添加调味料(如砂糖、黑糖等)，以避免调味料在加热时糊底。
- 7.接通电源前，请务必确保搅拌杯、杯盖及降音罩安装到位。
- 8.产品通电时，严禁将手或尖锐硬物等伸入搅拌杯内，以免受伤。
- 9.在组装、拆卸、清洗和维护过程中注意产品可能的锐利边缘，小心器件割伤划伤，必要时佩戴手套。
- 10.本产品采用高速电机，粉碎时出现间歇性忽快忽慢声音属正常现象。

清洁及保养

■ 清洁:

1. 本产品使用后，请先断开电源再及时清洗，以备下次使用。
2. 清洗时请勿用手直接接触刀刃，以免伤手。
3. 请勿使用研磨性清洁剂或腐蚀性液体（比如汽油或丙酮）来清洁产品。
4. 请勿使用钢丝球等硬物清洗本产品，否则会引起产品表面刮损。
5. 请勿将产品任何部件放入洗碗机内清洗。
6. 机座外部可用湿布擦拭，严禁将机座浸入任何液体中。

■ 搅拌杯的清洁:

- 搅拌杯在打完食物倒出后，即刻加入清水，多次使用“清洗”的工作方式可以更好的清洗搅拌杯。
- 清洗完毕，断开电源，取下杯体，把水倒出，用布擦干即可。如果接触了不易清洗的物质，如粘附的汤料或残渣，请使用毛刷，严禁将杯体直接浸入水中，以防止杯体电热部分进水，发生短路现象。

■ 保养:

1. 本产品储存于干燥处并避免紫外线直接照射。
2. 储存产品前，请确认产品已清洁且保持干燥。

电气原理图

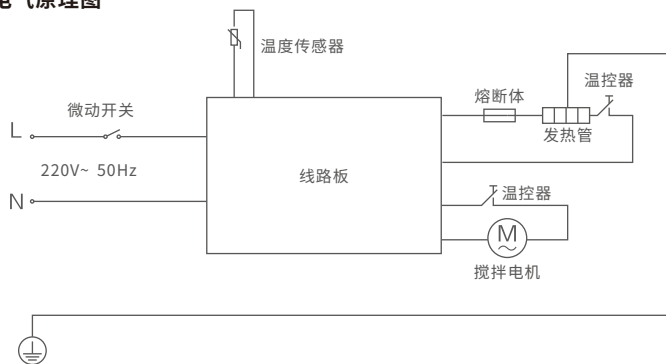

(注意：线路如有变更，恕不另行通知)

产品规格表

产品名称	破壁机	产品型号	BP-PBC02
额定电压	220V~	额定频率	50Hz
搅拌功率	200W	加热功率	500W
额定容量	700mL	净重	2.6kg
执行标准	GB4706.1-2005 GB4706.19-2008 GB4706.30-2008		

详见故障及处理方法

当使用时出现以下异常现象，并不完全是机器故障，请在送出维修前，再仔细检查一次。

故障现象	可能性原因分析	处理方法
无显示	电源线未插好	检查电源线并保证插好
	机座上有杂物，杯体装不到位	清理杂物，杯体安装到位
	未正确安装杯盖	1.装好杯盖旋到正确位置 2.送出检修
机器不工作	长时间连续工作，电机过热保护	自然冷却至室温，再启动
	超负荷工作，电机过载保护	减少加入的食材量
按键无反应	断电间隔短，程序软件未复位	断电后5秒再通电使用
	产品已在执行操作	正常现象，运行中只有“启动/取消”键有效
	接触手法不正确	使用食指或大拇指指肚进行触控
	面板表面有杂质或水迹	用干净软布擦拭干净
食材打不碎	机座上有杂物，杯体装不到位	清理杂物，杯体安装到位
	加水过多或过少	按说明书或食谱中的配比适当调节
	电源电压过低	使用标称额定电压进行工作
	食材太多或太少	按说明书或食谱中的配比适当调节
	食材过大	切小块，2cm左右
	食材与选择的功能不匹配	选择正确的功能
糊底	杯内未清洗干净	请将杯内清洗干净再使用
	食材过多	按说明书或食谱中的配比适当调节
	食材与水配比不当	按说明书或食谱中的配比适当调节
	功能选择错误	选择正确的功能键
E1	NTC开路/短路	送出检修
E2	干烧保护	1. 请按规定加入食材和水 2. 使用前请清洁发热盘 3. 送出检修
E3	线路板故障	送出检修

- 产品如出现异常情况如：异常噪音、气味、烟雾等，应立即切断电源，停止使用。
- 如出现产品不能工作，请检查电源是否连接好，开关是否打开，搅拌杯是否安装到位。
- 经过以上检查后仍不能排除故障，请马上与本公司特约维修点联系。

清洁及保养

部件名称	有毒有害物质或元素					
	铅(Pb)	汞(Hg)	镉(Cd)	六价铬 (Cr(VI))	多溴联苯 (PBBs)	多溴二苯醚 (PBDEs)
杯盖组件	○	○	○	○	○	○
刀盘组件	○	○	○	○	○	○
玻璃杯	○	○	○	○	○	○
耦合器组件	×	○	○	○	○	○
电机防震圈	○	○	○	○	○	○
上固定板	○	○	○	○	○	○
外壳	○	○	○	○	○	○
电机总成	×	○	○	×	×	×
PCB板组件	×	○	○	○	○	○
底座	○	○	○	○	○	○
电源线组件	×	○	○	○	×	×
尼龙扎带	○	○	○	○	○	○
外包装纸箱	○	○	○	○	○	○
内包装纸箱	○	○	○	○	○	○
产品包装袋	○	○	○	○	○	○
产品贴纸	○	○	○	○	○	○
泡沫包装组件	○	○	○	○	○	○
封箱胶带	○	○	○	○	○	○
双面胶	○	○	○	○	○	○
玻璃纤维胶	○	○	○	○	○	○
保修卡/说明书	○	○	○	○	○	○
纸箱贴纸	○	○	○	○	○	○
纸箱序列贴	○	○	○	○	○	○
纸箱提手	○	○	○	○	○	○
铭牌	○	○	○	○	○	○
合格证	○	○	○	○	○	○
纸板/纸托	○	○	○	○	○	○
警告贴纸	○	○	○	○	○	○
量杯	○	○	○	○	○	○
赠品类	○	○	○	○	○	○

本表格依据SJ/T 11364-2014的规定编制。

○：表示该有害物质在该部件所有均质材料中的含量均在GB/T 26572-2011规定的限量要求以下。

×：表示该有害物质至少在该部件的某一均质材料中的含量超出GB/T 26572-2011规定的限量要求。

说明：环保清单中零部件包含不同产品型号的部件，具体以实物为准。



环保使用期限

环保使用期限10年：表示本产品中含有的有害物质不会发生外泄或突变，用户在产品说明书所述情况下正常使用本产品不会对环境造成严重污染或对其人身、财产造成严重损害的期限。

箭头循环标志：表示本产品可以回收利用。超过使用期限或经过维修无法正常工作后，不应被随意丢弃，请交由正规回收渠道以及有废弃电器电子产品处理资格的企业处理，正确的处理方法请查阅国家或当地有关旧电器电子产品的处理规定。

食品接触用材料及制品清单

本产品与食品接触材料均符合国标GB 4806.1-2016的要求：

制品名称	材料	执行标准	备注
搅拌杯盖、量杯	聚丙烯(丙烯均聚物)	GB 4806.7.2016	PP
刀座密封圈、发热盘密封圈、杯盖密封圈	聚二甲基硅氧烷	GB 4806.11.2016	硅橡胶
搅拌杯	玻璃	GB 4806.5.2016	高硼硅玻璃
刀片、NTC温度传感器外壳	不锈钢 06Cr19Ni10	GB 4806.9.2016	SUS304
刀轴	不锈钢 Y12Cr18Ni9		SUS303
铁氟龙垫片	聚四氟乙烯	GB 4806.7.2016	使用温度不得高于250°C
发热盘表面	陶瓷油涂层	GB 4806.10.2016	符合国家标准

注：1、特殊使用说明:请严格遵照说明书及产品所带附件资料使用本产品。

2、本产品食品接触用部件包含在表中，部分机型可能不含个别材料，以实际产品为准。