

● BLAUPUNKT

User Manual

使用说明书
电动切菜机



产品以包装内实物为准

Enjoy it.

Enjoy it.

制造商：广东蓝宝智能科技有限公司
Manufacturer: Guangdong Lanbao Intelligent Technology Co., Ltd.

服务热线：400 931 0636
Service Hotline: 400 931 0636

地址：中山市南头镇尚义路8号首层之三
Address: Unit 3, 1/F No. 8 Shangyi Road, Nantou Town, Zhongshan City

www.blaupunkt.com.cn

电动切菜机 BP-QC02

VEGETABLE CUTTER
BP-QC02

目录

一、安全注意事项.....	01
二、产品结构图.....	02-03
三、使用方法.....	04-05
四、安全注意事项.....	06
五、常见问题分析.....	06-07
六、电气原理图.....	07
七、维护与保养.....	08-09
八、产品规格.....	09
九、食品接触用材料信息表.....	10
十、环保清单.....	11
十一、保修条款.....	12
十二、保修卡.....	12

一、安全注意事项

警告：为了避免误用带来的伤害，使用本产品前应先仔细阅读使用本说明书，并严格按照使用说明书明示之用途使用本产品。阅读之后请妥善保管，以便本产品的所有使用者可以随时查阅。

- 1、本产品输入电压与铭牌上额定电压一致，请确认后再使用。
- 2、不要将切菜机放在潮湿的地方或浸入水中或其它液体中，使用时须保持主机干燥。
- 3、产品在工作过程中，严禁打开入料口面盖，以免中断正常工作。
- 4、在拆、装或调校产品的任何部件之前，请务必断开电源。
- 5、使用前请检查电源线、插头等其它零部件是否损坏，如发现损坏请停止使用产品，请及时与本公司客户服务部门联系，请勿自行拆卸修理，以免发生危险。
- 6、使用过程中如产品需维修，请与本公司客户服务部门联系，或直接到本公司指定的维修地点进行修理，切勿自行拆卸，以免发生危险。
- 7、接通电源前，请务必确保刀筒、加工刀片等可拆卸部件安装到位。
- 8、产品工作时，严禁将手或尖锐物伸入进料口。严禁使用任何物体替代推进杆，严禁将眼睛靠近进料口，以防意外。
- 9、严禁在产品开机运转时，操作者身体或其他坚硬的异物接触到切丝刀(切片刀)等部件，以免受伤害或使产品受损。
- 10、加工完毕后，请待机器停止转动，并确保断开电源后，再取下刀筒及加工刀片等可拆卸部件。注意：拆卸刀片时因刀片锋利，小心划伤身体。
- 11、严禁主机超负荷使用。
- 12、请勿将过热的食材(最高温度80°C)放入进料口，以免造成机体损坏。
- 13、请严格按额定工作时间操作：切丝、切片功能连续工作时间不得超过1分钟，以完成上述任一功能之后停止5分钟为一个周期，连续工作3周期，必须停止20-30分钟，待电机冷却后再工作。此使用方法有利于延长产品寿命。
- 14、本产品各配件均不允许用超过80°C的热水及微波炉消毒，以避免受热变形损坏。与食材相接触的部件材料均符合食品卫生认证，干净、卫生、可靠。
- 15、请勿将机身放入水或其他液体中，请勿在水或其他液体中冲洗(可用软布擦拭)。
- 16、请勿使用钢丝球、研磨性清洁剂或腐蚀性液体(例如汽油或丙酮)来清洁产品。
- 17、产品应储存到儿童不易触及的地方，切勿让肢体不健全、感觉或精神上有所障碍或缺乏相关经验和知识的人(包括儿童)使用或玩耍本产品。
- 18、有核、硬籽、厚皮或硬壳的果蔬，请先将其去除后再进行加工。
- 19、本产品仅适用于家庭使用，切勿将此产品用于未指定之其它用途。
- 20、本产品适合在海拔2000米以下使用。
- 21、当取出切割刀片、排空混料盆和清洗期间应该小心。
- 22、装有心脏起搏器的人士或者助听器、植入耳蜗的使用者在使用本产品时，请咨询授权医疗人员并参考医疗设备提供说明。
- 23、器具不得浸入水中。

二、产品结构图

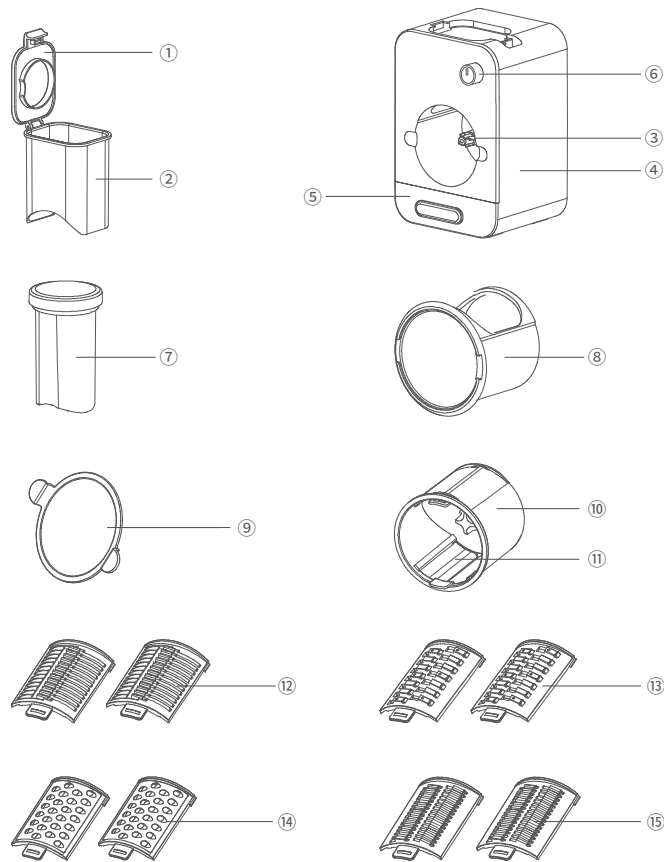

注：图片仅供参考，具体产品外观及颜色请以实物为准。
主机部分不得入体中，浸入任何液体中清洗。

	部件名称	功能介绍
①	入料口面盖	打开入料口面盖, 可把较大尺寸的果蔬放进入料口。
②	入料口	加工通道:果蔬从入料口放入。
③	转动轮	动力运转部件, 连接刀组组件。
④	主体	本机主要部件, 内有电机等部件, 是本机动力源, 提供动力。
⑤	接菜盒	可以接住加工好的果蔬切片, 也可以用于收纳切片刀/切丝刀等配件。
⑥	旋钮	控制电机停止/启动。
⑦	推料棒	食材放入进料口后, 轻柔推压食材, 提升切割效率。
⑧	出料口外罩	加工通道:果蔬经过切削后从出料口出来。
⑨	防尘盖	机器不用时, 把出料口堵住, 可以防尘防虫。
⑩	刀筒	与切片刀/切丝刀组装一起, 装入主机对果蔬进行切削加工。
⑪	切片刀	可以将果蔬加工。
⑫	波浪切片刀	可以将果蔬加工成波浪片状。
⑬	切条刀 (5mm)	可以将果蔬加工成 5mm 左右宽度的条状。
⑭	切圆粗丝刀	可以将果蔬加工成弧形粗丝状。
⑮	切丝刀 (2mm)	可以将果蔬加工成 2mm 左右宽度的丝状。

三、使用方法

在初次使用产品前, 请彻底清洗与食材接触的部件。(参见“维护与保养”本产品设有双重安全系统, 只有在所有部件正确安装好后才会工作。请按以下步骤安装并使用产品:

- 1、把出料口外罩(缺口向上)平推进去,
- 2、再把进料口组件从上方插入(注意:进料口盖需要与图片一致保持90°垂直方可安装)。

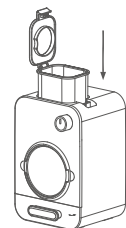
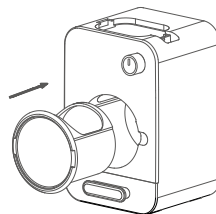

- 3、把切片刀/波浪切片刀/切圆粗丝刀/切丝刀2.0/切条刀按照需求一致的两把刀装入刀筒固定卡槽形成组件(注意:因刀片锋利小心刀片划伤身体)。
- 4、将刀筒组件从出料口平推进去, 再转动几下使之与转动轮扣好。

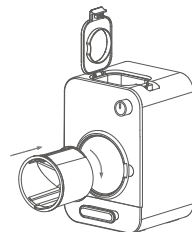
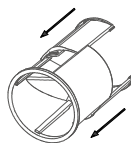

- 5、把果蔬放进入料口后盖上入料口面盖 (如果果蔬尺寸过大需要切小)。

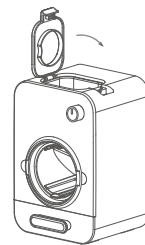

6、接通电源，准备工作。(接通电源前请确保开关处于关闭状态)

7、把接菜盒向外拖出，准备接住出料口加工好的果蔬。

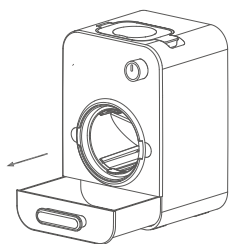

8、把旋钮转到“开”档，产品开始工作工作时间≤1分钟。

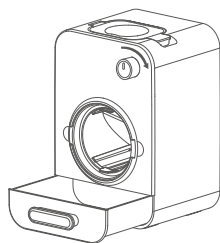

9、用推进杆轻柔地将果蔬块由入料口推进，不要用太大的力压推进杆以免影响加工效果。

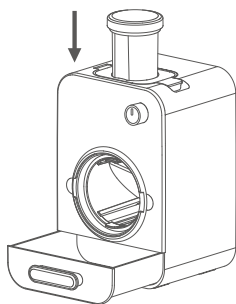

10、当食材加工完毕，旋转到“关”档，断开电源，请待机器完全停止转动后，先将刀筒组件取出(注意:因刀片锋利小心刀片划伤身体)再将出料口里面的食材取出。

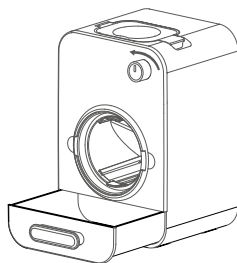

四、安全注意事项

- 1、清洗前，请先确保刀筒停止运转。
- 2、可在产品运转时，从翻盖中间的通孔放入食材。
- 3、请勿将主机放置水中或者其它液体里浸泡，以免部件损坏或者产品损坏，擦拭主机时请务必注意锋利的刀片，小心划伤。
- 4、用推进杆要轻柔地将果蔬块由进料口推进，不要用太大的力压推进杆，以免影响加工效果。
- 5、清洗产品表面时，请使用软布清洗，不可使用钢丝球等硬工具清洗产品表面。
- 6、请勿将温度高于80°C的食材进行加工。
- 7、不可直接冲淋主机，不可直接将产品、包装附件等置于太阳下暴晒。
- 8、当产品运转时，切勿将手指放进入料口和出料口中，以免发生意外。
- 9、块状果蔬的直径不宜过大，否则会卡住入料口，可用刀具将其切小。
- 10、清洗产品后，请用干布擦拭残留水渍，并置于阴凉处风干。

五、常见问题分析

故障现象	原因分析	故障排除
通电后，启动开关产品不工作	1、弹盖未按压到位 2、电源线尾端与主机插座未安装到位 3、电源线与电源插座接触不良	1、弹盖按压到位 2、电源线安装到位 3、换另一个电源插座
最开始几次使用产品时，电机发出难闻的气味	这并非异常现象	如果多次使用后，产品仍会发出此气味，请送至就近的本公司维修点检测
使用中停机	1、电压过低 2、食材过量 3、用力过度压推进杆 4、电机温控保护	1、检查电压是否过低 2、断开电源将多余食材取出 3、轻压推进杆 4、停止 20-30 分钟后再使用

异常震动或噪音大	1、刀筒组件与转动轮未安装到位，运转平衡差 2、产品放置不平稳或脚垫脱落 3、电压过高 4、食材过量	1、将刀筒组件安装到位 2、产品放置平稳或将脚垫安装到位 3、检查电压是否过高 4、断开电源将多余食材取出
卡刀	刀片被食材缠绕住或卡死	断开电源，取出食材切成小片

备注: 以上为常见故障分析和排除方法, 对于其它故障, 请与本公司客户服务部门联系, 或直接到本公司指定的维修点进行修理, 切勿自行拆卸修理。

六、电气原理图

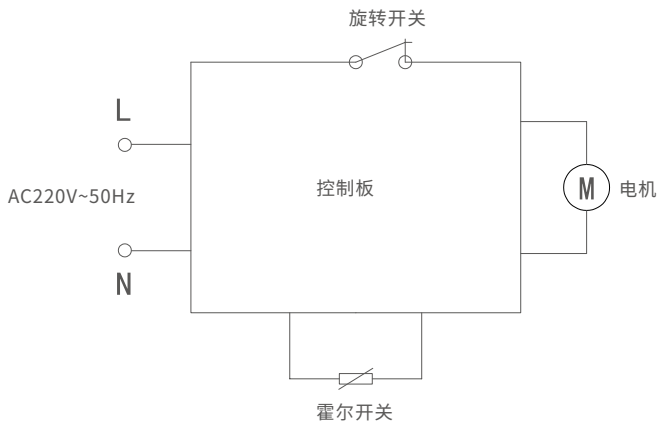

七、维护与保养

- 1、清洁产品前, 务必关闭开关, 断开电源。
- 2、使用后请及时清洗产品。
- 3、机身外部可用湿布擦拭, 请勿将机身放入水或其他液体中, 也不能在水或其他液体下冲洗。
- 4、本产品应储存于干燥处并避免紫外线直接照射。
- 5、在储存产品前, 应确保产品是清洁且干燥的。
- 6、可参照以下步骤清洗各可拆卸部件。

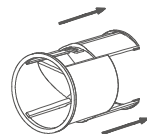
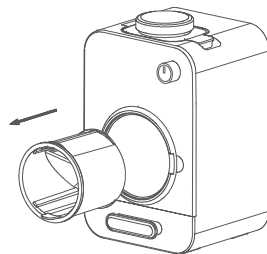

1、将刀筒组件从出料口取出。

2、拆卸刀筒与切片刀/切丝刀, (注意不要被刀口割伤身体)。

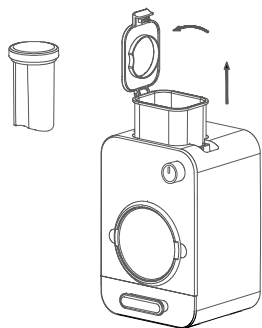

3、把入料口面盖打开, 把入料口组件抽出。

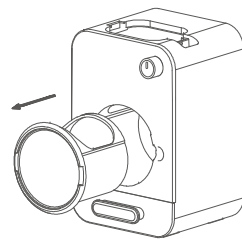

4、再将出料口外罩取出。

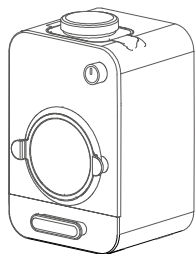

5、清洁主机入料口和出料口，盖上防尘盖。

八、产品规格

产品名称	电机切菜机	产品型号	BP-QC02
额定电压	220V~	额定频率	50Hz
额定功率	60W	连续工作时间	≤1分钟
间隔时间	≥5分钟	净重	1.5kg
产品尺寸	179X287X148mm		
执行标准	GB 4706.1-2005 GB 4706.30-2008		

九、食品接触用材料信息表

本产品适用于接触食品，请根据说明书要求正常使用本产品，本产品食品接触用材料及部件符合 GB 4806.1-2016 和相应食品安全国家标准要求，具体信息如下：

食品接触材料信息表			
部件名称	材质	执行国家标准	测试结果
波浪切片刀 切条刀	不锈钢 SUS304	GB 4806.9-2016	符合标准要求
切圆粗丝刀	不锈钢 SUS430	GB 4806.9-2016	符合标准要求
切片刀	SUS420 镀钛	GB4806.9-2016	符合标准要求
切丝刀	SUS420 镀钛	GB4806.9-2016	符合标准要求
推料棒、进料口、 进料口面盖 防尘盖、万筒 出料口外罩、刀组	丙烯腈、丁二烯、 苯乙烯(ABS)	GB 4806.7-2016	符合标准要求
接菜盒	丙烯腈、苯乙烯 共聚物(AS)	GB 4806.7-2016	符合标准要求
转动轮	聚酰胺 66(PA66) +30%GF	GB 4806.7-2016	符合标准要求
说明： 1、产品不宜作为容器长期存储食品，上述部件仅限与本品牌对应整机配套使用。 2、本系列产品包含以上食品接触材料，部分机型可能不含个别材料，以实际产品为准。			

十、环保清单

产品中有毒有害物质或元素的名称及含量						
部件名称	有毒有害物质或元素					
	铅 (Pb)	镉 (Cd)	汞 (Hg)	六价铬 (Cr(VI))	多溴联苯 (PBB)	多溴二苯醚 (PBDE)
塑胶组件	○	○	○	○	○	○
开关组件	✕	○	○	○	○	○
五金组件	○	○	○	○	○	○
硅胶类	○	○	○	○	○	○
电机组件	✕	○	○	○	○	○
连接线	✕	○	○	○	○	○
电子组件	✕	○	✕	○	○	○

本表格依据SJ/T11364的规定编制

○: 表示该有害物质在该部件所有均质材料中的含量均在GB/T26572规定的限量要求以下。

✕: 表示该有害物质至少在该部件的某一均质材料中的含量超出GB/T26572规定的限量要求。

备注: ✕的部件表明, 由于目前全球技术和工艺水平限制而无法实现非环保类物质或元素的完全替代后续随着技术上的改进将逐步改进。其中, 铅(Pb)、汞(Hg)、镉(Cd)、六价铬(Cr6+)均代表金属及其化合物。

十一、保修条款

◎本产品自购买日起提供一年的保修服务, 保修起始日期以所购产品的发票日期为准。在家庭正常使用情况下, 非人为导致的破裂或损坏, 购买者可带上保修卡、发票和损坏产品到指定维修点进行维修服务。

下列情况之一者, 不属于免费维修范围:

- (1)因使用、维护、保管不当造成损坏的;
- (2)非承担三包维修者拆机造成损坏的;
- (3)无三包凭证及无有效发票的;
- (4)三包凭证与维修产品型号不符或涂改的;
- (5)因不可抗力造成损坏的;

◎保修期自购买之日的发票日期为准。

◎超过保修期或不属于免费维修的, 本公司都竭诚为您服务。

十二、保修卡:

机型	
姓名	
住址	
电话	
·购买日 年 月 日	·销售店名、地址
保修期限 购买日起1年内	
修理事项	