

Owner's manual	Upute za uporabu
Bedienungsanleitung	εγχειρίδιο οδηγιών
Instrukcja obsługi	инструкция за употреба
Návod k použití	Manual de instructiuni
Návod na použitie	Instrukcijų vadovas
Használati utasítás	Kasutusjuhendit
Navodila	Įrašnieka rokasgrāmata

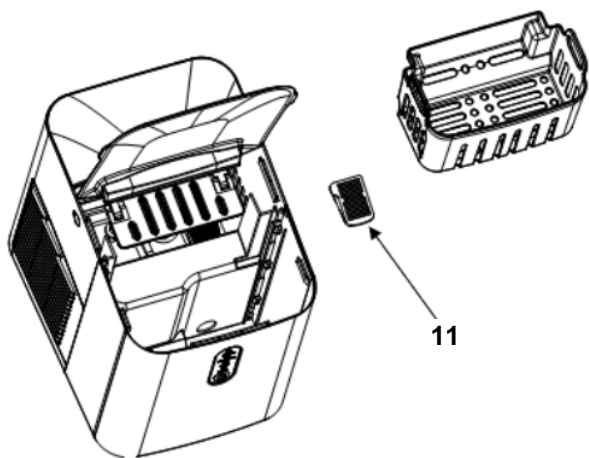

***Enjoy it.***

Ice maker	παγομηχανή
Kostkarka do lodu	Ledų gaminimo aparatas
Eismaschine	Ledus veidotājs
Машина за лед	Aparat de facut gheata
Ledomat	Výrobník ľadu
Výrobník ledu	Izdelovalec ledu
Jääteigija	Jégkészítő

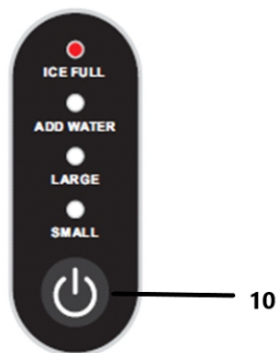
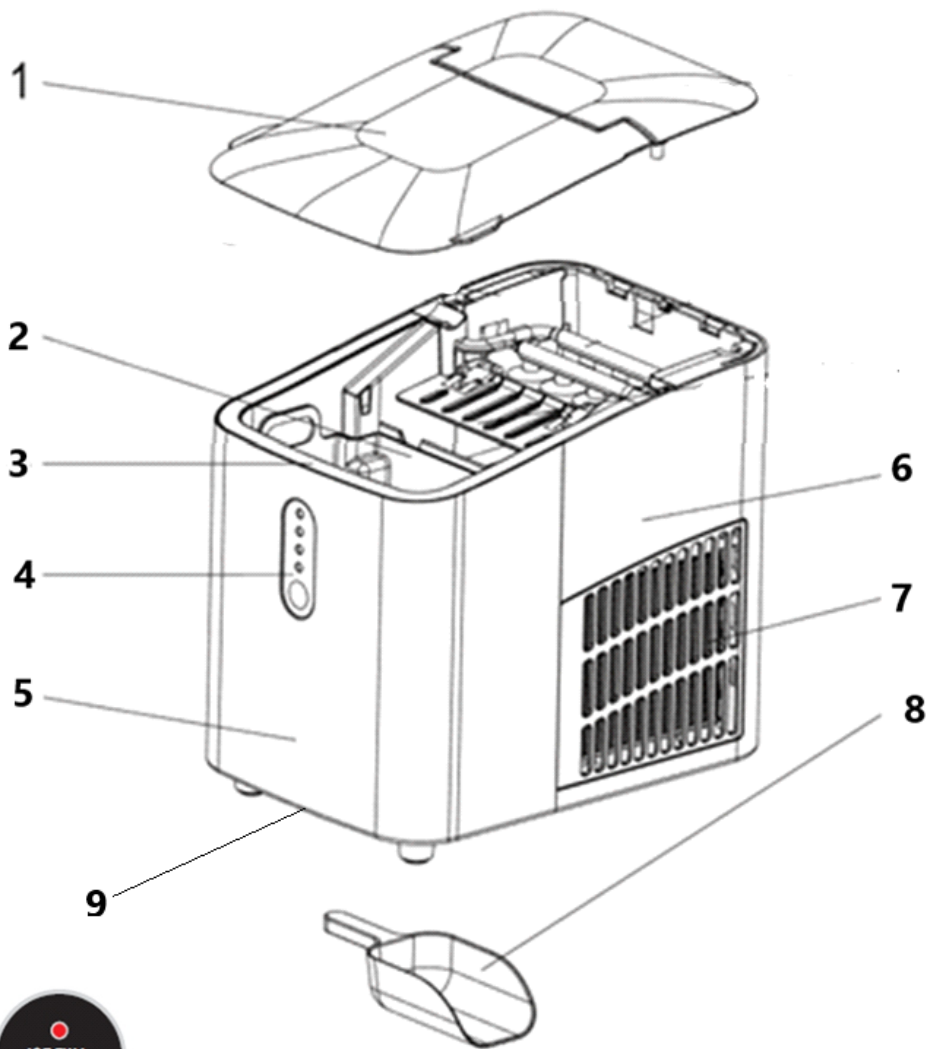

## IMPORTANT NOTES

To achieve the utmost in enjoyment and performance, and in order to become familiar with its features, please read this manual carefully before attempting to operate this product.

- Before using this device read the instruction manual and follow the instructions inside. The manufacturer is not liable for any damages caused by the misuse of this device due to inappropriate handling. Please keep this manual for future reference.
- This device is for domestic use only. Do not use for any other purposes.
- The device should only be connected to an earthed socket with values corresponding to the values on the rating label.
- It is necessary to check, if total current consumption of all devices plugged into the wall outlet does not exceed the fuse in the circuit.
- If you are using an extension cord, make sure that the total power consumption of the equipment plugged into the extension cord does not exceed the extension cord power rating. Extension cords should be arranged in such a way as to avoid tripping hazards.
- Make sure the cable is grounded, 3-cores with a socket and an earth cable.
- Do not let cord hang over edge of counter, or touch any hot surface.
- The device is not designed to be controlled via an external timer, separate remote control, or other equipment that can turn the device on automatically.
- Before maintenance work always disconnect the unit from the power supply.
- When unplugging the power cord from electrical outlet, hold it by the plug only and remove the plug carefully. Never pull the cable as it may cause damage to the plug or power cord.

- Damage to the power cord or plug can lead to an electrocution hazard.
- Never leave the product connected to the power source without supervision.
- Never put the power cable, the plug or the whole device into the water or any other liquids.
- The device should be cleaned regularly complying with the recommendations described in the section on cleaning and maintenance.
- Do not place the device near sources of heat, flame, an electric heating element or a hot oven. Do not place on any other device.
- This equipment can be used by children aged 8 years and over under as long as supervision is provided. People with reduced physical or mental capabilities, as well as people with no previous experience of using this equipment must be supervised and made aware of the risks. The instruction manual should be used as a reference for the safe use of this equipment. Children should not play with the equipment.
- Children without ensured supervision should not be allowed to perform the cleaning and maintenance of equipment.
- Additional precautions should be taken when using this device in the presence of children or pets. Do not allow children to play with the device.
- Never use the product close to combustibles.
- Never expose the product to atmospheric conditions such as direct sun light or rain, etc... Never use the product in humid conditions (like bathroom or camping house).
- The power cable should be periodically checked for damage. If the power cable is damaged the product should be taken to a professional service location to be fixed or replaced to prevent any hazards from arising.

- Never use the product with a damaged power cable or if it was dropped or damaged in any other way or if it does not work properly. Do not try to repair the defected product by yourself as it can lead to electric shock. Always return the damaged device to a professional service in order to repair it.
- All the repairs should only be performed by authorized service professionals. Any attempted unauthorised repairs performed can be a hazard to the user.
- Only Original accessories should be used, as well as accessories recommended by the manufacturer. Using accessories which are not recommended by the manufacturer may result in damage of the device and may render the device unsafe for use.
- Keep the cable out of reach of children and babies to avoid the risk of electrocution and strangulation, keep the appliance and its cable out of the reach of children under 8 years of age.
- The unit is not intended for outdoor use.
- This device is intended for use:
  - at home,
  - in kitchens for staff in shops, offices and other working environments
  - by customers in hotels, motels and other residential-type environments
- The appliance must not be cleaned by children unless they are over 8 years old and supervised.
- The appliance is intended for the production of ice cubes from pure water and should not be used to cool other foodstuffs.
- It is not intended for industrial or laboratory use. Do not switch on the appliance without water to avoid damaging it.

- Always unplug the appliance before cleaning, moving or adding water to it.
- Do not use hot water to fill the tank with water! Do not tip the appliance over the top to avoid damaging it. Tipping the appliance may cause water to spill from the tank.
- After moving the appliance, wait approximately two hours before starting it up again.

**Alert type: WARNING****Description:**

This symbol indicates that the device contains flammable refrigerant. A fire hazard exists if the refrigerant leaks and comes into contact with an external ignition source.

**Caution: risk of fire**

- Fire hazard! This appliance contains a small amount of isobutane as a refrigerant (R600a), which is a flammable, natural and environmentally friendly gas. In the event of a leak, disconnect the power plug, avoid sources of fire and ignition, ventilate the room where the unit is located and contact the service department.
- Warning: Risk of ignition! Flammable material!

- CE** Device is compliant with EU directives:
- Low voltage directive (LVD)
  - Electromagnetic compatibility (EMC)
- Device marked CE mark on rating label



When this crossed-out wheeled bin symbol is attached to a product it means that the product is covered by the European Directive 2012/19/EU. Please inform yourself about the local separate collection system for electrical and electronic products. Used appliance should be delivered to the dedicated collecting points due to hazardous components, which may affect the environment. Do not dispose this appliance in the common waste bin.

#### Environmental information

All unnecessary packaging has been omitted. We have tried to make the packaging easy to separate into three materials: cardboard (box), polystyrene foam (buffer) and polyethylene (bags, protective foam sheet). Your system consists of material which can be recycled and reused if disassembled by a specialized company. Please observe the local regulations regarding the disposal of packaging materials, exhausted batteries and old equipment.



Your product is designed and manufactured with high quality materials and components, which can be recycled and reused.

#### Technical data

Voltage: 220-240 V/50 Hz

Power: 120 W

Daily ice capacity: 12 kg/24 hrs.

Ice storage capacity: 1.0 l/600 g

Water tank capacity: 1,0 l

Weight: 6.52 kg

Refrigerant: R600a, 0,014 kg

#### Unit description:

- |                    |                        |
|--------------------|------------------------|
| 1. Transparent lid | 7. Ventilation opening |
| 2. Ice basket      | 8. Ice paddle          |
| 3. Water tank      | 9. Lower drain plug    |
| 4. Control panel   | 10. START/PAUSE button |
| 5. Front casing    | 11. Filter             |
| 6. Rear casing     |                        |

#### Before initial start-up:

1. Remove any stickers and adhesive tape from the appliance. Open the transparent window and check that all accessories (ice costs, ice paddle) are in place.
2. Thoroughly clean the inside of the appliance, including the water tank.
3. Place the appliance on a level countertop, away from sunlight and heat sources. Ensure a clear space of at least 15 cm around the appliance to allow free airflow.

### Control panel description

ICE FULL: Light indicating full ice container

ADD WATER: Indicator light for lack of water

LARGE / SMALL: Choice of larger or smaller ice cubes

### Using the appliance:

1. When the power is connected, the appliance is in standby mode and the SMALL indicator flashes green. When the START/PAUSE button is pressed, the SMALL and LARGE ice lights will flash alternately, waiting for the ice cube size to be selected. When the appropriate indicator corresponding to the expected size lights up, press the START/PAUSE button again and the machine will start. The corresponding indicator will be active and the production of ice cubes will begin.
2. Cleaning function: Connect the power, press the START/PAUSE button to start the machine and then hold the START/PAUSE button for 2 seconds. The unit will enter the cleaning function and the four lights will flash alternately. Do not disconnect the power supply during cleaning. When cleaning is complete, the unit will automatically enter standby mode.
3. ADD WATER: low water alarm: the light will come on to indicate that there is no water in the tank. Add water and press the START/PAUSE button to restart the appliance.
4. ICE FULL: full ice container alarm. When the ice container is all full, the "ICE FULL" light will illuminate and the unit will stop. The ice must be emptied from the container for the appliance to resume operation. When the ice level drops below the sensor position, the appliance will restart automatically.
5. Open the lid, remove the ice tray and add water to the reservoir.
6. Note: There is a mark on the "MAX" scale in the reservoir. The water should not exceed the MAX level. If the water exceeds the maximum MAX level, open the bottom drain plug, let the excess water out.
7. Connect the power supply, press the START/PAUSE button to switch on the unit.

### CLEANING AND MAINTENANCE

1 Clean the ice basket, water tank regularly. When cleaning, unplug the appliance from the power supply and remove the ice cubes. Use a diluted solution of water and vinegar, citric acid or a small amount of dishwashing liquid to clean the inside and outside surface of the ice cube maker. Rinse thoroughly before use.

CAUTION: Do not immerse the appliance in water or wash it under running water!

2. The ventilation openings in the appliance housing or in the enclosure should be free of dirt blocking the air flow.
3. Do not use mechanical devices or other means to accelerate the defrosting process.
4. Using the appliance again after a prolonged break from operation may cause the pump to take longer and may run louder to draw in water and remove air from the circuit. If this happens, a low water indicator is displayed, simply press the START/PAUSE button to restart the ice maker.
- 5 To keep the ice clean, change the water in the tank at least once a day. If the unit is not going to be used for a long period of time, drain the water and clean it.
- 6) If the compressor does not operate due to lack of water, filling with ice, power failure, etc., its restart will be delayed by 3 minutes.
7. Always use fresh water before starting ice production when first installing or after a long shutdown period.
8. Depending on the frequency of use of the machine, the filter screen in the water tank should be cleaned regularly after removal to prevent limescale from blocking the water inlet. As shown in the figure below.  
Remove the ice tray, filter cover from the water tank, clean the filter cover with clean water using a brush and then put them back in place.



## Wichtige Informationen

- Um die größte Zufriedenheit zu erreichen, sich an der Effektivität des Produktes zu erfreuen und alle seine Eigenschaften und Funktionen kennenzulernen, bitten wir Sie, sich mit dieser Anleitung vertraut zu machen, bevor Sie mit der Verwendung dieses Produktes beginnen.
- Vor Nutzungsbeginn des Gerätes bitte die Bedienungsanleitung durchlesen und laut den enthaltenen Hinweisen vorgehen. Der Hersteller übernimmt keine Verantwortung für Schäden, die durch nicht bestimmungsgemäße Nutzung oder falsche Bedienung entstanden sind. Die Bedienungsanleitung sollte so aufbewahrt werden, damit sie auch bei der späteren Nutzung des Gerätes zur Verfügung steht.
- Das Gerät dient ausschließlich dem Hausgebrauch. Das Gerät darf nur gemäß seiner Bestimmung genutzt werden.
- Das Gerät darf ausschließlich an eine Steckdose mit der, dem Typenschild entsprechenden Charakteristik, angeschlossen werden.
- Überprüfen Sie, ob die gesamte Leistungsaufnahme aller, an der Wandsteckdose angeschlossenen Geräte, die maximale Belastung der Sicherung nicht überschreitet.
- Sollte ein Verlängerungskabel benutzt werden, muss überprüft werden, ob die gesamte Leistungsaufnahme aller, an das Verlängerungskabel angeschlossenen Geräte, die maximalen Belastungsparameter des Verlängerungskabels nicht überschreitet. Das Verlängerungskabel soll so verlegt werden, dass ein zufälliges Herausreißen und/oder Stolpern vermieden werden. Versichern Sie sich, dass das Verlängerungskabel ein Dreileiterkabel ist und über eine Erdung verfügt.

- Achten Sie darauf, dass das Versorgungskabel nicht über eine Tisch- oder Regalkante hängt, oder eine heiße Fläche berührt.
- Das Gerät ist nicht für eine Steuerung mit einem externen Zeitschalter, einer getrennten Fernbedienung oder einer anderen Einrichtung, die das Gerät automatisch einschalten können, bestimmt.
- Vor Wartungsarbeiten muss das Gerät unbedingt vom Netz getrennt werden. Bei der Trennung des Versorgungskabels muss man es immer am Stecker aus der Steckdose ziehen.
- Man darf nie das Netzkabel am Kabel herausziehen, weil das Kabel oder der Stecker beschädigt werden können, im Extremfall kann es auch zu einem tödlichen Stromschlag kommen.
- Man darf das an die Steckdose angeschlossene Gerät nicht ohne Aufsicht lassen.
- Man darf das Gerät nicht in Wasser oder andere Flüssigkeiten eintauchen.
- Das Gerät muss regelmäßig, gemäß den Empfehlungen, die im Abschnitt über Reinigung und Wartung des Gerätes beschrieben sind, gereinigt werden.
- Platzieren Sie das Gerät nicht in der Nähe von Wärmequellen, offenen Flammen, einem elektrischen Heizelement oder auf einem heißen Backofen. Platzieren Sie es nicht auf anderen Geräten.
- Dieses Gerät darf durch Kinder im Alter von mindestens 8 Jahren, durch Personen mit verminderten körperlichen und geistigen Fähigkeiten und durch Personen ohne Erfahrung und Gerätekenntnisse benutzt werden, wenn eine Aufsicht gewährleistet ist, oder wenn die Anweisungen zur sicheren Nutzung für diese Personen auf verständliche Art und Weise

vermittelt wurden, so dass die mit der Nutzung verbundenen Gefahren klar sind. Kinder dürfen mit dem Gerät nicht spielen. Kinder ohne Aufsicht dürfen keine Reinigungs- und Wartungsarbeiten durchführen.

- Besondere Vorsicht sollte gewaltet werden, wenn sich in der Nähe Kinder oder Haustiere aufhalten. Man darf Kinder nicht mit dem Gerät spielen lassen.
- Das Gerät nicht in der Nähe von leicht brennbaren Stoffen benutzen.
- Setzen Sie das Gerät nicht der Wirkung atmosphärischer Einflüsse aus (Regen, direkter Sonneneinstrahlung usw.) und benutzen Sie es nicht unter Bedingungen erhöhter Feuchtigkeit (Badezimmer, feuchte Campinghäuser).
- Überprüfen Sie regelmäßig den Zustand des Netzkabels. Wenn das nicht abnehmbare Netzkabel beschädigt wird, muss es beim Hersteller, in einem Fachreparaturbetrieb oder durch eine qualifizierte Person ausgetauscht werden, um Gefahren zu vermeiden.
- Benutzen Sie das Gerät nicht mit beschädigtem Netzkabel oder mit beschädigtem Stecker, oder wenn es heruntergefallen ist, auf irgendeine andere Art und Weise beschädigt wurde oder wenn es nicht richtig arbeitet.
- Reparieren Sie das Gerät nicht selbstständig, es besteht eine Stromschlaggefahr. Geben Sie das beschädigte Gerät an einen zuständigen Servicepunkt ab, um es überprüfen oder reparieren zu lassen. Alle Reparaturen dürfen nur durch berechnigte Servicepunkte durchgeführt werden. Eine nicht fachgerecht durchgeführte Reparatur kann eine ernste Gefahr für den Nutzer zur Folge haben.
- Benutzen Sie nur Originalzubehör oder das vom Hersteller für das Gerät empfohlene Zubehör. Die Nutzung von nicht

- empfohlenem Zubehör kann zu Beschädigungen des
- Gerätes führen und die Sicherheit des Nutzers gefährden.
  - Stellen Sie das Gerät auf eine ebene, hitzebeständige Oberfläche und fern von leicht brennbaren Materialien (Gardinen, Vorhängen, Tapeten usw.). Um eine optimale Luftzirkulation zu gewährleisten, halten Sie einen Freiraum von mindestens 10 cm an allen Seiten des Gerätes und mindestens 30 cm über dem Gerät ein. Decken Sie die Lüftungsschlitze des Gerätes nicht ab, da dies zu Überhitzung und Beschädigung des Gerätes führen kann. Flüssigkeiten, Zubehör und Einzelteile des Gerätes entfernen.
  - Schalten Sie das Gerät nicht ein, wenn sein Behälter mit Wasser oder anderen Flüssigkeiten gefüllt ist.
  - Bewahren Sie das Kabel außerhalb der Reichweite von Kindern und Babys auf, um die Gefahr eines Stromschlags oder einer Strangulierung zu vermeiden. Halten Sie das Gerät und sein Kabel außerhalb der Reichweite von Kindern unter 8 Jahren.
  - Das Gerät ist nicht für die Verwendung im Freien vorgesehen.
  - Dieses Gerät ist für den folgenden Bereich bestimmt:
    - Haushaltsgebrauch
    - Küchengebrauch für Personal in Geschäften, Büros und anderen Arbeitsumgebungen
    - Verwendung durch Kunden in Hotels, Ferienwohnungen und anderen wohnähnlichen Umgebungen
  - Das Gerät darf nicht von Kindern gereinigt werden, es sei denn, sie sind über 8 Jahre alt und werden beaufsichtigt.
  - Das Gerät ist für die Herstellung von Eiswürfeln aus reinem Wasser bestimmt und darf nicht zur Kühlung anderer Lebensmittel verwendet werden.

- Es ist nicht für den Einsatz in der Industrie oder im Labor bestimmt.
- Schalten Sie das Gerät nicht ohne Wasser ein, um es nicht zu beschädigen.
- Ziehen Sie immer den Stecker aus der Steckdose, bevor Sie das Gerät reinigen, bewegen oder Wasser einfüllen.
- Verwenden Sie kein heißes Wasser, um den Tank mit Wasser zu füllen! Kippen Sie das Gerät nicht auf den Kopf, um es nicht zu beschädigen. Wenn Sie das Gerät umkippen, kann
- Wasser aus dem Tank auslaufen.
- Warten Sie nach dem Umsetzen des Geräts etwa zwei Stunden, bevor Sie es wieder in Betrieb nehmen.



Caution: risk of fire

**Achtung: WARNUNG  
ERLÄUTERUNGEN:**

Dieses Symbol bedeutet, dass sich leicht brennbares Kältemittel im Gerät befindet. Beim Austritt des Kältemittels und wenn dieses mit einer externen Zündquelle in Kontakt kommt, besteht Brandgefahr.

- Brandgefahr! Dieses Gerät enthält eine kleine Menge Isobutan als Kältemittel (R600a), ein brennbares, natürliches und umweltfreundliches Gas. Ziehen Sie im Falle eines Lecks den Netzstecker, vermeiden Sie Feuer- und Zündquellen, lüften Sie den Raum, in dem sich das Gerät befindet, und wenden Sie sich an den Kundendienst.
- Warnung! Entzündungsgefahr! Entflammbares Material!

- CE** Das Gerät entspricht den EU-Richtlinien:
- Niederspannungsgeräte - Low voltage directive (LVD)
  - Elektromagnetische Kompatibilität - Electromagnetic compatibility (EMC)
- Das Gerät besitzt das CE - Kennzeichen auf dem Typenschild



Wenn sich auf dem Gerät ein Piktogramm mit einer durchgestrichenen Mülltonne befindet, bedeutet das, dass dieses Produkt den Beschlüssen der EU-Richtlinie 2012/19/EU entspricht. Man soll sich mit den Anforderungen des regionalen Systems für die Sammlung von elektrischen und elektronischen Abfällen vertraut machen. Man soll gemäß den örtlichen Vorschriften handeln. Dieses Produkt darf nicht zusammen mit dem Haushaltsabfall entsorgt werden. Die ordnungsgemäße Entsorgung dieses Produktes vermeidet potentiell negative Folgen für die Umwelt und menschliche Gesundheit.

#### Informationen zum Umweltschutz

Die Verpackung beinhaltet nur ungefährliche Bestandteile. Es wurde darauf geachtet, dass die drei Bestandteile leicht zu trennen sind: Pappe (Karton), Polystyrolschaum (Innenschutz) und Polyethylen (Tüten, Schutzbogen). Das Gerät ist aus Materialien die recycelbar sind und die nach der Demontage durch spezialisierte Firmen auch wiederverwendbar sind, hergestellt worden. Bitte beachten Sie die örtlichen Vorschriften zur Wiederverwertung von Verpackungsmaterial, verbrauchten Batterien und Altgeräten.



Das Produkt ist aus hochqualitativen, recycelbaren und wiederverwendbaren Materialien und Bauelementen hergestellt.

#### TECHNISCHE DATEN

Spannung: 220-240 V/50 Hz

Leistung: 120 W

Tägliche Eiskapazität: 12 kg/24 Std.

Fassungsvermögen des Eisspeichers: 1,0 l/600 g

Fassungsvermögen Wassertank: 1,0 l

Gewicht: 6,52 kg

Kälte Träger: R600a, 0,014 kg

### Beschreibung des Geräts:

- |                         |                          |
|-------------------------|--------------------------|
| 1. Transparenter Deckel | 7. Belüftungsöffnung     |
| 2. Eis-Korb             | 8. Eispaddel             |
| 3. Wassertank           | 9. Untere Ablassschraube |
| 4. Bedienfeld           | 10. START/PAUSE-Taste    |
| 5. Vorderes Gehäuse     | 11. Filter               |
| 6. Hinteres Gehäuse     |                          |

### Vor der ersten Inbetriebnahme:

- Entfernen Sie alle Aufkleber und Klebebänder von dem Gerät. Öffnen Sie das transparente Fenster und überprüfen Sie, ob alle Zubehörteile (Eiskosten, Eisportionierer) an ihrem Platz sind.
- Reinigen Sie das Innere des Geräts, einschließlich des Wassertanks, gründlich.
- Stellen Sie das Gerät auf eine ebene Arbeitsfläche, fern von Sonnenlicht und Wärmequellen. Sorgen Sie für einen Freiraum von mindestens 15 cm um das Gerät herum, damit die Luft frei zirkulieren kann.

### Beschreibung des Bedienfelds

ICE FULL: Leuchte für vollen Eisbehälter

ADD WATER: Kontrollleuchte für fehlendes Wasser

LARGE / SMALL: Wahl zwischen größeren und kleineren Eiswürfeln

### Benutzung des Geräts:

- Wenn das Gerät an das Stromnetz angeschlossen ist, befindet es sich im Standby-Modus und die Anzeige SMALL blinkt grün. Wenn die Taste START/PAUSE gedrückt wird, blinken die Anzeigen SMALL und LARGE abwechselnd und warten darauf, dass die gewünschte Eiswürfelgröße ausgewählt wird. Wenn die entsprechende Anzeige für die gewünschte Größe aufleuchtet, drücken Sie erneut die Taste START/PAUSE und das Gerät startet. Die entsprechende Anzeige leuchtet auf und die Produktion von Eiswürfeln beginnt.
- Reinigungsfunktion: Schließen Sie das Gerät an die Stromversorgung an, drücken Sie die Taste START/PAUSE, um das Gerät zu starten, und halten Sie die Taste START/PAUSE dann 2 Sekunden lang gedrückt. Das Gerät schaltet in die Reinigungsfunktion und die vier Lichter blinken abwechselnd. Trennen Sie das Gerät während der Reinigung nicht von der Stromzufuhr. Nach Abschluss der Reinigung schaltet das Gerät automatisch in den Standby-Modus.
- WASSER HINZUFÜGEN: Wassermangelalarm: Die Leuchte leuchtet auf, um anzuzeigen, dass sich kein Wasser im Tank befindet. Füllen Sie Wasser nach und drücken Sie die Taste START/PAUSE, um das Gerät wieder zu starten.
- ICE FULL: Alarm bei vollem Eisbehälter. Wenn der Eisbehälter vollständig gefüllt ist, leuchtet die Anzeige "ICE FULL" auf und das Gerät schaltet sich ab. Das Eis muss aus dem Behälter geleert werden, damit das Gerät den Betrieb wieder aufnehmen kann. Wenn der Eisstand unter die Sensorposition fällt, schaltet sich das Gerät automatisch wieder ein.
- Öffnen Sie den Deckel, nehmen Sie die Eisschale heraus und füllen Sie Wasser in den Behälter ein.
- Hinweis: Auf der "MAX"-Skala im Behälter befindet sich eine Markierung. Das Wasser sollte den MAX-Füllstand nicht überschreiten. Wenn der Wasserstand den Maximalstand überschreitet, öffnen Sie den unteren Ablassstopfen und lassen Sie das überschüssige Wasser ab.
- Schließen Sie die Stromversorgung an und drücken Sie die Taste START/PAUSE, um das Gerät einzuschalten.

### REINIGUNG UND WARTUNG

1 Reinigen Sie den Eiskorb und den Wassertank regelmäßig. Trennen Sie zum Reinigen das Gerät vom Stromnetz und entfernen Sie die Eiswürfel. Verwenden Sie eine verdünnte Lösung aus Wasser und Essig, Zitronensäure oder eine kleine Menge Spülmittel, um die Innen- und Außenflächen des

Eiswürfelbereiters zu reinigen. Spülen Sie ihn vor der Verwendung gründlich ab.

**ACHTUNG:** Tauchen Sie das Gerät nicht in Wasser ein und waschen Sie es nicht unter fließendem Wasser!

2. Die Lüftungsöffnungen im Gerätegehäuse oder in der Verkleidung sollten frei von Schmutz sein, der den Luftstrom blockiert.

3. Verwenden Sie keine mechanischen Vorrichtungen oder andere Mittel, um den Abtauprozess zu beschleunigen.

4. Wenn Sie das Gerät nach einer längeren Betriebspause wieder in Betrieb nehmen, kann es sein, dass die Pumpe länger braucht und lauter läuft, um Wasser anzusaugen und Luft aus dem Kreislauf zu entfernen. Drücken Sie einfach die Taste START/PAUSE, um den Eisbereiter neu zu starten.

5 Um das Eis sauber zu halten, wechseln Sie das Wasser im Tank mindestens einmal am Tag. Wenn das Gerät über einen längeren Zeitraum nicht benutzt wird, lassen Sie das Wasser ab und reinigen Sie es.

6) Wenn der Kompressor aufgrund von Wassermangel, Eisbefüllung, Stromausfall usw. nicht funktioniert, wird der Neustart um 3 Minuten verzögert.

7. Verwenden Sie bei der Erstinstallation oder nach einer längeren Stillstandszeit immer frisches Wasser, bevor Sie mit der Eisproduktion beginnen.

8. Je nach Nutzungshäufigkeit des Geräts sollte das Filtersieb im Wassertank nach dem Ausbau regelmäßig gereinigt werden, um zu verhindern, dass Kalk den Wassereinlass verstopft. Wie in der Abbildung unten dargestellt.

Nehmen Sie die Eisschale und die Filterabdeckung aus dem Wassertank, reinigen Sie die Filterabdeckung mit sauberem Wasser und einer Bürste und setzen Sie sie dann wieder ein.



## WAŻNE INFORMACJE

Aby osiągnąć najwyższą satysfakcję, cieszyć się wydajnością produktu i poznać jego wszystkie cechy i

funkcje, prosimy o przeczytanie niniejszej instrukcji przed przystąpieniem do korzystania z tego produktu.

- Przed rozpoczęciem użytkowania urządzenia przeczytać instrukcję obsługi i postępować według wskazówek w niej zawartych. Producent nie odpowiada za szkody spowodowane użytkowaniem urządzenia niezgodnie z jego przeznaczeniem lub niewłaściwą jego obsługą. Instrukcję obsługi należy zachować, aby można było korzystać z niej również w trakcie późniejszego użytkowania wyrobu.
- Urządzenie służy wyłącznie do użytku domowego. Nie używać do innych celów, niezgodnych z jego przeznaczeniem.
- Urządzenie należy podłączyć wyłącznie do gniazdka z uziemieniem o charakterystyce zgodnej z wartościami na tabliczce znamionowej.
- Należy sprawdzić, czy całkowity pobór prądu wszystkich urządzeń podłączonych do gniazdka ściennego nie przekracza maksymalnego obciążenia bezpiecznika.
- Jeżeli wykorzystywany jest przedłużacz, należy sprawdzić, czy łączny pobór mocy sprzętu podłączonego do przedłużacza, nie przekracza parametrów obciążenia przedłużacza. Przewód przedłużacza należy ułożyć w taki sposób by uniknąć przypadkowych pociągnięć i potknięcia się o niego.
- Upewnij się, że przedłużacz jest z uziemieniem, 3 żyłowy z gniazdkiem z bolcem uziemiającym.
- Nie pozwalaj, aby przewód zasilający urządzenia zwisał na krawędzią stołu lub półki, lub dotykał gorącej powierzchni.
- Urządzenie nie jest przeznaczone do sterowania za pomocą zewnętrznego wyłącznika czasowego, osobnego pilota lub innego sprzętu, który może włączać urządzenie automatycznie.

- Przed pracami konserwacyjnymi należy zawsze bezwzględnie odłączyć urządzenie od zasilania.
- Nie wolno pozostawiać włączonego urządzenia do gniazdka bez nadzoru.
- Nie zanurzaj urządzenia w wodzie lub żadnym innym płynie.
- Urządzenie powinno być regularnie czyszczone według zaleceń opisanych w części o Czyszczeniu i konserwacji urządzenia.
- Nie umieszczaj urządzenia blisko źródeł ciepła, płomieni, elektrycznego elementu grzewczego lub na gorącym piekarniku. Nie umieszczaj na żadnym innym urządzeniu.
- Niniejszy sprzęt może być użytkowany przez dzieci w wieku co najmniej 8 lat i przez osoby o obniżonych możliwościach fizycznych, umysłowych i osoby o braku doświadczenia i znajomości sprzętu, jeżeli zapewniony zostanie nadzór lub instruktaż odnośnie do użytkowania sprzętu w bezpieczny sposób, tak aby związane z tym zagrożenia były zrozumiałe.
- Dzieci nie powinny bawić się sprzętem. Dzieci bez nadzoru nie powinny wykonywać czyszczenia i konserwacji sprzętu.
- Należy zachować szczególną ostrożność podczas korzystania z urządzenia, gdy w pobliżu przebywają dzieci lub zwierzęta domowe. Nie należy dopuszczać dzieci do zabawy urządzeniem.
- Nie korzystaj z urządzenia w pobliżu materiałów łatwopalnych.
- Nie wystawiaj urządzenia na działanie warunków atmosferycznych (deszczu, słońca, etc.) ani nie używaj w warunkach podwyższonej wilgotności (łazienki, wilgotne domki kempingowe).

- Okresowo sprawdzaj stan przewodu zasilającego. Jeżeli przewód zasilający nieodłączalny ulegnie uszkodzeniu, to powinien on być wymieniony u wytwórcy lub w specjalistycznym zakładzie naprawczym albo przez wykwalifikowaną osobę w celu uniknięcia zagrożenia.
- Nie używaj urządzenia z uszkodzonym przewodem zasilającym, wtyczką lub jeśli zostało upuszczone lub uszkodzone w jakikolwiek inny sposób lub nieprawidłowo pracuje. Nie naprawiaj urządzenia samodzielnie, gdyż grozi to porażeniem. Uszkodzone urządzenie oddaj do właściwego punktu serwisowego w celu sprawdzenia lub dokonania naprawy. Wszelkich napraw mogą dokonywać wyłącznie uprawnione punkty serwisowe. Nieprawidłowo wykonana naprawa może spowodować poważne zagrożenie dla użytkownika.
- Używaj tylko oryginalnych akcesoriów do urządzenia lub rekomendowanych przez producenta. Używanie akcesoriów nierekomendowanych przez producenta może doprowadzić do uszkodzenia urządzenia oraz zagrazić bezpieczeństwu użytkownika.
- Urządzenie należy stawiać na równej, odpornej na temperaturę powierzchni, z dala od łatwopalnych materiałów (firanki, zasłony, tapety, itp.). W celu zapewnienia właściwej cyrkulacji powietrza należy zachować co najmniej 10 cm wolnej przestrzeni z każdej strony urządzenia oraz przynajmniej 30 cm nad urządzeniem. Nie wolno przykrywać otworów wentylacyjnych urządzenia, ponieważ może to spowodować przegrzanie i uszkodzenie urządzenia.
- Trzymaj przewód poza zasięgiem dzieci i niemowląt, aby uniknąć ryzyka porażenia prądem oraz uduszenia, przechowuj urządzenie i jego przewód w miejscu niedostępnym dla dzieci w wieku poniżej 8 lat.

- Urządzenie nie jest przeznaczone do obsługi na zewnątrz. To urządzenie jest przeznaczone do użytku:
  - domowego,
  - kuchennego dla personelu w sklepach, biurach i innych środowiskach pracy
  - przez klientów w hotelach, motelach i innych środowiskach typu mieszkalnego
- Urządzenie nie może być czyszczone przez dzieci, chyba że mają więcej niż 8 lat i są pod nadzorem.
- Urządzenie służy do produkcji kostek lodu z czystej wody i nie powinno być używane do chłodzenia innych produktów spożywczych.
- Nie jest przeznaczone do zastosowań przemysłowych ani laboratoryjnych.
- Nie należy włączać urządzenia bez wody, aby uniknąć jego uszkodzenia.
- Przed czyszczeniem, przenoszeniem lub dodawaniem wody do urządzenia, zawsze odłącz je od zasilania.
- Nie należy używać gorącej wody do napełniania zbiornika wodą! Nie należy przewracać urządzenia na górną część, aby uniknąć jego uszkodzenia. Przechylenie urządzenia może spowodować wylanie się wody ze zbiornika.
- Po przeniesieniu urządzenia zaczekaj około dwie godziny przed ponownym uruchomieniem.



Caution: risk of fire

**Uwaga: OSTRZEŻENIE**

**Objasnienie:**

Ten symbol oznacza, że w urządzeniu znajduje się łatwopalny czynnik chłodniczy. W przypadku wycieku czynnika chłodniczego i jego zetknięcia się z zewnętrznym źródłem zapłonu występuje zagrożenie pożarem.

- Zagrożenie pożaru! To urządzenie zawiera niewielką ilość izobutanu jako czynnika chłodniczego (R600a), który jest gazem palnym, naturalnym i przyjaznym dla środowiska. W przypadku wycieku odłącz wtyk zasilania, unikaj źródeł ognia

i zapłonu, dokonać wentylacji pomieszczenia, gdzie znajduje się urządzenie, i skontaktować się z serwisem.  
Ostrzeżenie: Istnieje ryzyko zapłonu! Materiał podatny na ogień!

 Urządzenie jest zgodne z wymogami dyrektyw Unii Europejskiej:

- Urządzenia elektryczne niskonapięciowe - Low voltage directive (LVD)

- Kompatybilność elektromagnetyczna - Electromagnetic compatibility (EMC)

Wyrób oznaczony CE na tabliczce znamionowej



Jeśli na urządzeniu znajduje się znak przekreślonego kosza na śmieci, oznacza to, że produkt jest objęty postanowieniami dyrektywy europejskiej 2012/19/EU. Należy zapoznać się z wymaganiami dotyczącymi lokalnego systemu zbiórki odpadów elektrycznych i elektronicznych. Należy postępować zgodnie z lokalnymi przepisami. Nie wolno wyrzucać tego produktu razem ze zwykłymi odpadami domowymi. Prawidłowe usunięcie starego produktu zapobiegnie potencjalnym negatywnym skutkom dla środowiska naturalnego i zdrowia ludzkiego.

Szczegółowe informacje o najbliższym punkcie zbiórki można uzyskać bezpośrednio od sprzedawcy lub w firmie Blaupunkt Competence Centre, 2N-Everpol Sp. z o.o., ul. Puławska 403A, 02-801 Warszawa, tel. +48 22 688 08 00, email: [info@blaupunkt-audio.pl](mailto:info@blaupunkt-audio.pl)



Produkt został wyprodukowany z wysokiej jakości materiałów i podzespołów, które można poddać recyklingowi i ponownie użyć.

### Dane techniczne

Napięcie: 220-240 V/50 Hz

Moc: 120 W

Dzienna wydajność lodu: 12 kg/24 godz.

Pojemność przechowywania lodu: 1,0 l/600 g

Pojemność zbiornika na wodę: 1,0 l

Waga: 6,52 kg

Czynnik chłodzący: R600a 0,014 kg

**Opis urządzenia:**

1. Przezroczysta pokrywa
2. Koszyk na lód
3. Zbiornik na wodę
4. Panel sterowania
5. Obudowa przednia
6. Tylna obudowa
7. Otwór wentylacyjny
8. Łopatka do lodu
9. Dolny korek spustowy
10. Przycisk START/PAUZA
11. Filtr

**Przed pierwszym uruchomieniem:**

1. Usunąć wszelkie naklejki i taśmy klejące z urządzenia. Otworzyć przezroczyste okienko i sprawdzić, czy wszystkie akcesoria (koszty na lód, łopatka do lodu) są na swoim miejscu.
2. Dokładnie wyczyścić wnętrze urządzenia, włączając zbiornik na wodę.
3. Umieścić urządzenie na równym blacie, z dala od promieni słonecznych i źródeł ciepła. Zapewnić przestrzeń co najmniej 15 cm wokół urządzenia, aby umożliwić swobodny przepływ powietrza.

**Opis panelu sterowania**

ICE FULL: Kontrolka sygnalizująca pełny pojemnik na lód

ADD WATER: Kontrolka informująca o braku wody

LARGE / SMALL: Wybór większych lub mniejszych kostek lodu

**Użytkowanie urządzenia:**

1. Po podłączeniu zasilania urządzenie jest w trybie gotowości, a wskaźnik SMALL miga na zielono. Po naciśnięciu przycisku START/PAUZA kontrolki SMALL i LARGE lodu będą migać naprzemiennie, oczekując na wybór rozmiaru kostek lodu. Gdy zaświeci się odpowiedni wskaźnik, odpowiadający oczekiwaniom wielkości, ponownie należy nacisnąć przycisk START/PAUZA, a urządzenie rozpocznie pracę. Odpowiedni wskaźnik będzie aktywny i rozpocznie się produkcja kostek lodu..
2. Funkcja czyszczenia: Podłączyć zasilanie, naciśnij przycisk START/PAUZA, aby uruchomić urządzenie, a następnie przytrzymać przycisk START/PAUZA przez 2 sekundy. Urządzenie przejdzie do funkcji czyszczenia, a cztery kontrolki będą migać naprzemiennie. Nie odłączać zasilania podczas czyszczenia. Po zakończeniu czyszczenia urządzenie automatycznie przejdzie w tryb gotowości.
3. ADD WATER: alarm braku wody: zapalenie się kontrolki oznacza brak wody w zbiorniku. Należy dolać wody i nacisnąć przycisk START/PAUZA, aby ponownie uruchomić urządzenie.
4. ICE FULL: alarm pełnego zbiornika lodu. Gdy pojemnik na lód będzie cały zapełniony, zaświeci się kontrolka "ICE FULL" i urządzenie zatrzyma się. Aby urządzenie wznowiło pracę należy opróżnić lód z pojemnika. Gdy poziom lodu spadnie poniżej pozycji czujnika, urządzenie uruchomi się ponownie automatycznie.
5. Należy otworzyć pokrywę, wyjąć tackę na lód i dolać wodę do zbiornika.
6. Uwaga: W zbiorniku znajduje się oznaczenie na skali "MAX". Woda nie powinna przekraczać poziomu MAX. Jeśli woda przekroczy maksymalny poziom MAX, należy otworzyć dolny korek spustowy, wypuścić nadmiar wody.
7. Podłącz zasilanie, naciśnij przycisk START/PAUZA, aby włączyć urządzenie.

**CZYSZCZENIE I KONSERWACJA**

1. Należy regularnie czyścić koszyk na lód, zbiornik na wodę. Podczas czyszczenia należy odłączyć urządzenie od zasilania i usunąć kostki lodu. Do czyszczenia wewnętrznej i zewnętrznej powierzchni kostkarki do lodu należy używać rozcieńczonego roztworu wody i octu, kwasu cytrynowego albo niewielkiej ilości płynu do mycia naczyń. Dokładnie wypłukać przed użyciem.

UWAGA: Nie zanurzać urządzenia w wodzie ani nie myć pod bieżącą wodą!

2. Otwory wentylacyjne w obudowie urządzenia powinny być wolne od zanieczyszczeń blokujących

przepływ powietrza.

3. Nie używać urządzeń mechanicznych ani innych środków przyspieszających proces odszraniania.
  4. Ponowne użycie urządzenia po dłuższej przerwie od pracy może spowodować, że pompka będzie potrzebować więcej czasu i może pracować głośniejsze, by zassać wodę i usunąć powietrze z obiegu. W takim przypadku wyświetlany jest wskaźnik braku wody, wystarczy nacisnąć przycisk START/PAUZA, aby ponownie uruchomić wytwornicę lodu.
  5. Aby zapewnić czystość lodu, należy wymieniać wodę w zbiorniku co najmniej raz dziennie. Jeśli urządzenie nie będzie używane przez dłuższy czas, należy spuścić z niego wodę i wyczyścić je.
  6. Jeśli sprężarka nie działa z powodu braku wody, zapelnienia lodem, awarii zasilania itp., jej ponowne uruchomienie będzie opóźnione o 3 minuty.
  7. Zawsze używaj świeżej wody przed rozpoczęciem produkcji lodu przy pierwszej instalacji lub po długim okresie wyłączenia.
  8. W zależności od częstości użytkowania urządzenia, sito filtra w zbiorniku wody powinno być regularnie czyszczone po demontażu, aby zapobiec zablokowaniu wlotu wody przez kamień. Jak pokazano na poniższym rysunku.
- Wyjąć tackę na lód, pokrywę filtra ze zbiornika wody, wyczyścić pokrywę filtra czystą wodą za pomocą szczotki, a następnie włożyć je z powrotem na miejsce.





## Důležité informace

- Před prvním použitím zařízení si přečtěte návod k obsluze a dodržujte všechny v něm uvedené pokyny. Výrobce nezodpovídá za škody způsobené používáním zařízení v rozporu s jeho určením nebo nesprávnou obsluhou. Návod k použití uschovejte, abyste se k němu mohli vrátit i později během používání výrobku.
- Zařízení je určeno výhradně k domácímu použití.
- Nepoužívejte je k jiným účelům, než pro které je určeno.
- Zařízení připojujte výhradně do uzemněné zásuvky, která splňuje parametry uvedené na popisném štítku.
- Jestliže používáte prodlužovací kabel, zkontrolujte, zda celkový příkon spotřebiče připojeného k prodlužovacímu kabelu nepřekračuje parametry zatížení prodlužovacího kabelu. Prodlužovací kabel uložte tak, abyste předešli nežádoucím zachycením a zakopnutí.
- Ujistěte se, že je prodlužovací kabel 3-žilový a s uzemněním, zkontrolujte uzemnění zásuvky.
- Napájecí kabel zařízení nesmí nikdy viset dolů přes hranu stolu či police, nesmí přicházet do kontaktu s horkým povrchem.
- K ovládní zařízení nesmí být používán vnější časový spínač, samostatný dálkový ovladač nebo jiný přístroj, který může zařízení automaticky zapnout.
- Než přistoupíte k údržbovým činnostem, vždy vypněte napájení přístroje.
- Napájecí kabel odpojte tak, že jej uchopíte za vidlici a vytáhnete ze zásuvky. Nikdy kabel neodpojujte tahem za samotný kabel, mohlo by dojít k poškození vidlice nebo kabelu, v krajním případě může dojít až ke smrtelnému úrazu elektrickým proudem.
- Neponechávejte zařízení zapojené do zásuvky bez dozoru.

- Je zakázáno ponořovat zařízení do vody nebo do jiné tekutiny.
- Zařízení je nutné pravidelně čistit podle doporučení uvedených v oddíle o Čištění a údržbě zařízení.
- Zařízení neumísťujte v blízkosti zdrojů tepla, ohně, elektrického topného přístroje nebo na horké troubě.
- Nepokládejte je na jiný přístroj.
- Tento spotřebič mohou používat děti starší 8 let a osoby se sníženými fyzickými, smyslovými či mentálními schopnostmi či s nedostatečnými zkušenostmi či znalostmi pouze pod dohledem nebo po poučení o bezpečném používání spotřebiče, a pokud si jsou vědomy příslušných rizik. Děti si se spotřebičem nesmějí hrát. Čištění a údržbu prováděnou uživatelem nesmějí provádět děti bez dozoru.
- Jestliže se v blízkosti zapnutého spotřebiče pohybují děti či domácí zvířata, dbejte zvýšené opatrnosti. Nedovolte dětem, aby si se spotřebičem hrály.
- Nepoužívejte zařízení v blízkosti snadno zápalných látek.
- Spotřebič nevystavujte působení atmosférických vlivů (deště, slunce atd.) a nepoužívejte jej v podmínkách zvýšené vlhkosti (koupelny, vlhké kempové chatky).
- Pravidelně kontrolujte stav napájecího kabelu. Jestliže dojde k poškození neodpojitelného napájecího kabelu, je nutné jej v zájmu prevence rizika vyměnit u výrobce, ve specializovaném servisu nebo zajistit provedení výměny kvalifikovanou osobou.
- Nepoužívejte zařízení s poškozeným napájecím kabelem či vidlicí, jestliže zařízení spadlo nebo bylo jakkoliv jinak poškozeno či nefunguje správně. Nikdy neprovádějte opravy přístroje, hrozí nebezpečí úrazu. Poškozené zařízení odevzdejte do příslušného servisu, který provede kontrolu či opravu. Jakékoliv opravy mohou provádět pouze autorizované servisní podniky. Nesprávně provedená oprava může vést k vážnému ohrožení uživatele.

- Používejte pouze originální příslušenství nebo příslušenství doporučená výrobcem. Používání příslušenství nedoporučených výrobcem může vést k poškození zařízení a ohrozit bezpečnost uživatele.
- Zařízení musí stát na rovném povrchu odolném vůči vysokým teplotám a v bezpečné vzdálenosti od snadno zápalných materiálů (záclony, závěsy, tapety atp.). Pro zajištění odpovídající cirkulace vzduchu ponechte alespoň 10 cm volného prostoru z každé strany zařízení a minimálně 30 cm nad ním. Je zakázáno zakrývat ventilační otvory zařízení, jelikož by mohlo dojít k přehřátí a poškození zařízení.
- Nikdy nezapínejte zařízení, pokud je nádoba naplněna vodou či jinou tekutinou.
- Pro minimalizaci rizika úrazu elektrickým proudem a udušení uchovávejte kabel mimo dosah dětí a kojenců, spotřebič s kabelem uchovávejte mimo dosah dětí mladších 8 let.
- Zařízení není určeno pro venkovní použití.
- Toto zařízení je určeno pro:
  - domácnosti,
  - kuchyně pro zaměstnance v obchodech, kancelářích a dalších pracovních prostředích,
  - zákazníky v hotelech, motelech a jiných obytných prostorech.
- Zařízení nesmí čistit děti, pokud nejsou starší 8 let a nejsou pod dohledem.
- Spotřebič je určen k výrobě kostek ledu z čisté vody a neměl by se používat k chlazení jiných potravin.
- Není určen pro průmyslové nebo laboratorní použití.
- Spotřebič nezapínejte bez vody, aby nedošlo k jeho poškození.
- Před čištěním, přemísťováním nebo doplňováním vody do spotřebiče jej vždy odpojte od elektrické sítě.

- K plnění nádržky vodou nepoužívejte horkou vodu!
- Nepřevracejte spotřebič přes horní okraj, aby nedošlo k jeho poškození. Převrácení spotřebiče může způsobit vylití vody z nádržky.
- Po přemístění spotřebiče počkejte přibližně dvě hodiny, než jej znovu uvedete do provozu.

**Upozornění: VAROVÁNÍ****Vysvětlení:**

Tento symbol označuje, že se v zařízení nachází hořlavé chladivo. Při úniku chladiva a kontaktu s externím zdrojem vznícení existuje nebezpečí požáru.

Caution: risk of fire

- Nebezpečí požáru! Tento spotřebič obsahuje malé množství izobutanu jako chladiva (R600a), což je hořlavý, přírodní a ekologický plyn. V případě úniku odpojte zástrčku od elektrické sítě, vyhněte se zdrojům ohně a vznícení, vyvětrejte místnost, kde je přístroj umístěn, a kontaktujte servisní oddělení.
- Upozornění: V případě, že se jedná o zápalnou směs, je nutné ji vypnout: Nebezpečí vznícení! Hořlavý materiál!

- CE** Zařízení splňuje požadavky směrnic Evropské unie:
- Elektrická zařízení určená pro používání v určitých mezích napětí - Low voltage directive (LVD)
  - O elektromagnetické kompatibilitě - Electromagnetic compatibility (EMC)
- Výrobek je opatřen označením CE na popisném štítku



Je-li produkt označen tímto symbolem přeškrtnuté popelnice, podléhá produkt evropské směrnici 2012/19/EU. Seznamte se s požadavky místního systému zpětného odběru elektrických a elektronických zařízení. Postupujte v souladu s místními platnými předpisy. Výrobek nevyhazujte s běžným domácím odpadem. Odborná likvidace starého produktu předchází potenciálnímu poškození životního prostředí a zdraví.

Informace o ochraně životního prostředí

Obal se skládá pouze z nezbytně nutných prvků. Byla vynaložena veškerá péče pro snadné třídění tří složek obalu: karton (krabice), polystyrénová pěna (vnitřní ochrana) a polyethylen (sáčky, ochranný arch). Zařízení je vyrobeno z materiálů, které lze recyklovat a po demontáži provedené specializovanou firmou znovu použít. Dodržujte místní předpisy o likvidaci obalových materiálů, použitých baterií a zařízení po skončení životnosti.



Produkt byl vyroben z vysoce kvalitních materiálů a složek, které lze recyklovat a opakovaně používat.

### Technické údaje

Napětí: 220-240 V/50 Hz

Příkon: 120 W

Denní kapacita ledu: 12 kg/24 hod.

Kapacita zásobníku ledu: 1,0 l/600 g

Objem nádržky na vodu: 1,0 l

Hmotnost: 6,52 kg

Chladicí médium: R600a, 0,014 kg

**Popis jednotky: Jednotka je vybavena systémem, který je schopen pracovat s hořlavým materiálem:**

- |                   |                             |
|-------------------|-----------------------------|
| 1. Průhledné víko | 7. Větrací otvor            |
| 2. Koš na led     | 8. Lopatka na led           |
| 3. Nádrž na vodu  | 9. Spodní vypouštěcí zátkka |
| 4. Ovládací panel | 10. Tlačítko START/PAUZA    |
| 5. Přední kryt    | 11. filtr                   |
| 6. Zadní kryt     |                             |

**Před prvním uvedením do provozu:**

1. Odstraňte ze spotřebiče všechny nálepky a lepicí pásky. Otevřete průhledné okénko a zkontrolujte, zda je veškeré příslušenství (náklady na led, lopatka na led) na svém místě.

2. Důkladně vyčistěte vnitřek spotřebiče včetně nádržky na vodu.
3. Umístěte spotřebič na rovnou pracovní desku, mimo dosah slunečního záření a zdrojů tepla. Zajistěte kolem spotřebiče volný prostor alespoň 15 cm, aby mohl volně proudit vzduch.

### Popis ovládacího panelu

ICE FULL: kontrolka indikující plnou nádobu na led.  
ADD WATER: Kontrolka signalizující nedostatek vody.  
LARGE / SMALL: Volba větších nebo menších kostek ledu.

### Používání spotřebiče:

1. Po připojení napájení je spotřebič v pohotovostním režimu a kontrolka SMALL bliká zeleně. Po stisknutí tlačítka START/PAUZA budou kontrolky SMALL a LARGE střídavě blikat a čekat na výběr velikosti kostek ledu. Jakmile se rozsvítí příslušný indikátor odpovídající očekávané velikosti, stiskněte znovu tlačítko START/PAUZA a přístroj se spustí. Příslušný indikátor bude aktivní a výroba kostek ledu začne.
2. Funkce čištění: Připojte napájení, stiskněte tlačítko START/PAUZA pro spuštění stroje a poté podržte tlačítko START/PAUZA po dobu 2 sekund. Přístroj přejde do funkce čištění a čtyři kontrolky budou střídavě blikat. Během čištění neodpojujte napájení. Po dokončení čištění se přístroj automaticky přepne do pohotovostního režimu.
3. DOPLNIT VODU: alarm nízkého množství vody: rozsvítí se kontrolka signalizující, že v nádrži není voda. Doplňte vodu a stisknutím tlačítka START/PAUZA spotřebič znovu spustíte.
4. ICE FULL: alarm plné nádoby na led. Když je nádoba na led zcela zaplněna, rozsvítí se kontrolka "ICE FULL" a přístroj se zastaví. Aby mohl spotřebič pokračovat v provozu, je nutné led z nádoby vyprázdnit. Když hladina ledu klesne pod polohu senzoru, spotřebič se automaticky znovu spustí.
5. Otevřete víko, vyjměte zásobník na led a do zásobníku doplňte vodu.
6. Poznámka: Na stupnici "MAX" v zásobníku je značka. Voda by neměla překročit úroveň MAX. Pokud voda překročí maximální hladinu MAX, otevřete spodní vypouštěcí zátku, vypusťte přebytečnou vodu.
7. Připojte napájecí zdroj, stisknutím tlačítka START/PAUZA přístroj zapnete.

### ČIŠTĚNÍ A ÚDRŽBA

1 Pravidelně čistěte koš na led, nádržku na vodu. Při čištění odpojte spotřebič od zdroje napájení a vyjměte kostky ledu. K čištění vnitřního a vnějšího povrchu výrobku kostek ledu použijte zředěný roztok vody a octa, kyseliny citronové nebo malé množství prostředku na mytí nádobí. Před použitím jej důkladně opláchněte.

UPOZORNĚNÍ: Neponořujte spotřebič do vody ani jej nemyjte pod tekoucí vodou!

2. Ventilační otvory v krytu spotřebiče nebo ve skříni by neměly obsahovat nečistoty, které by blokovaly proudění vzduchu.
3. Nepoužívejte mechanická zařízení ani jiné prostředky k urychlení procesu odmrazování.
4. Opětovné použití spotřebiče po delší přestávce v provozu může způsobit, že čerpadlo bude déle a hlasitěji nasávat vodu a odstraňovat vzduch z okruhu. Pokud se tak stane, zobrazí se ukazatel nedostatku vody, stačí stisknout tlačítko START/PAUZA a výrobek ledu se znovu spustí.
- 5 Chcete-li udržet led v čistotě, vyměňujte vodu v nádržce alespoň jednou denně. Pokud přístroj nebudete delší dobu používat, vypusťte vodu a vyčistěte ji.
- 6) Pokud kompresor nepracuje z důvodu nedostatku vody, naplnění ledem, výpadku proudu apod. bude jeho opětovné spuštění odloženo o 3 minuty.
7. Před spuštěním výroby ledu při první instalaci nebo po delší době odstavky vždy použijte čerstvou vodu.
8. V závislosti na četnosti používání zařízení je třeba pravidelně po vyjmutí čistit filtrační sítko v nádrži na vodu, aby se zabránilo ucpání přívodu vody vodním kamenem. Jak je znázorněno na obrázku níže. Vyjměte zásobník na led, kryt filtru z nádržky na vodu, vyčistěte kryt filtru čistou vodou pomocí kartáčku a poté je vraťte na místo.

## Dôležité informácie

- Pred zahájením používania zariadenia si prečítajte návod na obsluhu a postupujte podľa v ňom obsiahnutých pokynov.
- Výrobca nezodpovedá za škody spôsobené používaním zariadenia v rozpore s jeho určením alebo jeho nesprávnou obsluhou. Návod na obsluhu uschovajte, aby ho bolo možné využiť tiež počas neskoršieho používania výrobku.
- Zariadenie slúži výhradne na domáce použitie. Nepoužívajte ho na iné účely, ktoré sa nezhodujú s jeho určením.
- Zariadenie pripojte len k zásuvke s uzemnením s charakteristikou zodpovedajúcou hodnotám na typovom štítku.
- Skontrolujte, či celkový príkon všetkých zariadení pripojených k nástennej zásuvke neprekračuje maximálnu záťaž poistky.
- Pokiaľ využívate predlžovaciu šnúru, skontrolujte, či celkový príkon techniky pripojenej na predlžovacej šnúre neprekračuje parametre zaťaženia predlžovacej šnúry. Kábel predlžujúcej šnúry položte tak, aby sa zamedzilo náhodným potiahnutím a zakopnutím o neho.
- Uistite sa, že je predlžovacia šnúra s uzemnením, 3žilová so zásuvkou so uzemňovacím kolíkom.
- Nedovoľte, aby napájací kábel visel na hrane stolu alebo police alebo aby sa dotýkal horúcich povrchov.
- Zariadenie je určené na ovládanie s pomocou externého časového spínača, samostatného diaľkového ovládača alebo iného zariadenia, ktorým možno prístroj automaticky spúšťať.
- Počas údržby zariadenie vždy bezpodmienečne odpojte od napájania.
- Pri odpájaní napájacieho kábla ho vždy vytriahnite zo zásuvky tak, že ho budete držať za zástrčku. Nikdy nevyťahujte napájací kábel ťahaním za kábel, pretože by sa mohla poškodiť zástrčka

alebo kábel a v extrémnom prípade môže dokonca dôjsť k smrteľnému úrazu prúdom.

- Je zakázané ponechávať zariadenie zapnuté a zapojené do zásuvky bez dozoru.
- Zariadenie neponárajte do vody ani do žiadnej inej kvapaliny.
- Zariadenie musí byť pravidelne čistené podľa pokynov popísaných v časti o čistení a údržbe zariadenia.
- Zariadenie neumiestňujte blízko zdrojov tepla, elektrických vykurovacích telies alebo na horúcu rúru. Neumiestňujte ho na žiadne iné zariadenia.
- Toto zariadenie môže byť používané deťmi vo veku minimálne 8 rokov a osobami so zníženými fyzickými a psychickými schopnosťami a osobami s nedostatkom skúseností a bez znalosti prístroja, pokiaľ bude zaistený dohľad alebo inštruktáž ohľadom používania zariadenia bezpečným spôsobom tak, aby boli zrozumiteľné s tým spojené riziká. So zariadením si nesmú hrať deti. Deti bez dohľadu nesmú vykonávať čistenie a údržbu zariadenia.
- Počas používania zariadenia zachovávajte zvláštnu opatrnosť, pokiaľ sa v blízkosti nachádzajú deti alebo domáce zvieratá. Nepripusťte, aby si so zariadením hrali deti.
- Zariadenie nepoužívajte v blízkosti horľavých materiálov.
- Zariadenie nevystavujte pôsobeniu atmosférických podmienok (dažďa, slnka atď.), ani ho nepoužívajte v podmienkach so zvýšenou vlhkosťou (kúpeľne, vlhké chaty).
- Pravidelne kontrolujte stav napájacieho kábla. Pokiaľ sa poškodil neodpojiteľný kábel napájania, musí byť vymenený u výrobcu alebo v špecializovanom servise, prípadne inou kvalifikovanou osobou, aby nevzniklo nebezpečenstvo.
- Nepoužívajte zariadenie s poškodeným napájacím káblom, zástrčkou alebo pokiaľ Vám spadlo alebo bolo poškodené akýmkoľvek iným spôsobom, prípadne pokiaľ nepracuje správne. Zariadenie sami neopravujte, inak hrozí úraz.
- Poškodené zariadenie odovzdajte do príslušného servisu



kvôli kontrole alebo vykonaniu opravy. Všetky opravy môžu robiť výhradne oprávnené servisy. Nesprávne urobená oprava môže pre užívateľa predstavovať vážne nebezpečenstvo.

- Používajte iba originálne príslušenstvo k zariadeniu alebo príslušenstvo odporúčané výrobcom. Používanie príslušenstva neodporúčaného výrobcom môže viesť k poškodeniu zariadenia a ohroziť bezpečnosť používania.
- Zariadenie postavte na rovný povrch odolný voči pôsobeniu vysokých teplôt, ďalej od horľavých materiálov (záclony, závesy, tapety apod.). Na zaistenie zodpovedajúceho obehu vzduchu zachovajte minimálne 10 cm voľného priestoru na každej strane zariadenia a minimálne 30 cm nad zariadením.
- Nezakrývajte ventilačné otvory zariadenia, pretože by to mohlo vyvolať prehriatie a poškodenie zariadenie.
- Kábel uschovávajte mimo dosahu detí a batoliat, aby ste zabránili riziku úrazu následkom zásahu el. prúdom, ako aj uškrteniu. Zariadenie aj kábel zariadenia uschovávajte na mieste, ktoré nie je dostupné pre deti vo veku do 8 rokov.
- Zariadenie nie je určené na používanie vonku.
- Toto zariadenie je určené na používanie:
  - v domácnosti,
  - v kuchyniach pre zamestnancov v obchodoch, kanceláriách a na iných pracoviskách,
  - zákazníkmi v hoteloch, motelloch a iných ubytovacích zariadeniach a obytných miestach.
- Zariadenie nesmú čistiť deti, ibaže majú viac než 8 rokov a práce vykonávajú pod náležitým dozorom.
- Spotrebič je určený na výrobu kociek ľadu z čistej vody a nemal by sa používať na chladenie iných potravín.
- Nie je určený na priemyselné alebo laboratórne použitie.
- Spotrebič nezapínajte bez vody, aby nedošlo k jeho poškodeniu.

- Pred čistením, premiestňovaním alebo pridávaním vody do spotrebiča ho vždy odpojte zo zásuvky.
- Na naplnenie nádržky vodou nepoužívajte horúcu vodu!
- Spotrebič neprevracajte cez hornú časť, aby ste ho nepoškodili. Naklonenie spotrebiča môže spôsobiť vyliatie vody z nádržky.
- Po premiestnení spotrebiča počkajte približne dve hodiny pred jeho opätovným spustením.

**Pozor: VÝSTRAHA****Vysvetlenia:**

Tento symbol označuje, že v zariadení sa nachádza ľahko horľavé chladivo. V prípade úniku chladiva a jeho následného kontaktu s externým zdrojom vznietenia hrozí riziko požiaru.

Caution: risk of fire

- Nebezpečenstvo požiaru! Tento spotrebič obsahuje malé množstvo izobutánu ako chladiva (R600a), čo je horľavý, prírodný a ekologický plyn. V prípade úniku odpojte sieťovú zástrčku, vyhňte sa zdrojom ohňa a vznietenia, vyvetrajte miestnosť, v ktorej sa zariadenie nachádza, a kontaktujte servisné oddelenie.
- Upozornenie: V prípade, že sa v dôsledku zápalnej fľaše uvoľní horľavý plyn, je potrebné ho vypustiť: Nebezpečenstvo vznietenia! Horľavý materiál!

- CE** Zariadenie zodpovedá nárokom smerníc Európskej únie:
- Smernica pre nízke napätie - Low voltage directive (LVD)
  - Elektromagnetická kompatibilita - Electromagnetic compatibility (EMC)
- Výrobok je na typovom štítku označený CE



Pokiaľ sa na zariadení nachádza symbol preškrtnutého odpadkového koša, znamená to, že sa na tento výrobok vzťahujú ustanovenia európskej smernice 2012/19/EU. Zoznámte sa s podmienkami týkajúcimi sa miestneho systému zberu elektrického a elektronického odpadu. Postupujte v súlade s miestnymi predpismi. Tento produkt nie je možné vyhodiť spoločne s bežným domácim odpadom. Správne odstránenie starého výrobku zabraňuje prípadným negatívnym následkom na prírodné prostredie a na ľudské zdravie.

Informácie o ochrane životného prostredia

Balenie obsahuje len nevyhnutné súčasti. Bolo vyvinuté všetko úsilie, aby tri materiály tvoriace obal šlo ľahko oddeliť: lepenku (škatuľa), polystyrénovú penu (ochrana vnútra) a polyetylén (vrecká, ochranná fólia). Zariadenie bolo vyrobené z materiálov, ktoré sa dajú recyklovať a znovu použiť po ich demontovaní špecializovanou firmou. Dodržujte miestne predpisy týkajúce sa likvidácie obalových materiálov, použitých batérií a nepotrebných zariadení.



Výrobok bol vyprodukovaný z vysoko kvalitných materiálov a súčiastok, ktoré možno recyklovať a znovu použiť.

### Technické údaje

Napätie: 220-240 V/50 Hz

Príkon: 120 W

Denná kapacita ľadu: 12 kg/24 hod.

Kapacita zásobníka ľadu: 1,0 l/600 g

Objem nádržky na vodu: 1,0 l

Hmotnosť: 6,52 kg

Chladiace médium: R600a, 0,014 kg

### Popis jednotky: Jednotka sa nachádza v blízkosti budovy, v ktorej je umiestnená:

- |                    |                            |
|--------------------|----------------------------|
| 1. Priehľadné veko | 7. Vetrací otvor           |
| 2. Kôš na ľad      | 8. Lopatka na ľad          |
| 3. Nádrž na vodu   | 9. Spodná vypúšťacia zátka |
| 4. Ovládací panel  | 10. Tlačidlo START/PAUZA   |
| 5. Predný kryt     | 11. Filter                 |
| 6. Zadný kryt      |                            |

**Pred prvým spustením:**

1. Zo spotrebiča odstráňte všetky nálepky a lepiace pásky. Otvorte priehľadné okienko a skontrolujte, či je všetko príslušenstvo (náklady na ľad, lopatka na ľad) na svojom mieste.
2. Dôkladne vyčistite vnútro spotrebiča vrátane nádržky na vodu.
3. Spotrebič umiestnite na rovnú pracovnú dosku, mimo dosahu slnečného svetla a zdrojov tepla. Zabezpečte okolo spotrebiča voľný priestor aspoň 15 cm, aby mohol voľne prúdiť vzduch.

**Popis ovládacieho panela**

ICE FULL (Plná nádoba na ľad): kontrolka signalizujúca plnú nádobu na ľad

ADD WATER (pridať vodu): kontrolka nedostatku vody.

LARGE / SMALL: Možnosť výberu väčších alebo menších kociek ľadu

**Používanie spotrebiča:**

1. Po pripojení napájania je spotrebič v pohotovostnom režime a indikátor SMALL bliká na zeleno. Po stlačení tlačidla START/PAUSE budú kontrolky ľadu SMALL a LARGE striedavo blikať a čakať na výber veľkosti kociek ľadu. Keď sa rozsvieti príslušný indikátor zodpovedajúci očakávanej veľkosti, znova stlačte tlačidlo START/PAUSE a zariadenie sa spustí. Príslušný indikátor bude aktívny a začne sa výroba kociek ľadu.
2. Funkcia čistenia: Pripojte napájanie, stlačte tlačidlo START/PAUZA na spustenie zariadenia a potom podržte tlačidlo START/PAUZA 2 sekundy. Prístroj prejde do funkcie čistenia a štyri kontrolky budú striedavo blikať. Počas čistenia neodpájajte napájanie. Po dokončení čistenia sa prístroj automaticky prepne do pohotovostného režimu.
3. DOPLNŇOVAŤ VODU: alarm nízkeho množstva vody: rozsvieti sa kontrolka signalizujúca, že v nádrži nie je voda. Pridajte vodu a stlačením tlačidla START/PAUZA spotrebič znovu spustíte.
4. ICE FULL (Plná nádoba na ľad): alarm plnej nádoby na ľad. Keď je nádoba na ľad úplne plná, rozsvieti sa kontrolka "ICE FULL" a prístroj sa zastaví. Ľad sa musí z nádoby vyprázdniť, aby spotrebič mohol pokračovať v prevádzke. Keď hladina ľadu klesne pod polohu snímača, spotrebič sa automaticky znovu spustí.
5. Otvorte veko, vyberte zásobník na ľad a do zásobníka pridajte vodu.
6. Poznámka: Na stupnici "MAX" v zásobníku sa nachádza značka. Voda by nemala prekročiť úroveň MAX. Ak voda prekročí maximálnu hladinu MAX, otvorte spodnú vypúšťaciu zátku, vypustíte prebytočnú vodu.
7. Pripojte napájací zdroj, stlačením tlačidla START/PAUZA zapnite zariadenie.

**ČISTENIE A ÚDRŽBA**

1. Pravidelne čistite kôš na ľad, nádrž na vodu. Pri čistení odpojte spotrebič od elektrickej siete a vyberte kocky ľadu. Na čistenie vnútorného a vonkajšieho povrchu výrobníka kociek ľadu použite zriedený roztok vody a octu, kyseliny citrónovej alebo malé množstvo prostriedku na umývanie riadu. Pred použitím ho dôkladne opláchnite.
  - UPOZORNENIE: Neponárajte spotrebič do vody ani ho neumývajte pod tečúcou vodou!
  2. Ventilačné otvory v kryte spotrebiča alebo v skrinke by mali byť zbavené nečistôt, ktoré blokujú prúdenie vzduchu.
  3. Nepoužívajte mechanické zariadenia ani iné prostriedky na urýchlenie procesu rozmrazovania.
  4. Opätovné použitie spotrebiča po dlhšej prestávke v prevádzke môže spôsobiť, že čerpadlo bude dlhšie a môže pracovať hlasnejšie, aby nasalo vodu a odstránilo vzduch z okruhu. Ak sa tak stane, zobrazí sa indikátor nízkeho množstva vody, stačí stlačiť tlačidlo START/PAUZA, aby sa výrobnik ľadu znovu spustil.
  - 5 Aby sa ľad udržiaval čistý, vodu v nádržke vymieňajte aspoň raz denne. Ak sa zariadenie nebude dlhší čas používať, vypustite vodu a vyčistite ho.
  - 6) Ak kompresor nefunguje z dôvodu nedostatku vody, naplnenia ľadom, výpadku prúdu atď. jeho opätovné spustenie sa oneskorí o 3 minúty.
  7. Pred spustením výroby ľadu pri prvej inštalácii alebo po dlhšej odstavke vždy použite čerstvú vodu.
  8. V závislosti od frekvencie používania zariadenia by sa malo filtračné sito v nádrži na vodu po vybratí pravidelne čistiť, aby sa zabránilo zablokovaniu prívodu vody vodným kameňom. Ako je znázornené na obrázku nižšie.
- Vyberte zásobník na ľad, kryt filtra z nádržky na vodu, vyčistite kryt filtra čistou vodou pomocou kefy a potom ich vložte späť na miesto.

## Fontos információk

- A készülék használatának megkezdése előtt kérjük, olvassa el a használati utasítást és kövesse a benne foglalt utasításokat.
- A készülék nem rendeltetésszerű használatából vagy nem megfelelő kezeléséből eredő károkért a gyártó felelősséget nem vállal. A használati utasítást őrizze meg, hogy a termék jövőbeni használata során is használni tudja.
- A készülék kizárólag háztartási használatra alkalmas. Más, nem rendeltetésszerű célokra nem használható.
- A készüléket földelt, az adattáblán feltüntetett értékeknek megfelelő aljzatba csatlakoztassa.
- Győződjön meg arról, hogy az aljzatba csatlakoztatott berendezések teljes áramfelvétele nem haladja meg a biztosíték maximális teljesítményét.
- Amennyiben hosszabbítót vesz igénybe, ellenőrizze, hogy a hosszabbítóhoz csatlakoztatott berendezések teljes áramfelvétele nem haladja meg a hosszabbító teljesítményének paramétereit. A hosszabbító vezetékét helyezze el úgy, hogy véletlen ne lehessen rálépni vagy megbotlani.
- Győződjön meg arról, hogy a hosszabbító vezetéke 3-eres földelt, az aljzat pedig földelőtüskével rendelkezik.
- Ne engedje, hogy a tápvezeték az asztal vagy pult szélén lelógjon, illetve forró felülethez érjen.
- A készüléket külső időzített kapcsolóval, külön távirányítóval vagy egyéb, a berendezés automatikus kapcsolását biztosító készülékkel nem használható.
- Karbantartás előtt mindig és feltétlenül, a csatlakozódugót húzza ki az aljzataból.
- A tápvezetékét az aljzataból mindig a csatlakozódugónál tartva húzza ki. A tápvezetékét az aljzataból vezetéknél fogva sose húzza, mivel a csatlakozódugó vagy a vezeték megsérülhet,

- szélsőséges esetekben halállal járó áramütést okozhat.
- Soha ne hagyja a készüléket felügyelet nélkül, amíg csatlakoztatva van az aljzathoz.
  - A készüléket vízbe vagy egyéb folyadékba ne merítse.
  - A készüléket a Tisztítás és karbantartás részben foglaltak szerint, rendszeresen tisztítsa.
  - A készüléket hőforrás, láng, elektromos fűtőelem közelében vagy forró sütőre ne helyezze. A készüléket egyéb más berendezésre ne tegye.
  - A készüléket nem használhatják 8 éven aluli gyermekek és fizikai vagy mentális fogyatékkal élő személyek, vagy olyan ember akinek nincs megfelelő tapasztalata vagy tudása a készülékkel kapcsolatban. Kivéve ha felügyelet alatt vannak vagy a készülék biztonságos használatával kapcsolatban, számukra érthető módon tájékoztatásban részesültek.
  - Gyermekeknek tilos a készülékkel játszani. Felügyelet nélkül a gyermekek a készülék tisztítását és karbantartását nem végezhetik.
- Különös óvatossággal használja a készüléket, ha a közelben gyermekek vagy háziállatok tartózkodnak. Ne engedje, hogy a gyermekek a készülékkel játszanak.
- A készüléket gyúlékony anyagok közelében ne használja.
  - A készüléket kültéri behatások (eső, nap, stb.) előtt védje, valamint magas páratartalmú helységekben ne használja (fürdőszoba, nyirkos faházak).
  - A tápvezeték állapotát rendszeresen ellenőrizze.
  - Amennyiben leválaszthatatlanul rögzített tápkábel hibásodik meg, a veszély elkerülése érdekében kizárólag a gyártó, szakosodott szakszerviz vagy szakképesítéssel rendelkező személy cserélheti ki.
  - Hibás tápvezetékkel vagy csatlakozódugóval, illetve ha a készülék leesett, más módon megsérült vagy nem megfelelő módon üzemel, a készüléket sosem vegye használatba. A

készüléket önállóan ne javítsa, áramütést okozhat. A hibás készüléket ellenőrzés vagy javítás céljával megfelelő szakszervizben adja le. A készüléket kizárólag erre jogosult szervizek javíthatják. A nem megfelelőképpen végzett javítás a felhasználó számára komoly kockázatot jelent.

- A készülékhez kizárólag eredeti vagy a gyártó által ajánlott kelékeket használjon. A gyártó által nem ajánlott kellékek használata a készülék meghibásodását okozhatja és a felhasználó biztonságát veszélyezteti.
- A készüléket egyenes, hőálló felületre, gyúlékony anyagoktól (függöny, sötétítő, tapéta, stb.) távol helyezze el. A megfelelő
- légáramlás biztosítása érdekében a készülék minden oldaláról legalább 10 cm, a készülék felett legalább 30 cm szabad helyet kell biztosítani. A készülék szellőzőnyílásait ne takarja le, ez a készülék túlmelegedését és meghibásodását okozhatja.
- A magas hőmérsékletre való tekintettel az elkészült ételek kivételekor, forró zsír és egyéb folyadékok, készülék tartozékai és alkatrészek eltávolításakor, fokozott óvatossággal járjon el.
- Vízzel vagy egyéb folyadékkal feltöltött készüléket ne kapcsolja be.
- Az áramütés és a fulladás veszélyének elkerülése érdekében tartsa a készüléket és annak kábelét tartsa 8 év alatti gyermekek elől elzárva.
- A készüléket nem kültéri használatra tervezték.  
Ez a készülék:
  - otthoni,
  - üzletek, irodák és egyéb munkahelyek személyzeti konyháiban
  - a szállodákban, motelekben és szálláshelyek vendégei általi használatra gyártották.

- A készüléket gyermekek csak 8 éves életkor felett és felügyelet gyermekek tisztíthatják.
- A készülék tiszta vízből jégkockák előállítására szolgál, és nem használható más élelmiszerek hűtésére.
- A készüléket nem ipari vagy laboratóriumi használatra szánják.
- Ne kapcsolja be a készüléket víz nélkül, hogy elkerülje a készülék károsodását.
- Tisztítás, mozgatás vagy víz hozzáadása előtt mindig húzza ki a készüléket a hálózathoz.
- Ne használjon forró vizet a tartály vízzel való feltöltéséhez! Ne borítsa fel a készüléket a tetejére, hogy elkerülje annak sérülését. A készülék feldöntése miatt víz ömölhet ki a tartályból.
- A készülék mozgatása után várjon körülbelül két órát, mielőtt újra beindítja a készüléket.

**Figyelem: FIGYELMEZTETÉS****Magyarázat:**

Ez a szimbólum azt jelzi, hogy a készülékben gyúlékony hűtőközeg található. Ha a hűtőközeg kiszivárog és külső gyújtóforrással érintkezik, tűzveszély áll fenn.

Caution: risk of fire

- Tűzveszély! Ez a készülék kis mennyiségű izobután hűtőközeget (R600a) tartalmaz, amely gyúlékony, természetes és környezetbarát gáz. Szivárgás esetén húzza ki a hálózati csatlakozót, kerülje el a tűz- és gyújtóforrásokat, szellőztesse ki a helyiséget, ahol a készülék található, és lépjen kapcsolatba a szervizzel.
- Figyelmeztetés: Gyulladásveszély! Gyúlékony anyag!



**CE** A berendezés az Európai Unió irányelvei követelményeinek megfelel:

- Kiszűrés nélküli elektromos berendezés - Low voltage directive (LVD)
- Elektromágneses összeférhetőség - Electromagnetic compatibility (EMC)

A berendezés az adattáblán CE jelöléssel ellátott.



Amennyiben a berendezésen áthúzott szemétkosár jelölés található, a termék a 2012/19/EU irányelv rendelkezései hatálya alá tartozik. Kérjük, ismerkedjem meg a helyi elektromos és elektronikus hulladékgyűjtési rendszer szabályaival. A helyi előírások szerint járjon el. A terméket háztartási hulladékokkal együtt nem dobja ki. Az elhasznált termék megfelelő ártalmatlanításával a természetre és emberi egészségre gyakorolt esetleges káros hatásait akadályozza meg.

#### Környezetvédelmi információk

A csomagolás kizárólag nélkülözhetetlen elemeket tartalmaz. Minden erőfeszítést elkövettek annak érdekében, hogy a csomagolás három komponense könnyen elkülöníthető legyen: karton (doboz), polisztirol (belső védelem) és polietilén (zacskók, védőlap). A berendezés újrahasznosítható anyagokból készült, erre szakosodott cég által elvégzett szétszerelését követően elemei újra használhatók. A helyi csomagolóanyagok, elhasznált elemek és felesleges berendezések ártalmatlanítására vonatkozó előírások betartása szükséges.



A termék kiváló minőségű, újrahasznosítható anyagokból és alkatrészekből készült.

**Műszaki adatok**

Feszültség: 220-240 V/50 Hz

Teljesítmény: 120 W

Napi jégkapacitás: 12 kg/24 óra.

Jégtároló kapacitás: 1,0 l/600 g

Víztartály kapacitása: 1,0 l

Súly: 6,52 kg

Hűtőközeg: R600a, 0,014 kg

**A készülék leírása:**

- |                    |                        |
|--------------------|------------------------|
| 1. Átlátszó fedél  | 6. Hátsó burkolat      |
| 2. Jégkosár        | 7. Szellőzőnyílás      |
| 3. Víztartály      | 8. Jéglapát            |
| 4. Vezérlőpanel    | 9. Alsó leeresztő dugó |
| 5. Elülső burkolat | 10. START/PAUSE gomb   |
|                    | 11. Szűrő              |

**Első indítás előtt:**

1. Távolítsa el a készülékről az esetleges matricákat és ragasztószalagokat. Nyissa ki az átlátszó ablakot, és ellenőrizze, hogy minden tartozék (jégkölség, jéglapát) a helyén van-e.
2. Alaposan tisztítsa meg a készülék belsejét, beleértve a víztartályt is.
3. Helyezze a készüléket egy vízszintes munkalapra, napfénytől és hőforrástól távol. Biztosítson legalább 15 cm szabad helyet a készülék körül a szabad légáramlás érdekében.

**A kezelőpanel leírása**

ICE FULL: A teli jégtartályt jelző lámpa.

ADD WATER (VÍZ hozzáadása): Vízhiany jelző lámpa.

LARGE / SMALL: Nagyobb vagy kisebb jégkockák kiválasztása.

### A készülék használata:

1. A készülék bekapcsolásakor a készülék készenléti üzemmódban van, és a KISZEM kijelző zöld színnel villog. A START/PAUSE gomb megnyomásakor a SMALL és LARGE jégjelző lámpák felváltva villognak, várva a jégkocka méretének kiválasztását. Amikor a várt méretnek megfelelő kijelző kigyullad, nyomja meg újra a START/PAUSE gombot, és a gép elindul. A megfelelő kijelző aktív lesz, és megkezdődik a jégkockák előállítás.
2. Tisztítási funkció: Csatlakoztassa az áramot, nyomja meg a START/PAUSE gombot a gép elindításához, majd tartsa lenyomva a START/PAUSE gombot 2 másodpercig. A készülék tisztítási funkcióba lép, és a négy lámpa felváltva villogni fog. Ne válassza le a tápegységet a tisztítás alatt. A tisztítás befejeztével a készülék automatikusan készenléti üzemmódba lép.
3. ADD WATER: alacsony vízszint riasztás: a lámpa kigyullad, jelezve, hogy nincs víz a tartályban. Adjon hozzá vizet, és nyomja meg a START/PAUSE gombot a készülék újraindításához.
4. ICE FULL (JÉGTELJES): riasztás a teli jég tartályra. Amikor a jég tartály teljesen megtelt, a "ICE FULL" (JÉG TELJES) lámpa kigyullad, és a készülék leáll. A jeget ki kell üríteni a tartályból ahhoz, hogy a készülék folytathassa működését. Ha a jég szint az érzékelő pozíciója alá csökken, a készülék automatikusan újraindul.
5. Nyissa ki a fedelet, vegye ki a jégtálcát, és töltsön vizet a tartályba.
6. Megjegyzés: A tartályban a "MAX" skálán van egy jelölés. A víz nem haladhatja meg a MAX szintet. Ha a víz meghaladja a MAX maximális szintet, nyissa ki az alsó leeresztő dugót, engedje ki a felesleges vizet.
7. Csatlakoztassa a tápegységet, a készülék bekapcsolásához nyomja meg a START/PAUSE gombot.

### TISZTÍTÁS ÉS KARBANTARTÁS

1. Rendszeresen tisztítsa meg a jégkosarat, víztartályt. Tisztításkor húzza ki a készüléket a tápegységből, és távolítsa el a jégkockákat. A jégkockakészítő belső és külső felületének tisztításához használjon víz és ecet hígított oldatát, citromsavat vagy kis mennyiségű mosogatószeret. Használat előtt alaposan öblítse ki.
  - FIGYELMEZTETÉS: Ne merítse a készüléket vízbe, és ne mossa folyó víz alatt!
  2. A készülékházban vagy a burkolatban lévő szellőzőnyílásoknak mentesnek kell lenniük a légáramlást akadályozó szennyeződésektől.
  3. Ne használjon mechanikus eszközöket vagy más eszközöket a leolvasztási folyamat felgyorsítására.
  4. Ha a készüléket hosszabb szünet után újra használja, a szivattyúnak hosszabb ideig tarthat és hangosabban működhet, hogy vizet szívjon be és eltávolítsa a levegőt az áramkörből. Ha ez megtörténik, a kijelzőn megjelenik a vízhiány jelző, egyszerűen nyomja meg a START/PAUSE gombot a jégkészítő újraindításához.
  - 5 A jég tisztán tartása érdekében naponta legalább egyszer cserélje ki a vizet a tartályban. Ha a készüléket hosszabb ideig nem használja, engedje le a vizet és tisztítsa meg.
  - 6) Ha a kompresszor vízhiány, jéggel való feltöltés, áramkimaradás stb. miatt nem működik, az újraindítása 3 percre csök.
  7. Első telepítéskor vagy hosszú leállási időszak után mindig használjon friss vizet a jégtermelés megkezdése előtt.
  8. A gép használatának gyakoriságától függően a víztartályban lévő szűrőszitát rendszeresen ki kell tisztítani a kiszerezés után, hogy megakadályozza a vízbevezetés vízke általi eltömődését. Ahogy az alábbi ábrán látható.
- Vegye ki a jégtálcát, a szűrőfedelet a víztartályból, tisztítsa meg a szűrőfedelet tiszta vízzel egy kefe segítségével, majd helyezze vissza a helyére.



## Pomembne informacije

- Pred začetkom uporabe naprave je treba prebrati navodila za uporabo ter ukrepati skladni z njihovimi določili. Proizvajalec ne odgovarja za škode, nastale kot posledica neustrezne uporabe oz. neustreznega ravnanja z napravo. Ta navodila za uporabo je treba shraniti, da bi jih lahko uporabljali tudi v prihodnosti.
- Naprava je namenjena uporabi izključljivo v gospodinjstvu.
- Uporabljati napravo izključljivo v skladu z namenom.
- Napravo je treba priključiti na ozemljeno vtičnico, ki odgovarja opisu na podatkovni ploščici.
- Preveriti je treba, ali skupna poraba toka naprav, ki so priklopljene na stensko vtičnico ne presega maksimalne obremenitve varovalke.
- Le se uporablja podaljšek, je treba preveriti, ali skupna poraba moči naprav, ki so priklopljene na podaljšek, ne presega parametrov obremenitve podaljška. Žico podaljška je treba namestiti na način, ki izključuje naključno spotikanje.
- Preveriti je treba, ali je podaljšek ozemljen, trožilni s ozemljeno vtičnico.
- Napajalna žica ne sme biti obešena na robu mize ali police, isto tako ne sme se dotikati vročih površin.
- Napravo se ne sme upravljati z zunanjim časovnim stikalom, daljinskim upravljalnikom oz. drugo opremo, ki napravo lahko avtomatsko izklopi.
- Pred začetkom vzdrževalnih del je treba napravo nujno izklopiti iz napajanja.
- Med odstranjevanjem napajalne žice je treba vedno držati za vtičnico. Nikoli ne vleci za kabel, ker na ta način se lahko poškoduje vtičnica oz. kabel, v skrajnih primerih pa celo pride do smrtonosnega električnega udara.
- Ko je naprava priklopljena na vtičnico, je ne smete pustiti brez nadzora.

- Naprave na dati v vodo ali kakšno drugo tekočino.
- Napravo je treba redno čistiti, skladno s priporočili, ki jih določa poglavje o Čiščenju in vzdrževanju.
- Naprave na nameščati v bližini virov toplote, plamena, električnega grelca oz. na vroči pečici. Naprava se ne sme nahajati na kakšni drugi napravi.
- Napravo lahko uporabljajo otroki od 8 let starosti, fizično omejene, duševno motene osebe ter ljudje, ki nimajo izkušenj s tovrstno opremo, vendarle samo takrat, ko jim je zagotovljen nadzor oz. usposabljanje glede varne uporabe, tako da se seznanijo z morebitnimi tveganji. Otroki se ne smejo igrati z napravo. Otroki ne smejo čistiti in vzdrževati naprave brez nadzora odraslih.
- Če so v bližini naprave ali hišni ljubimčki, je treba med uporabo aparata biti posebno pozoren. Otroki se ne smejo igrati z napravo.
- Naprave ne uporabljati v bližini vnetljivih snovi.
- Naprave ne izpostavljati vremenskim razmerjem (dež, sonce in drugo) ter ne uporabljati v pogojih povišane vlažnosti (kopalnica, vlažne kemping hiše).
- Občasno je treba preveriti stanje napajalne žice. V primeru, ko pride do poškodbe napajalne žice, jo je treba zamenjati pri proizvajalcu oz. v pooblaščenem servisnem podjetju, da se preprečijo morebitne nevarnosti.
- Ne uporabljati naprave, ko sta napajalna žica ali vtičnica pokvarjena, ko je naprava na katerikoli drugi način poškodovana oz. njeno delovanje ni pravilno. Naprave ne popravljajte sami (nevarnost električnega udara).
- Poškodovano napravo dostavite v pristojno servisno podjetje, kjer bo le-ta pregledana in po potrebi popravljena.
- Kakršnakoli popravila naj opravljajo samo pooblaščen servisna podjetja. Neustrezno popravilo predstavlja veliko nevarnost za uporabnika.

- Uporablajte samo originalne oz. s strani proizvajalca priporočene dodatke in pripomočke. Uporaba neustreznih dodatkov lahko privede do poškodbe naprave ter nevarnosti za človekovo zdravje.
- Napravo je treba postaviti na ravni površini, ki je odporna na temperaturo, daleč stran od vnetljivih materialov (zaves, tapete in drugo). Da bi zagotovili ustrezno cirkulacijo zraka, je treba zagotoviti najmanj 10 cm prostora z vsake strani naprave ter najmanj 30 cm nad napravo. Ne prekrivati prezračevalnih odprtin naprave, ker prekritje lahko povzroči pregrevanje ter poškodovanje naprave.
- Naprave ne smete vklopiti, ko je posoda napolnjena z vodo ali kakšno drugo tekočino.
- Kabel hranite izven dosega otrok in dojenčkov, da bi se izognili nevarnosti električnega udara in zadušitve, napravo in njen kabel hranite izven dosega otrok, mlajših od 8 let.
- Naprava ni namenjena za uporabo na prostem.
- Ta naprava je namenjena za uporabo:
  - v gospodinjstvu,
  - v kuhinjskih prostorih za osebje v trgovinah, pisarnah in drugih delovnih okoljih
  - za stranke hotelov, motelov in drugih nastanitvenih objektov
- Naprave ne smejo čistiti otroci, razen če so starejši od 8 let in so pod nadzorom.
- Naprava je namenjena proizvodnji ledenih kock iz čiste vode in se ne sme uporabljati za hlajenje drugih živil.
- Naprava ni namenjena za industrijsko ali laboratorijsko uporabo.
- Naprave ne vklaplajte brez vode, da je ne poškodujete.
- Pred čiščenjem, premikanjem ali dodajanjem vode v aparat ga vedno izključite iz električnega omrežja.

- Za polnjenje rezervoarja z vodo ne uporabljajte vroče vode!
- Naprave ne prevračajte čez vrh, da je ne poškodujete. Zaradi prevračanja aparata se lahko iz rezervoarja razlije voda.
- Po premikanju aparata počakajte približno dve uri, preden ga ponovno zaženete.

**Tip opozorila: POZOR!****Pojasnilo:**

Ta simbol pomeni, da naprava vsebuje lahko vnetljivo hladilno sredstvo. V primeru, da hladilno sredstvo izteče in je zunaj v bližini vir vžiga, obstaja nevarnost požara.

Caution: risk of fire

- Nevarnost požara! Ta aparat vsebuje majhno količino izobutana kot hladilnega sredstva (R600a), ki je vnetljiv, naraven in okolju prijazen plin. V primeru uhajanja odklopite vtič, izogibajte se virom ognja in vžiga, prezračite prostor, v katerem je naprava, in se obrnite na servisno službo.
- Opozorilo: Nevarnost vžiga! Vnetljiv material!



- CE** Naprava je skladna z zahtevami smernic Evropske unije:
- Niskonapetostne električne instalacije - Low voltage directive (LVD)
  - Elektromagnetna združljivost - Electromagnetic compatibility (EMC)
- Izdelek označen s CE na podatkovni ploščici.



Če se na napravi nahaja oznaka - prekrižan zabojnik za odpadke, to pomeni, da za izdelek veljajo določila evropske smernice 2012/19/EU. Seznaniti se je treba z lokalnimi zahtevami za zbiranje električnih ter elektronskih odpadkov. Ukrepati je treba v skladu z lokalnimi predpisi. Izdelka se ne sme odstranjevati skupaj z navadnimi odpadki. Ustrezno odstranjevanje starega izdelka pomaga izključiti morebitne negativne učinke na okolje in človekovo zdravje.

#### Podatki za varovanje okolja

Komplet vsebuje samo potrebne elemente. Prizadevali smo si, da bodo vsi tri elementi embalaže lahko odstranljivi: karton (škafila), polistirenska pena (zunanja zaščita) in polietilen (vreče, zaščitni plast). Naprava izvedena iz materialov, ki se lahko reciklirajo, ter jih lahko po demontaži s strani strokovnega podjetja ponovno uporabljamo. Upoštevati je treba lokalne predpise za odstranjevanje embalaž, porabljenih baterij ter nepotrebnih naprav.



Naprava izdelana iz visokokakovostnih materialov ter komponent, ki se lahko reciklirajo in ponovno uporabijo.

**Tehnični podatki**

Napetost: 220-240 V/50 Hz

Moč: 120 W

Dnevna zmogljivost ledu: 12 kg/24 ur.

Zmogljivost shranjevanja ledu: 1,0 l/600 g

Prostornina rezervoarja za vodo: 1,0 l

Teža: 6,52 kg

Hladilno sredstvo: R600a, 0,014 kg

**Opis enote:**

- |                      |                              |
|----------------------|------------------------------|
| 1. Prozoren pokrov   | 7. Odprtina za prezračevanje |
| 2. Košara za led     | 8. Lopatka za led            |
| 3. Rezervoar za vodo | 9. Spodnji izpustni čep      |
| 4. Nadzorna plošča   | 10. Gumb START/PAUSE         |
| 5. Sprednje ohišje   | 11. Filter                   |
| 6. Zadnje ohišje     |                              |

**Pred prvim zagonom:**

1. Z naprave odstranite vse nalepke in lepilni trak. Odprite prozorno okno in preverite, ali je vsa dodatna oprema (stroški za led, lopatka za led) na svojem mestu.
2. Temeljito očistite notranjost aparata, vključno s posodo za vodo.
3. Napravo postavite na raven pult, stran od sončne svetlobe in virov toplote. Zagotovite vsaj 15 cm prostega prostora okoli aparata, da omogočite prost pretok zraka.

**Opis nadzorne plošče**

ICE FULL: lučka, ki označuje polno posodo za led

ADD WATER (Dodajte vodo): lučka, ki kaže na pomanjkanje vode

LARGE / SMALL: izbira večjih ali manjših kock ledu

**Uporaba aparata:**

1. Ko je aparat priključen na električno omrežje, je v stanju pripravljenosti in indikator SMALL utripa zeleno. Ko pritisnete gumb START/PAUSE, bosta indikatorja SMALL in LARGE izmenično utripala in čakala, da izberete velikost ledene kocke. Ko zasveti ustrezen indikator, ki ustreza pričakovani velikosti, ponovno pritisnite gumb START/PAUSE in aparat se bo zagnal. Ustrezeni indikator bo aktiven in proizvodnja ledenih kock se bo začela.
2. Funkcija čiščenja: Priključite napajanje, pritisnite gumb START/PAUSE za zagon stroja in nato držite gumb START/PAUSE 2 sekundi. Naprava bo prešla v funkcijo čiščenja in štiri luči bodo izmenično utripale. Med čiščenjem ne odklapljajte napajanja z električno energijo. Po končanem čiščenju bo naprava samodejno prešla v način pripravljenosti.
3. DODAJANJE VODE: alarm za nizko količino vode: prižgala se bo lučka, ki označuje, da v rezervoarju ni vode. Dodajte vodo in pritisnite gumb START/PAUSE, da ponovno zaženete napravo.
4. ICE FULL: alarm polne posode za led. Ko je posoda za led povsem polna, bo zasvetila lučka "ICE FULL" in naprava se bo ustavila. Led je treba izprazniti iz posode, da bo naprava ponovno začela delovati. Ko se raven ledu spusti pod položaj senzorja, se bo aparat samodejno ponovno zagnal.
5. Odprite pokrov, odstranite posodo za led in v posodo dodajte vodo.
6. Opomba: V rezervoarju je na lestvici "MAX" nameščena oznaka. Voda ne sme presežati stopnje "MAX". Če voda preseže najvišjo raven "MAX", odprite spodnji izpustni čep in izpustite odvečno vodo.

7. Priključite napajalnik in pritisnite gumb START/PAUSE, da vklopite napravo.

### ČIŠČENJE IN VZDRŽEVANJE

1 Redno čistite košaro za led in posodo za vodo. Pri čiščenju napravo izključite iz električnega napajanja in odstranite ledene kocke. Za čiščenje notranje in zunanje površine aparata za izdelavo ledenih kock uporabite razredčeno raztopino vode in kisa, citronsko kislino ali majhno količino tekočine za pomivanje posode. Pred uporabo ga temeljito sperite.

POZOR: Naprave ne potaplajte v vodo in je ne umivajte pod tekočo vodo!

2. Na prezračevalnih odprtinah v ohišju aparata ali v ohišju ne sme biti umazanije, ki bi ovirala pretok zraka.

3. Ne uporabljajte mehanskih naprav ali drugih sredstev za pospeševanje postopka odmrzovanja.

4. Ponovna uporaba aparata po daljši prekinitvi delovanja lahko povzroči, da bo črpalka potrebovala več časa in bo morda delovala glasneje, da bi posrkala vodo in odstranila zrak iz tokokroga. Če se to zgodi, se prikaže indikator pomanjkanja vode, preprosto pritisnite gumb START/PAUSE, da ponovno zaženete napravo za izdelavo ledu.

5 Da bi led ostal čist, vsaj enkrat na dan zamenjajte vodo v rezervoarju. Če naprave dalj časa ne boste uporabljali, izpustite vodo in jo očistite.

6) Če kompresor ne deluje zaradi pomanjkanja vode, polnjenja z ledom, izpada električne energije itd. bo njegov ponovni zagon odložen za 3 minute.

7. Pred začetkom proizvodnje ledu ob prvi namestitvi ali po daljšem obdobju mirovanja vedno uporabite svežo vodo.

8. Glede na pogostost uporabe naprave je treba po odstranitvi filtrirno sito v rezervoarju za vodo redno čistiti, da preprečite, da bi vodni kamen blokiral dovod vode. Kot je prikazano na spodnji sliki.

Odstranite pladenj za led, pokrov filtra iz posode za vodo, s krtačo očistite pokrov filtra s čisto vodo in ju nato postavite nazaj na svoje mesto.



## Važne obavijesti

- Prije uporabe stroja pročitajte upute za rukovanje i slijedite upute sadržane u njima. Proizvođač ne odgovara za štete uzrokovane uporabom uređaja suprotno njezinoj namjeni ili neodgovarajućim rukovanjem. Molimo sačuvajte ovaj priručnik, tako da možete ga koristiti također tijekom kasnijeg korištenja proizvoda.
- Uređaj se koristi samo za domaću upotrebu. Ne koristiti za druge svrhe, koje nisu u skladu sa svojom namjenom.
- Uređaj mora biti priključen isključivo u uzemljenu utičnicu s obilježjima u skladu s vrijednostima na tipskoj pločici.
- Pobrinite se da ukupna potrošnja energije svih uređaja priključenih na zidnu utičnicu ne prelazi maksimalno opterećenje osigurača.
- Ako koristite produžni kabel, provjerite da ukupna potrošnja energije uređaja koji su priključeni na produžni kabel ne prekorači parametra njegovog opterećenja. Žicu produžnog kabela treba smjestiti na takav način da se izbjegnu slučajne udarce i okidanje.
- Provjerite je li kabel uzemljen, s 3 žicama, i utičnicom s uzemljenjem.
- Nemojte dopustiti da kabel napajanja visi na rubu stola ili police ili dodira vruće površine.
- Uređaj nije namijenjen za upravljanje preko vanjskog timera, odvojenog daljinskog upravljača, ili druge opreme koja može automatski uključiti uređaj.
- Prije radova održavanja treba uvijek bezuvjetno isključiti uređaj iz jedinice napajanja.
- Prilikom isključivanja kabela za napajanje uvijek ga izvući iz utičnice držeći utikač. Nikad ne iskopčajte strujni kabel povlačenjem kabela jer bi to moglo dovesti do oštećenja utikača ili kabela, u ekstremnim slučajevima može čak dovesti do fatalnog strujnog udara.
- Ne ostavljajte opremu uključenu u utičnicu bez nadzora.

- Ne uranjajte uređaj u vodu ili neku drugu tekućinu.
- Uređaj treba redovito čistiti u skladu s preporukama opisanima u odjeljku o čišćenju i održavanju.
- Ne postavljajte uređaja blizu izvora topline, plamena, električnog grijaćeg elementa ili na vrućoj peći. Nemojte stavljati na bilo kojem drugom uređaju.
- Ovu opremu mogu koristiti djeca od najmanje 8 godina, osobe sa smanjenim fizičkim, mentalnim mogućnostima i ljudi s nedostatkom iskustva i znanja, ako će se osigurati nadzor ili intruktažu u vezi s upotrebom opreme na siguran način, da bi dobro razumijeli povezani rizici. Djeca ne mogu se igrati opremom. Djeca bez nadzora ne mogu čistiti i održavati opremu.
- Budite oprezni prilikom korištenja uređaja kada u blizini ima djece ili kućnih ljubimaca. Nemojte dopustiti djeci da se igraju s uređajem.
- Ne upotrebljavajte uređaja u blizini zapaljivih materijala.
- Nemojte izlagati uređaj vremenskim uvjetima (kiša, sunce, itd) i nemojte koristiti u uvjetima visoke vlage (kupaonice, vlažne kabine).
- Povremeno provjeravajte status kabela napajanja. Ako je neodvojivi kabel za napajanje oštećen treba ga zamijeniti kod proizvođača ili u specijalističkoj servisnoj radionici ili kod kvalificirane osobe radi izbjegavanja opasnosti.
- Ne koristite uređaj s oštećenim kabelom za napajanje ili utikačom ako su pale ili su oštećene na bilo koji način ili nepravilno rade. Nemojte samostalno popravljati uređaj jer to može uzrokovati strujni udar. Neispravan uređaj donesi u odgovarajući servisni centar za provjeravanje ili popravak.
- Potrebni popravci mogu se izvršavati samo od strane ovlaštenih servisa. Nepravilan popravak može dovesti do ozbiljnih opasnosti za korisnika.
- Koristite samo originalni pribor za uređaj ili preporučeni od strane proizvođača. Koristanje pribora koji nisu preporučeni od strane proizvođača može dovesti do oštećenja uređaja i ugroziti sigurnost korištenja.

- Uređaj stavite na ravnu površinu, otpornu na visoku temperaturu, daleko od lako zapaljivih materijala (zavjese, obloge i sl.). Kako biste osigurali pravilnu cirkulaciju zraka, ostavite najmanje 10 cm slobodnog prostora sa svake strane uređaja i najmanje 30 cm iznad uređaja. Nemojte pokrivati ventilacijske otvore uređaja jer to može dovesti do pregrijavanja i oštećenja uređaja.
- Držite kabel izvan dohvata djece i beba kako biste izbjegli rizik od strujnog udara i davljenja, držite uređaj i njegov kabel na mjestu nedostupnom djeci mlađoj od 8 godina.
- Uređaj nije namijenjen za uporabu vani.
- Uređaj je namijenjen za:
  - kućnu uporabu,
  - za uporabu u kuhinji u prodavaonicama, uredima i drugim radnim sredinama,
  - za uporabu od strane klijenata u hotelima, motelima i drugim stambenim jedinicama
- Uređaj ne smiju čistiti djeca, osim ako nisu starija od 8 godina i ako su pod nadzorom.
- Aparat je namijenjen za proizvodnju kockica leda iz čiste vode i ne smije se koristiti za hlađenje drugih namirnica.
- Nije namijenjen za industrijsku ili laboratorijsku uporabu.
- Nemojte uključivati uređaj bez vode kako ga ne biste oštetili.
- Prije čišćenja, premještanja ili dodavanja vode uvijek isključite uređaj iz struje.
- Nemojte koristiti vruću vodu za punjenje spremnika vodom!
- Ne naginjite uređaj preko vrha kako ga ne biste oštetili.
- Prevrtanje uređaja može uzrokovati izlijevanje vode iz spremnika.
- Nakon premještanja uređaja pričekajte otprilike dva sata prije nego što ga ponovno uključite.



Caution: risk of fire

**Napomena: UPOZORENJE**

**Objašnjenje:**

Ovaj simbol označava da se u uređaju nalazi lako zapaljivo rashladno sredstvo. U slučaju curenja rashladnog sredstva i njegovog kontakta s vanjskim izvorom paljenja, postoji opasnost od požara.

- Požar! Ovaj uređaj sadrži malu količinu izobutana kao rashladnog sredstva (R600a), koji je zapaljiv, prirodan i ekološki prihvatljiv plin. U slučaju curenja, izvucite utikač iz utičnice, izbjegavajte izvore vatre i paljenja, prozračite prostoriju u kojoj se nalazi jedinica i obratite se servisu.
- Upozorenje: Opasnost od zapaljenja! Zapaljivi materijal!



- CE** Uređaj je kompatibilan sa zahtjevima direktiva EU:
- Niskonaponski električni uređaj - Low voltage directive (LVD)
  - Elektromagnetska podudarnost - Electromagnetic compatibility (EMC)
- Proizvod označen CE na natpisnoj pločici



Ako uređaj ima znak prekriznenog kontejnera za smeće, to znači da je proizvod pokriven odredbama Europske direktive 2012/19/EU. Molimo pogledajte zahtjeve lokalnog sustava za prikupljanje električnog i elektroničnog otpada. Postupajte u skladu s lokalnim propisima. Ne bacajte ovaj proizvod zajedno s kućnim otpadom. Pravilno odlaganje isluženog uređaja će spriječiti potencijalne negativne posljedice za prirodni okoliš i ljudsko zdravlje.

#### Informacije o zaštiti okoliša

Paket uključuje samo neophodne elemente. Pobrini se da tri komponente materijala za pakiranje lako se odvajaju: karton (kutija), polistirenska pjena (zaštita iznutra) i polietilen (vrećice, zaštitna folija). Uređaj izrađen od materijala koji se mogu reciklirati i ponovo upotrijebiti nakon demontaže od strane specijalizirane tvrtke. Poštujte lokalne propise o odlaganju ambalaže, iskorištenih baterija i nepotrebne opreme.



Proizvod je izrađen od visokokvalitetnih materijala, koji se mogu reciklirati i ponovo upotrijebiti.

#### Dane tehniczne

Napon: 220-240 V/50 Hz

Snaga: 120 W

Dnevni kapacitet leda: 12 kg/24 sata.

Kapacitet spremnika leda: 1,0 l/600 g

Kapacitet spremnika za vodu: 1,0 l

Težina: 6,52 kg

Rashladno sredstvo: R600a, 0,014 kg

**Opis jedinice:**

- |                      |                        |
|----------------------|------------------------|
| 1. Prozirni poklopac | 7. Ventilacijski otvor |
| 2. Košara za led     | 8. Veslo za led        |
| 3. Spremnik za vodu  | 9. Donji odvodni čep   |
| 4. Upravljačka ploča | 10. Tipka START/PAUZA  |
| 5. Prednje kućište   | 11. Filtar             |
| 6. Stražnje kućište  |                        |

**Prije početnog pokretanja:**

1. Uklonite sve naljepnice i ljepljivu traku s uređaja. Otvorite prozirni prozor i provjerite jesu li svi dodaci (troškovi za led, veslo za led) na mjestu.
2. Temeljito očistite unutrašnjost uređaja, uključujući spremnik za vodu.
3. Postavite uređaj na ravnu radnu površinu, dalje od sunčeve svjetlosti i izvora topline. Ostavite slobodan prostor od najmanje 15 cm oko uređaja kako biste omogućili slobodan protok zraka.

**Opis upravljačke ploče**

ICE FULL: Svjetlo koje pokazuje punu posudu za led

DODAJTE VODU: Svjetlosni indikator za nedostatak vode

LARGE / SMALL: Izbor većih ili manjih kockica leda

**Korištenje aparata:**

1. Kada je struja priključena, uređaj je u stanju mirovanja i MALI indikator treperi zeleno. Kada se pritisne tipka START/PAUZA, MALA i VELIKA led lampica će treperiti naizmjenično, čekajući da se odabere veličina kocke leda. Kada zasvijetli odgovarajući indikator koji odgovara očekivanoj veličini, ponovno pritisnite tipku START/PAUZA i stroj će se pokrenuti. Odgovarajući indikator će biti aktivan i započet će proizvodnja kockica leda.
2. Funkcija čišćenja: Spojite napajanje, pritisnite tipku START/PAUZA za pokretanje stroja i zatim držite tipku START/PAUZA 2 sekunde. Jedinica će ući u funkciju čišćenja i četiri lampice će naizmjenice treperiti. Nemojte odspajati napajanje tijekom čišćenja. Kada je čišćenje završeno, jedinica će automatski prijeći u stanje pripravnosti.
3. DODAJTE VODU: alarm za nizak nivo vode: svjetlo će se upaliti da pokaže da u spremniku nema vode. Dodajte vodu i pritisnite tipku START/PAUZA za ponovno pokretanje uređaja.
4. ICE FULL: alarm pune posude za led. Kada je posuda za led puna, svjetlo "ICE FULL" će zasvijetliti i jedinica će se zaustaviti. Led se mora isprazniti iz spremnika kako bi uređaj mogao nastaviti s radom. Kada razina leda padne ispod položaja senzora, uređaj će se automatski ponovno pokrenuti.
5. Otvorite poklopac, izvadite posudu za led i dodajte vodu u spremnik.
6. Napomena: U spremniku se nalazi oznaka na skali "MAX". Voda ne smije prijeći razinu MAX. Ako voda prijeđe maksimalnu razinu MAX, otvorite donji odvodni čep, ispuštite višak vode.
7. Spojite napajanje, pritisnite tipku START/PAUZA za uključivanje jedinice.

## ČIŠĆENJE I ODRŽAVANJE

1 Redovito čistite košaru za led i spremnik za vodu. Prilikom čišćenja isključite aparat iz struje i izvadite kockice leda. Za čišćenje unutarnje i vanjske površine ledomata koristite razrijeđenu otopinu vode i octa, limunsku kiselinu ili malu količinu sredstva za pranje posuđa. Prije upotrebe temeljito isperite.

**OPREZ:** Aparat nemojte uranjati u vodu niti ga prati pod mlazom vode!

2. Ventilacijski otvori u kućištu uređaja ili u kućištu moraju biti čisti od prljavštine koja blokira protok zraka.

3. Nemojte koristiti mehaničke uređaje ili druga sredstva za ubrzavanje procesa odmrzavanja.

4. Ponovno korištenje uređaja nakon dulje stanke u radu može uzrokovati da crpka dulje radi i može raditi glasnije kako bi uvukla vodu i uklonila zrak iz kruga. Ako se to dogodi, prikazuje se indikator niske količine vode, jednostavno pritisnite tipku START/PAUZA za ponovno pokretanje ledomata.

5 Kako bi led bio čist, mijenjajte vodu u spremniku barem jednom dnevno. Ako se uređaj neće koristiti dulje vrijeme, ispustite vodu i očistite ga.

6) Ako kompresor ne radi zbog nedostatka vode, punjenja ledom, nestanka struje itd., njegovo ponovno pokretanje bit će odgođeno za 3 minute.

7. Uvijek koristite svježiju vodu prije pokretanja proizvodnje leda prilikom prve instalacije ili nakon dugog razdoblja isključenja.

8. Ovisno o učestalosti korištenja stroja, mrežicu filtra u spremniku za vodu treba redovito čistiti nakon uklanjanja kako bi se spriječilo da kamenac blokira ulaz vode. Kao što je prikazano na donjoj slici.

Uklonite posudu za led, poklopac filtra sa spremnika za vodu, očistite poklopac filtra čistom vodom pomoću četke i vratite ih na mjesto.



## σημαντικές πληροφορίες

- Πριν αρχίσετε να χρησιμοποιείτε τη συσκευή διαβάστε τις οδηγίες χρήσης και ακολουθήστε τις οδηγίες που αναφέρονται εκεί. Ο κατασκευαστής δεν φέρει ευθύνη για τις ζημιές που θα προκληθούν από χρήση της συσκευής με τρόπο ακατάλληλο από τον προορισμό της ή από ακατάλληλο χειρισμό της. Πρέπει να κρατήσετε τις οδηγίες χρήσης προκειμένου να τις χρησιμοποιήσετε ξανά κατά την επόμενη χρήση του προϊόντος.
- Η συσκευή προορίζεται μόνο για οικιακή χρήση. Μην χρησιμοποιήσετε τη συσκευή για τους σκοπούς άλλους από τον προορισμό της.
- Πρέπει να συνδέσετε τη συσκευή αποκλειστικά σε πρίζα με γείωση και με τα χαρακτηριστικά που να είναι συμβατά με τις τιμές που αναφέρονται στην ονομαστική πινακίδα.
- Πρέπει να ελέγξετε αν η πλήρης λήψη ηλεκτρικού ρεύματος από όλες τις συνδεδεμένες στην πρίζα μηχανές τοίχου να μην υπερβεί τη μέγιστη επιβάρυνση της ηλεκτρικής ασφάλειας.
- Αν χρησιμοποιήσετε την επέκταση, πρέπει να ελέγξετε αν η λήψη ενέργειας του συνδεδεμένου στην επέκταση εξοπλισμού αυτού να μην υπερβεί τις παραμέτρους επιβάρυνσής της. Το καλώδιο επέκτασης πρέπει να τοποθεθεί έτσι ώστε να αποφύγετε τυχαίο τράβηγμα ή να μη σκοντάψετε σε αυτό.
- Βεβαιωθείτε ότι η επέκταση έχει γείωση, με 3 σύρματα και την πρίζα με ακροδέκτη γείωσης.
- Μην επιτρέψετε το καλώδιο τροφοδοσίας να κρεμαστεί κάτω από την άκρη ενός τραπέζιου ή ραφιού ή να μην αγγίξει ζεστή επιφάνεια.
- Η συσκευή δεν προορίζεται για έλεγχο με εξωτερικό χρονοδιακόπτη, ξεχωριστό τηλεχειριστήριο ή άλλη διάταξη η οποία μπορεί να απενεργοποιήσει τη συσκευή αυτομάτως. Πριν από τις εργασίες συντήρησης πρέπει να αποσυνδέετε πάντα και πλήρως τη συσκευή από την ηλεκτρική ενέργεια.
- Αποσυνδέοντας το καλώδιο τροφοδοσίας πάντα πρέπει να το τραβάτε κρατώντας το φισ. Ποτέ μη

- βγάλετε το καλώδιο τροφοδοσίας τραβώντας μόνο το καλώδιο γιατί έτσι μπορείτε να χαλάσετε το φις ή το καλώδιο, και σε ακραίες περιπτώσεις, μπορείτε να πάθετε ηλεκτροπληξία.
- Δεν επιτρέπεται να αφήνετε τη συσκευή συνδεδεμένη στην πρίζα χωρίς εποπτεία.
- Μη βυθίζετε τη συσκευή στο νερό ή σε κανένα άλλο υγρό.
- Η συσκευή πρέπει να καθαρίζεται τακτικά σύμφωνα με τις προτάσεις που αναφέρονται στο μέρος περί Καθαρισμού και συντήρησης της συσκευής.
- Μην τοποθετείτε τη συσκευή κοντά σε πηγές θερμότητας, φλόγα, ηλεκτρική μονάδα θέρμανσης ή πάνω σε ζεστό φούρνο. Μην τοποθετείτε τη συσκευή μέσα σε άλλη συσκευή.
- Η παρούσα συσκευή επιτρέπεται να χρησιμοποιείται από παιδιά ηλικίας τουλάχιστον 8 ετών και από πρόσωπα με μειωμένες φυσικές και νοητικές ικανότητες καθώς και από πρόσωπα χωρίς εμπειρία και γνώση της συσκευής, αν διασφαλιστεί η εποπτεία ή η εκμάθηση χρήσης της συσκευής με τον ασφαλή τρόπο, έτσι ώστε οι σχετικοί κίνδυνοι να είναι γνωστοί. Τα παιδιά δεν επιτρέπεται να παίζουν με τη συσκευή.
- Τα παιδιά χωρίς εποπτεία δεν επιτρέπεται να καθαρίζουν ή να συντηρούν τη συσκευή.
- Πρέπει να είστε ιδιαίτερα προσεκτικοί όταν χρησιμοποιείτε τη συσκευή και όταν κοντά της βρίσκονται παιδιά ή ζώα συντροφιάς. Μην επιτρέπετε στα παιδιά να παίζουν με τη συσκευή.
- Μην χρησιμοποιήσετε εύφλεκτα υλικά κοντά στη συσκευή.
- Μην εκθέτετε τη συσκευή στη δράση των καιρικών συνθηκών (βροχή, ήλιος κλπ.) και μην τη χρησιμοποιήσετε σε συνθήκες αυξημένης υγρασίας (μπάνια, μουσκεμένα κάμπινγκ κλπ.).
- Περιοδικά ελέγχετε την κατάσταση του καλωδίου τροφοδοσίας. Αν το μη αφαιρούμενο καλώδιο τροφοδοσίας υποστεί φθορές πρέπει να αντικατασταθεί από τον κατασκευαστή ή σε ένα εξειδικευμένο συνεργείο ή από τον εξουσιοδοτημένο αντιπρόσωπο με σκοπό να αποφύγετε ενδεχόμενο κίνδυνο.

- Μην χρησιμοποιείτε τη συσκευή με χαλασμένο καλώδιο τροφοδοσίας, χαλασμένο φισ ή όταν η συσκευή πέσει ή
- χαλάσει με οποιοδήποτε άλλο τρόπο ή όταν δεν λειτουργεί κατάλληλα. Μην επισκευάσετε τη συσκευή μόνοι σας.
- Παραδώστε τη χαλασμένη συσκευή στην κατάλληλη υπηρεσία σέρβις με σκοπό να ελεγχθεί ή να επισκευαστεί.
- Όλες οι επισκευές μπορούν να εκτελεστούν αποκλειστικά από τις εξουσιοδοτημένες υπηρεσίες σέρβις. Ακατάλληλα εκτελεσμένες επισκευές μπορεί να αποτελέσουν σημαντικό κίνδυνο για τον χρήστη της.
- Χρησιμοποιείτε μόνο τα γνήσια αξεσουάρ για τη συσκευή ή τα αξεσουάρ που προτείνονται από τον κατασκευαστή. Το να χρησιμοποιήσετε τα αξεσουάρ που δεν προτείνονται από τον κατασκευαστή μπορεί να προκαλέσει βλάβες στη συσκευή και να προκαλέσει κίνδυνο για τη χρήση της.
- Η συσκευή πρέπει να τοποθετείται σε ίση, ανθεκτική επιφάνεια, μακριά από εύφλεκτα υλικά (κουρτίνες, ταπετσαρίες κτλ.). Για να εξασφαλιστεί ο κατάλληλος αερισμός πρέπει να διατηρηθούν τουλάχιστον 10 εκ. ελεύθερης επιφάνειας από την κάθε πλευρά της συσκευής καθώς και τουλάχιστον 30 εκ. πάνω από τη συσκευή. Δεν επιτρέπεται να καλύπτονται τα ανοίγματα εξαερισμού της συσκευής, επειδή αυτό μπορεί να προκαλέσει υπερθέρμανση και βλάβη της συσκευής.
- Δεν επιτρέπεται να αγγίζονται οι επιφάνειες της συσκευής.
- Λόγω της υψηλής θερμοκρασίας πρέπει να διατηρείτε την ειδική προσοχή κατά την αφαίρεση των ψημένων φαγητών, την αφαίρεση του καυτού λίπους ή άλλων ζεστών υγρών του εξοπλισμού και των στοιχείων της συσκευής.
- Δεν πρέπει να ενεργοποιείται η συσκευή με το δοχείο γεμάτο νερό ή άλλο υγρό.
- Το καλώδιο να βρίσκεται μακριά από παιδιά και μωρά για να αποφύγετε τον κίνδυνο ηλεκτροπληξίας και στραγγαλισμού, η συσκευή και το καλώδιό της να φυλάσσεται μακριά από παιδιά κάτω των 8 ετών.

- Η συσκευή δεν προορίζεται για εξωτερική χρήση.
- Αυτή η συσκευή προορίζεται για χρήση:
  - στο σπίτι,
  - σε κουζίνες προσωπικού σε καταστήματα, γραφεία και άλλα εργασιακά περιβάλλοντα
  - από πελάτες σε ξενοδοχεία, μοτέλ και άλλα οικιστικά περιβάλλοντα
- Η συσκευή δεν πρέπει να καθαρίζεται από παιδιά, εκτός αν είναι άνω των 8 ετών και επιβλέπονται.
- Η συσκευή προορίζεται για την παραγωγή παγοκύβων από καθαρό νερό και δεν πρέπει να χρησιμοποιείται για την ψύξη άλλων τροφίμων.
- Δεν προορίζεται για βιομηχανική ή εργαστηριακή χρήση.
- Μην θέσετε σε λειτουργία τη συσκευή χωρίς νερό για να αποφύγετε την καταστροφή της.
- Βγάζετε πάντα το φινι από την πρίζα πριν καθαρίσετε, μετακινήσετε ή προσθέσετε νερό στη συσκευή.
- Μην χρησιμοποιείτε ζεστό νερό για να γεμίσετε τη δεξαμενή με νερό! Μην αναποδογυρίζετε τη συσκευή από πάνω για να αποφύγετε την καταστροφή της. Η ανατροπή της συσκευής μπορεί να προκαλέσει τη διαρροή νερού από τη δεξαμενή.
- Μετά τη μετακίνηση της συσκευής, περιμένετε περίπου δύο ώρες προτού την θέσετε ξανά σε λειτουργία.



Caution: risk of fire

**Σύμβολο: ΠΡΟΕΙΔΟΠΟΙΗΣΗ  
ERLÄUTERUNGEN:**

Αυτό το σύμβολο υποδεικνύει ότι υπάρχει ένα εύφλεκτο ψυκτικό μέσο στη συσκευή. Εάν το ψυκτικό μέσο διαρρεύσει και έρθει σε επαφή με εξωτερική πηγή ανάφλεξης, υπάρχει κίνδυνος πυρκαγιάς.

- Κίνδυνος πυρκαγιάς! Αυτή η συσκευή περιέχει μικρή ποσότητα ισοβουτανίου ως ψυκτικό μέσο (R600a), το οποίο είναι ένα εύφλεκτο, φυσικό και φιλικό προς το περιβάλλον αέριο. Σε περίπτωση διαρροής, αποσυνδέστε το φινι από την



πρίζα, αποφύγετε τις πηγές φωτιάς και ανάφλεξης, αερίστε το χώρο όπου βρίσκεται η συσκευή και επικοινωνήστε με το τμήμα σέρβις.

- Προειδοποίηση: Κίνδυνος ανάφλεξης! Εύφλεκτο υλικό!

**CE** Η συσκευή είναι συμβατή με τις απαιτήσεις των οδηγιών της Ευρωπαϊκής Ένωσης:

- Συσκευή χαμηλής τάσης - Low voltage directive (LVD)
- Ηλεκτρομαγνητική συμβατότητα - Electromagnetic compatibility (EMC)

Προϊόν επισημασμένο με το σύμβολο CE στην ονομαστική πινακίδα



Αν πάνω στη συσκευή βρίσκεται το σύμβολο του διαγραμμένου κάδου αυτό σημαίνει ότι το προϊόν καλύπτεται με τους κανονισμούς της ευρωπαϊκής οδηγίας 2012/19/EU. Πρέπει να εξοικειωθείτε με τις σχετικές απαιτήσεις του τοπικού συστήματος συγκέντρωσης απορριπτόμενου εξοπλισμού και υπολειμμάτων υλικού διάλυσης. Πρέπει να ακολουθήσετε τους τοπικούς κανονισμούς. Μην απορρίψετε το προϊόν μαζί με κανονικά οικιακά απορρίμματα. Η κατάλληλη απόρριψη παλιού προϊόντος προστατεύει από τα αρνητικά αποτελέσματα για το φυσικό περιβάλλον και την ανθρώπινη υγεία.

Πληροφορίες για την προστασία του περιβάλλοντος  
Η συσκευασία περιέχει μόνο απαραίτητα στοιχεία. Προσπαθήσαμε πολύ να ξεχωριστούν εύκολα τα τρία συστατικά συσκευασίας: χαρτί (κουτί), αφρός πολυστερίνης (προστατευτικά μέσα στη συσκευασία) και πολυαιθυλένιο (σακούλες, προστατευτικό φύλλο). Η συσκευή κατασκευάστηκε από υλικά τα οποία μπορούν να ανακυκλωθούν και να χρησιμοποιηθούν ξανά μετά την αποσυναρμολόγησή τους. Πρέπει να ακολουθήσετε τους τοπικούς κανονισμούς σχετικά με τη διάθεση των υλικών συσκευασίας, μεταχειρισμένων μπαταριών και των περιττών συσκευιών.



Το προϊόν κατασκευάστηκε από υλικά υψηλής ποιότητας και από συστήματα τα οποία μπορούν να ανακυκλωθούν και να χρησιμοποιηθούν ξανά.

### Τεχνικά στοιχεία

Τάση: 220-240 V/50 Hz

Ισχύς: 120 W

Ημερήσια χωρητικότητα πάγου: 12 kg/24 ώρες.

Χωρητικότητα αποθήκευσης πάγου: 1,0l/600 g

Χωρητικότητα δεξαμενής νερού: 1,0l

Βάρος: 6,52 kg

Ψυκτικό μέσο: R600a, 0,014 kg

### Περιγραφή της μονάδας:

- |                        |                            |
|------------------------|----------------------------|
| 1. Διαφανές καπάκι     | 7. Άνοιγμα εξαερισμού      |
| 2. Καλάθι πάγου        | 8. Φτερό πάγου             |
| 3. Δεξαμενή νερού      | 9. Κάτω τάπα αποστράγγισης |
| 4. Πίνακας ελέγχου     | 10. Κουμπί START/PAUSE     |
| 5. Μπροστινό περίβλημα | 11. φίλτρο                 |
| 6. Πίσω περίβλημα      |                            |

### Πριν από την αρχική εκκίνηση:

1. Αφαιρέστε τυχόν αυτοκόλλητα και αυτοκόλλητη ταινία από τη συσκευή. Ανοίξτε το διαφανές παράθυρο και ελέγξτε ότι όλα τα αξεσουάρ (κόστος πάγου, φτερό πάγου) βρίσκονται στη θέση τους.
2. Καθαρίστε σχολαστικά το εσωτερικό της συσκευής, συμπεριλαμβανομένου του δοχείου νερού.
3. Τοποθετήστε τη συσκευή σε έναν επίπεδο πάγκο, μακριά από το φως του ήλιου και τις πηγές θερμότητας. Βεβαιωθείτε ότι υπάρχει ελεύθερος χώρος τουλάχιστον 15 cm γύρω από τη συσκευή, ώστε να υπάρχει ελεύθερη ροή αέρα.

### Περιγραφή του πίνακα ελέγχου

ICE FULL: Φωτεινή ένδειξη πλήρους δοχείου πάγου

ΠΡΟΣΘΗΚΗ ΝΕΡΟΥ: Ενδεικτική λυχνία για έλλειψη νερού

ΜΕΓΑΛΟΣ / ΜΙΚΡΟΣ: Επιλογή μεγαλύτερων ή μικρότερων παγοκύβων

### Χρήση της συσκευής:

1. Όταν συνδεθεί το ρεύμα, η συσκευή βρίσκεται σε κατάσταση αναμονής και η ένδειξη SMALL αναβοσβήνει με πράσινο χρώμα. Όταν πατηθεί το κουμπί START/PAUSE, οι ενδείξεις SMALL και LARGE ice αναβοσβήνουν εναλλάξ, περιμένοντας να επιλεγεί το μέγεθος των παγοκύβων. Όταν ανάψει η κατάλληλη ένδειξη που αντιστοιχεί στο αναμενόμενο μέγεθος, πατήστε ξανά το κουμπί START/PAUSE και η μηχανή θα ξεκινήσει. Η αντίστοιχη ένδειξη θα είναι ενεργή και θα αρχίσει η παραγωγή παγοκύβων.
2. Λειτουργία καθαρισμού: Συνδέστε το ρεύμα, πατήστε το κουμπί START/PAUSE για να εκκινήσετε τη μηχανή και, στη συνέχεια, κρατήστε πατημένο το κουμπί START/PAUSE για 2 δευτερόλεπτα. Η συσκευή θα εισέλθει στη λειτουργία καθαρισμού και οι τέσσερις λυχνίες θα αναβοσβήνουν εναλλάξ. Μην αποσυνδέετε την παροχή ρεύματος κατά τη διάρκεια του καθαρισμού. Όταν ολοκληρωθεί ο καθαρισμός, η μονάδα θα εισέλθει αυτόματα στη λειτουργία αναμονής.
3. ΠΡΟΣΘΗΚΗ ΝΕΡΟΥ: Συναγερμός χαμηλής στάθμης νερού: η λυχνία θα ανάψει για να υποδείξει ότι δεν υπάρχει νερό στη δεξαμενή. Προσθέστε νερό και πατήστε το κουμπί START/PAUSE για να επανεκκινήσετε τη συσκευή.
4. ICE FULL: συναγερμός πλήρους δοχείου πάγου. Όταν το δοχείο πάγου γεμίσει εντελώς, η λυχνία "ICE FULL" (ΠΛΗΡΗΣ ΠΑΓΟΣ) θα ανάψει και η συσκευή θα σταματήσει. Ο πάγος πρέπει να αδειάσει από το δοχείο για να συνεχίσει η συσκευή τη λειτουργία της. Όταν η στάθμη του πάγου πέσει από τη θέση του αισθητήρα, η συσκευή θα επανεκκινήσει αυτόματα.
5. Ανοίξτε το καπάκι, αφαιρέστε το δοχείο πάγου και προσθέστε νερό στο δοχείο.
6. Σημείωση: Στη δεξαμενή υπάρχει ένα σημάδι στην κλίμακα "MAX". Το νερό δεν πρέπει να υπερβαίνει το επίπεδο MAX. Εάν το νερό υπερβαίνει τη μέγιστη στάθμη MAX, ανοίξτε την κάτω τάπα αποστράγγισης, αφήστε το πλεονάζον νερό να βγει.
7. Συνδέστε την παροχή ρεύματος, πατήστε το κουμπί START/PAUSE για να ενεργοποιήσετε τη μονάδα.

### ΚΑΘΑΡΙΣΜΟΣ ΚΑΙ ΣΥΝΤΗΡΗΣΗ

- 1 Καθαρίζετε τακτικά το καλάθι πάγου, το δοχείο νερού. Κατά τον καθαρισμό, αποσυνδέστε τη συσκευή από την παροχή ρεύματος και αφαιρέστε τα παγάκια. Χρησιμοποιήστε ένα αραιωμένο διάλυμα νερού και ξύδι, κιτρικό οξύ ή μικρή ποσότητα υγρού πλυντηρίου πιάτων για να καθαρίσετε την εσωτερική και εξωτερική επιφάνεια της συσκευής παραγωγής παγοκύβων. Ξεπλύνετε καλά πριν από τη χρήση. ΠΡΟΣΟΧΗ: Μην βυθίζετε τη συσκευή σε νερό και μην την πλένετε κάτω από τρεχούμενο νερό!
2. Τα ανοίγματα εξαερισμού στο περίβλημα της συσκευής ή στο περίβλημα θα πρέπει να είναι απαλλαγμένα από ακαθαρσίες που εμποδίζουν τη ροή του αέρα.
3. Μην χρησιμοποιείτε μηχανικές συσκευές ή άλλα μέσα για να επιταχύνετε τη διαδικασία απόψυξης.
4. Η εκ νέου χρήση της συσκευής μετά από παρατεταμένη διακοπή της λειτουργίας μπορεί να προκαλέσει τη μεγαλύτερη διάρκεια λειτουργίας της αντλίας και μπορεί να λειτουργεί πιο δυνατά για να τραβήξει νερό και να απομακρύνει τον αέρα από το κύκλωμα. Εάν συμβεί αυτό, εμφανίζεται η ένδειξη χαμηλής στάθμης νερού, απλά πατήστε το κουμπί START/PAUSE για να επανεκκινήσετε την παγομηχανή.
- 5 Για να διατηρείτε τον πάγο καθαρό, αλλάζετε το νερό στη δεξαμενή τουλάχιστον μία φορά την ημέρα. Εάν η μονάδα δεν πρόκειται να χρησιμοποιηθεί για μεγάλο χρονικό διάστημα, αδειάστε το νερό και καθαρίστε το.
- 6) Εάν ο συμπιεστής δεν λειτουργεί λόγω έλλειψης νερού, γεμίματος με πάγο, διακοπής ρεύματος κ.λπ. η επανεκκίνησή του θα καθυστερήσει κατά 3 λεπτά.
7. Χρησιμοποιείτε πάντα φρέσκο νερό πριν ξεκινήσετε την παραγωγή πάγου κατά την πρώτη

εγκατάσταση ή μετά από μεγάλη περίοδο διακοπής λειτουργίας.

8. Ανάλογα με τη συχνότητα χρήσης του μηχανήματος, η σήτα φίλτρου στη δεξαμενή νερού θα πρέπει να καθαρίζεται τακτικά μετά την αφαίρεσή της, ώστε να αποφεύγεται το μπλοκάρισμα της εισόδου νερού από άλατα. Όπως φαίνεται στην παρακάτω εικόνα.

Αφαιρέστε τη θήκη πάγου, το κάλυμμα φίλτρου από τη δεξαμενή νερού, καθαρίστε το κάλυμμα φίλτρου με καθαρό νερό χρησιμοποιώντας μια βούρτσα και στη συνέχεια τοποθετήστε τα ξανά στη θέση τους.

## Важни информации

- Преди да започнете употреба на уреда, моля, прочетете инструкцията за експлоатация и се придържайте към указанията, посочени в нея. Производителят не отговаря за щети, причинени от използване на уреда по начин, несъответстващ на неговото предназначение или неправилното му обслужване. Запазете инструкцията за експлоатация, за да може да се ползва и по-късно при употреба на уреда.
- Уредът е предназначен за използване само в домакинството. Не го използвайте за други цели, различни от неговото предназначение.
- Уредът трябва да бъде включен само към охранващ контакт със заземяване с характеристика, отговаряща на стойностите, посочени върху информационната таблица.
- Трябва да проверите, дали общата консумация на ток от всички устройства, свързани към стенния контакт не надвишава максималното натоварване на предпазителя.
- Ако използвате удължител, трябва да проверите, дали общата консумация на мощност от включеното към удължителя оборудване не надвишава натоварването на предпазителя. Кабелът на удължителя трябва да бъде разположен така, че да се избегне случайно дърпане и спъване.
- Уверете се, че удължителят е заземен, 3-жилен с контакт със заземителна клема.
- Не позволявайте на охранващия кабел да провисва над ръба на маса или рафт, или да допира до горещи повърхности.
- Уредът не е предназначен за управление с помощта на външен таймер, отделно дистанционно управление или друго оборудване, което може автоматично да включи уреда.

- Преди извършването на дейностите по поддръжка трябва задължително да изключите уреда от захранването.
- Винаги трябва да изключвате захранващия кабел като издърпате щепсела. Никога не
- бива да изключвате захранващия кабел дърпайки за кабела, тъй като това може да повреди щепсела или кабела, а в краен случай да доведе дори до смъртоносен токов удар.
- Не бива да оставяте включен към контакта уред без надзор.
- Не потапяйте уреда във вода или в друга течност.
- Уредът трябва да бъде редовно почистван съгласно препоръките, описани в раздел Почистване и поддръжка на уреда.
- Не поставяйте уреда в близост до източници на топлина, пламък, електрически отоплителен елемент или върху гореща фурна; Не поставяйте върху никакъв друг уред.
- Този уред може да бъде използван от деца над 8-годишна възраст и от лица с намалени физически и умствени възможности и лица без опит и познания, ако те са наблюдавани или са инструктирани относно използването на уреда по безопасен начин, така че да разбират свързаните с това опасности. Децата не бива да си играят с уреда. Децата не могат да почистват или да извършват дейности по поддръжка на уреда без надзор на възрастен.
- Когато в близост до включения уред са намират деца или домашни животни, трябва да запазите особено внимание при работа с уреда. Децата не бива да си играят с уреда.
- Не използвайте уреда в близост до лесно запалими материали.
- Не излагайте уреда на въздействието на атмосферни фактори (дъжд, слънце и др.), нито не го използвайте в помещения с повишена влажност (баня, влажни бунгала).

- Периодично проверявайте състоянието на хранващия кабел. Ако хранващият кабел е повреден, той трябва да бъде сменен от представител на производителя или на специализиран ремонтен сервиз или от квалифицирано лице, за да се избегне опасност.
- Не използвайте уред с повреден хранващ кабел, щепсел или ако е бил изпуснат или повреден по друг начин, или ако не работи правилно. Не ремонтирайте самостоятелно уреда, тъй като това може да доведе до токов удар.
- Повредения уред трябва да предадете в съответен сервизен пункт за проверка и ремонт. Всички ремонти трябва да бъдат извършени само от оторизирани сервизни пунктове. Неправилно извършен ремонт може да причини сериозна опасност за потребителя.
- Използвайте само оригинални аксесоари или препоръчани от производителя. Използването на други аксесоари, различни от препоръчаните от производителя, може да доведе до повреда на уреда или да причини опасност за безопасната експлоатация.
- Уредът трябва да бъде поставен върху равна, устойчива на температура повърхност, далеч от леснозапалими материали (пердета, завеси, тапети и др.). С цел осигуряване на правилната циркулация на въздуха трябва да бъде оставено свободно разстояние минимум 10 см от всяка страна на уреда и минимум 30 см над уреда. Не бива да закривате вентилационните отвори на уреда, тъй като това може да причини прегряване и повреда на уреда.
- Не бива да докосвате нагорещените повърхности на уреда. Използвайте защитни ръкавици за изваждане или допиране на всички горещи елементи.
- Не бива да поставяте в уреда твърде големи порции, които заемат твърде голям обем от камерата за готвене, тъй като това може да причини пожар и повреда на уреда.
- Не бива да поставяте в уреда предмети от картон, хартия, пластмаса и други леснозапалими и стопяеми предмети.
- След всяко използване трябва да почистите уреда.

- За миене на корпуса не бива да използвате агресивни препарати като емулсии, кремове, пасты и др., тъй като могат между другото да отстранят нанесените върху корпуса информационни символи като измервателна скала, означения, предупредителни знаци и т.н.
- Не използвайте метални гъби или други метални средства за почистване. Откъснати частици от металните гъби могат да се допрат до електрическите елементи и по този начин да създадат опасност от токов удар.
- Той не е предназначен за промишлена или лабораторна употреба.
- Не включвайте уреда без вода, за да не го повредите. Винаги изключвайте уреда от електрическата мрежа, преди да го почиствате, премествате или добавяте вода в него.
- Не използвайте гореща вода, за да напълните резервоара с вода! Не преобръщайте уреда отгоре, за да не го повредите. Преобръщането на уреда може да доведе до разливане на вода от резервоара.
- След преместване на уреда изчакайте около два часа, преди да го стартирате отново.

**Забележка: ПРЕДУПРЕЖДЕНИЕ****Обяснение:**

Този символ показва, че в уреда има леснозапалим хладилен агент. В случай на изтичане на хладилния агент и влизането му в контакт с външен източник на запалване има риск от пожар.

Caution: risk of fire

- Опасност от пожар! Този уред съдържа малко количество изобутан като хладилен агент (R600a), който е запалим, естествен и екологичен газ. В случай на изтичане,
- изключете щепсела от електрическата мрежа, избягвайте източници на огън и запалване, проветрете помещението, в което се намира уредът, и се свържете със сервизната



служба.

- Предупреждение: Опасност от запалване! Възпламеним материал!

**CE** Изделието изпълнява изискванията на директивите на Европейския Съюз:

- Директива за съоръжения, работещи с ниско напрежение - Low voltage directive (LVD)
- Директива за електромагнитна съвместимост - Electromagnetic compatibility (EMC)

Изделието е маркирано със знак CE върху информационната таблица.



Ако продуктът е означен със символ на зачеркната кофа за боклук, това означава, че продуктът е в съответствие с Европейската директива 2012/19/EU. Трябва да се запознаете с изискванията относно местното разделно събиране на излезлото от употреба електронно и електрическо оборудване. Да се следват действащите местни разпоредби. Този продукт не бива да се изхвърля заедно с битовите отпадъци. Правилното утилизиране на излезлия от употреба продукт ще предотврати потенциалните негативни ефекти върху природната среда и човешкото здраве. Информация за защита на околната среда.

Опаковката съдържа само необходимите елементи. Положени са всички усилия за лесното отделяне на трите съставни елемента на опаковката: картон (кутия), пенополистирол (вътрешна защита) и полиетилен (пликове, защитен слой). Уредът е произведен от материали, които подлежат на рециклиране и повторно използване след демонтаж от специализирана фирма. Трябва да спазвате местните разпоредби за рециклиране на опаковъчните материали, изтощените батерии и излезлите от употреба устройства.



Уредът е произведен от висококачествени материали и подвъзли, които подлежат на рециклиране и повторно използване.

### Технически данни

Напрежение: 220-240 V/50 Hz

Мощност: 120 W

Дневен капацитет на леда: 12 кг/24 ч.

Капацитет за съхранение на лед: 1,0 л/600 г

Капацитет на резервоара за вода: 1,0 л

Тегло: 6,52 кг

Хладилен агент: R600a, 0,014 кг

### Описание на уреда:

- |                        |                              |
|------------------------|------------------------------|
| 1. Прозрачен капак     | 6. Заден корпус              |
| 2. Кошница за лед      | 7. Вентилационен отвор       |
| 3. Резервоар за вода   | 8. Гребло за лед             |
| 4. Панел за управление | 9. Долна пробка за източване |
| 5. Преден корпус       | 10. Бутон START/PAUSE        |
|                        | 11. филтър                   |

### Преди първоначално стартиране:

1. Отстранете всички стикери и самозалепващи се ленти от уреда. Отворете прозрачния прозорец и проверете дали всички аксесоари (разходи за лед, гребло за лед) са на мястото си.
2. Почистете старателно вътрешността на уреда, включително резервоара за вода.
3. Поставете уреда върху равен плот, далеч от слънчева светлина и източници на топлина. Осигурете свободно пространство от поне 15 см около уреда, за да се осигури свободен въздушен поток.

### Описание на контролния панел

ICE FULL (Пълно с лед): Светлинна индикация за пълен контейнер за лед  
ADD WATER (Добавяне на вода): светлинна индикация за липса на вода  
LARGE / SMALL: Избор на по-големи или по-малки кубчета лед

### Използване на уреда:

1. Когато захранването е включено, уредът е в режим на готовност и индикаторът SMALL мига в зелено. Когато се натисне бутонът START/PAUSE, индикаторите SMALL и LARGE ще мигат последователно в очакване да бъде избран размерът на кубчетата лед. Когато съответният индикатор, отговарящ на очаквания размер, светне, натиснете отново бутона START/PAUSE и машината ще заработи. Съответният индикатор ще бъде активен и производството на кубчета лед ще започне.
2. Функция за почистване: Свържете захранването, натиснете бутона СТАРТ/ПАУЗА, за да стартирате машината, и след това задръжте бутона СТАРТ/ПАУЗА за 2 секунди. Уредът ще влезе във функцията за почистване и четирите светлини ще мигат последователно. Не изключвайте захранването по време на почистването. Когато почистването приключи, уредът автоматично ще влезе в режим на готовност.
3. ДОБАВЯНЕ НА ВОДА: аларма за ниско ниво на водата: светлинният индикатор ще светне, за да покаже, че в резервоара няма вода. Добавете вода и натиснете бутона СТАРТ/ПАУЗА, за да рестартирате уреда.
4. ICE FULL (пълен контейнер за лед): аларма за пълен контейнер за лед. Когато контейнерът за лед е изцяло запълнен, светлинният индикатор "ICE FULL" ще светне и уредът ще спре. Ледът трябва да бъде изпразнен от контейнера, за да може уредът да възобнови работа. Когато нивото на леда спадне под позицията на сензора, уредът ще се рестартира автоматично.
5. Отворете капака, извадете тавата за лед и добавете вода в резервоара.
6. Забележка: В резервоара има маркировка на скалата "MAX". Водата не трябва да надвишава нивото на "MAX". Ако водата надвиши максималното ниво MAX, отворете долната дренажна тапа, изпуснете излишната вода.
7. Свържете захранването, натиснете бутона СТАРТ/ПАУЗА, за да включите уреда.

### ПОЧИСТВАНЕ И ПОДДРЪЖКА

1. Почиствайте редовно кошницата за лед, резервоара за вода. Когато почиствате, изключете уреда от електрическото захранване и извадете кубчетата лед. Използвайте разреден разтвор на вода и оцет, лимонена киселина или малко количество течност за миене на съдове, за да почистите вътрешната и външната повърхност на уреда за производство на кубчета лед. Изплакнете обилно преди употреба.  
**ВНИМАНИЕ:** Не потапяйте уреда във вода и не го мийте под течаща вода!
2. Вентилационните отвори в корпуса на уреда или в корпуса трябва да са свободни от замърсявания, блокиращи въздушния поток.
3. Не използвайте механични устройства или други средства за ускоряване на процеса на размразяване.
4. Повторното използване на уреда след продължително прекъсване на работата му може да доведе до по-дълго време и по-силна работа на помпата за засмукване на вода и отстраняване на въздуха от веригата. Ако това се случи, на дисплея се появява индикатор за ниско ниво на водата, просто натиснете бутона СТАРТ/ПАУЗА, за да рестартирате ледогенератора.
5. За да поддържате леда чист, сменяйте водата в резервоара поне веднъж дневно. Ако уредът няма да се използва за дълъг период от време, източете водата и я почистете.
- 6) Ако компресорът не работи поради липса на вода, пълнене с лед, прекъсване на електрозахранването и т.н., рестартирането му ще се забави с 3 минути.

7. Винаги използвайте прясна вода, преди да започнете производството на лед, когато се инсталира за първи път или след дълъг период на изключване.

8. В зависимост от честотата на използване на машината, филтърният екран в резервоара за вода трябва да се почиства редовно след изваждането му, за да се предотврати блокирането на входа за вода от варовик. Както е показано на фигурата по-долу.

Извадете тавата за лед, капака на филтъра от резервоара за вода, почистете капака на филтъра с чиста вода с помощта на четка и след това ги поставете обратно на мястото им.

## Informatii importante

- Înainte de a utiliza aparatul citiți manualul de utilizare și urmați instrucțiunile cuprinse în acesta. Producătorul nu este răspunzător pentru daunele cauzate de utilizarea aparatului contrar destinației sau utilizării incorecte a acestuia. Vă rugăm să păstrați acest manual, pentru al putea folosi, de asemenea, în timpul utilizării ulterioare a produsului.
- Aparatul este utilizat numai pentru uz casnic. Nu utilizați în alte scopuri decât cele prevăzute.
- Aparatul trebuie conectat exclusiv la o priză cu împământare cu caracteristici compatibile cu valorile înscrise pe plăcuța de identificare.
- Asigurați-vă că consumul total de energie al tuturor dispozitivelor conectate la priza de perete nu depășește sarcina maximă a siguranței.
- În cazul în care utilizați un cablu prelungitor, asigurați-vă că consumul total de energie al aparatului conectat la cablul prelungitor nu depășește parametrii de sarcină ai cablului prelungitor. Cablul prelungitor trebuie să fie aranjat astfel, încât să se evite tragerea sa accidentală și împiedicarea de acesta.
- Asigurați-vă că cablul este împământat, 3 fire cu știft de împământare.
- Nu permiteți ca cablul de alimentare a aparatului să atârne pe marginea unei mese sau un raft, sau să atingă o suprafață fierbinte.
- Aparatul nu este proiectat pentru a fi controlat prin intermediul unui temporizator extern, a unei telecomenzi separate sau a altui echipament, care poate porni aparatul în mod automat.
- Înainte de efectuarea lucrărilor de întreținere trebuie să deconectați neapărat aparatul de la sursa de alimentare.
- Deconectând cablul de alimentare trebuie să trageți întotdeauna de ștecher. Niciodată nu

trebuie să scoateți cablul de alimentare din priză trăgând de cablu, deoarece priza sau cablul poate să se deterioreze sau în cazuri extreme se poate ajunge la o electrocutare soldată cu moartea.

- Nu lăsați echipamentul conectat la priză fără supraveghere.
- Nu scufundați aparatul în apă sau orice alt lichid.
- Dispozitivul ar trebui să fie curățat în mod regulat în conformitate cu recomandările descrise în secțiunea privind curățarea și întreținerea.
- Nu așezați aparatul în apropierea surselor de căldură, de flăcări, sau lângă un element de încălzire electric sau un cuptor fierbinte. Nu-l plasați pe nici un alt dispozitiv.
- Acest aparat poate fi folosit de copii cu vârsta de cel puțin 8 ani și de persoane cu capacități fizice și mintale limitate, și de persoane cu lipsă de experiență și cunoștințe, în cazul în care va fi asigurată o supraveghere adecvată sau va fi efectuată o instruire privind utilizarea aparatului într-un mod sigur, astfel
- încât, pericolele asociate cu acesta să fie ușor de înțeles. Copiii nu ar trebui să se joace cu aparatul. Copiii fără supraveghere nu trebuie să efectueze curățarea și întreținerea aparatului. [EN 60335-1 :2012, punctul 7.12]
- Este necesară o prudență maximă atunci când utilizați aparatul în apropierea copiilor sau animalelor de companie.
- Nu permiteți copiilor să se joace cu aparatul.
- Nu folosiți aparatul în apropierea materialelor inflamabile.
- Nu expuneți aparatul la acțiunea condițiilor meteorologice (ploaie, soare, etc.) și nu-l utilizați în condiții de umiditate ridicată (băi, case de camping umede).
- Verificați periodic starea cablului de alimentare. În cazul în care, cablul de alimentare ne deconectat se va deteriora, atunci acesta trebuie înlocuit la producător sau la un punct de service specializat sau de către o persoană calificată, pentru a evita pericolul.

- Nu utilizați aparatul cu un cablu de alimentare, un ștecher deteriorat sau dacă a fost scăpat pe jos sau deteriorat în vreun alt mod sau funcționează defectuos. Nu reparați singuri aparatul, deoarece acest lucru poate provoca șoc electric.
- Aparatul deteriorat trebuie dus la un centru de service corespunzător pentru verificare sau reparații. Orice reparații pot fi efectuate numai de punctele de service autorizate.
- Reparația necorespunzătoare poate duce la un pericol serios pentru utilizator.
- Utilizați numai accesoriile originale la aparat sau recomandate de către producător. Utilizarea accesoriilor nerecomandate de producător poate duce la deteriorarea aparatului și punerea în pericol a siguranței de utilizare.
- Aparatul ar trebui să fie pus pe o suprafață plană, rezistentă la temperaturi înalte, departe de materiale inflamabile (perdele, draperii, tapet, etc.). Pentru a se asigura o circulație corespunzătoare a aerului friteuza ar trebui să aibă un spațiu liber de cel puțin 10 cm în fiecare parte a aparatului și cel puțin 30 cm deasupra sa. Nu se permite acoperirea orificiilor de ventilare deoarece acest lucru poate duce la supraîncălzirea și deteriorarea aparatului.
- Nu trebuie să porniți aparatul cu recipientul plin cu apă sau alt lichid.
- Nu lăsați cablul la îndemâna copiilor și a bebelușilor pentru a evita riscul de electrocutare și strangulare, păstrați dispozitivul și cablul acestuia la un loc inaccesibil copiilor cu vârsta sub 8 ani.
- Dispozitivul nu este destinat utilizării în exterior.  
Acest dispozitiv este destinat pentru:
  - uz casnic,
  - bucătării pentru personalul din magazine, birouri și alte medii de lucru
  - clienții din hoteluri, moteluri și alte medii de tip rezidențial

Aparatul nu poate fi curățat de copii decât dacă aceștia au peste 8 ani și sunt supravegheați.

- Aparatul este destinat producerii de cuburi de gheață din apă pură și nu trebuie utilizat pentru a răci alte produse alimentare.
- Nu este destinat utilizării industriale sau de laborator.
- Nu porniți aparatul fără apă pentru a evita deteriorarea acestuia.
- Scoateți întotdeauna aparatul din priză înainte de a-l curăța, muta sau adăuga apă în el.
- Nu utilizați apă fierbinte pentru a umple rezervorul cu apă! Nu răsturnați aparatul pentru a nu-l deteriora. Dacă răsturnați aparatul, apa se poate vărsa din rezervor.
- După mutarea aparatului, așteptați aproximativ două ore înainte de a-l pune din nou în funcțiune.



Caution: risk of fire

**Notă: AVERTISMENT**

**Explicație:**

Acest simbol înseamnă că în dispozitiv se află un agent frigorific inflamabil. În caz de scurgere a agentului frigorific și contactul său cu o sursă de aprindere externă există riscul de incendiu.

- Pericol de incendiu! Acest aparat conține o cantitate mică de izobutan ca agent frigorific (R600a), care este un gaz inflamabil, natural și ecologic. În cazul unei scurgeri, deconectați fișa de alimentare, evitați sursele de foc și de aprindere, aerisiți încăperea în care se află aparatul și contactați departamentul de service.
- Avertisment: Risc de aprindere! Material inflamabil!



**CE** Aparatul are compatibil cu cerințele directivelor Uniunii Europene:

- Aparate de joasă tensiune - Low voltage directive (LVD)
- Compatibilitate electromagnetică - Electromagnetic compatibility (EMC)

Produs marcat CE pe plăcuța de identificare



Dacă pe aparat se află simbolul coș de gunoi barată, aceasta înseamnă că produsul care intră sub incidența Directivei Europene 2012/19/EU. Vă rugăm să consultați cerințele sistemului local de colectare a echipamentelor electrice și electronice uzate. Trebuie să procedați în conformitate cu reglementările locale. Se interzice aruncarea acestui produs împreună cu gunoiul menajer. Eliminarea corectă a produsului dumneavoastră vechi va preveni consecințe negative asupra mediului înconjurător și asupra sănătății umane.

Informații privind protecția mediului

Ambalajul include numai elementele necesare. Au fost depuse toate eforturile, pentru ca cele trei materiale care intră în componența ambalajului să fie ușor de separat: carton (cutie), spumă de polistiren (securitate interior) și polietilenă (pungi, folii de protecție). Aparatul este fabricat din materiale care pot fi supuse reciclării și reutilizării din nou după dezasblarea acestora de către o companie specializată. Respectați reglementările locale cu privire la depozitarea materialelor de ambalare, a bateriilor uzate și a echipamentelor inutile.



Produsul a fost fabricat din materiale și componente de înaltă calitate care pot fi supuse reciclării și utilizate din nou.

### Date tehnice

Tensiune: 220-240 V/50 Hz

Putere: 120 W

Capacitate zilnică de gheață: 12 kg/24 ore.

Capacitate de stocare a gheții: 1,0 l/600 g

Capacitate rezervor de apă: 1,0 l

Greutate: 6,52 kg

Agent frigorific: R600a, 0,014 kg

### Descrierea unității:

- |                      |                           |
|----------------------|---------------------------|
| 1. Capac transparent | 7. Orificiu de ventilație |
| 2. Coș de gheață     | 8. Paletă de gheață       |
| 3. Rezervor de apă   | 9. Dop de golire inferior |
| 4. Panou de comandă  | 10. Butonul START/PAUSE   |
| 5. Carcasa frontală  | 11. Filtru                |
| 6. Carcasa din spate |                           |

**Înainte de pornirea inițială:**

1. Îndepărtați orice autocolant și bandă adezivă de pe aparat. 2. Deschideți fereastra transparentă și verificați dacă toate accesoriile (costuri de gheață, paleta de gheață) sunt la locul lor.
2. Curățați temeinic interiorul aparatului, inclusiv rezervorul de apă.
3. Așezați aparatul pe un blat plan, departe de lumina soarelui și de sursele de căldură. Asigurați un spațiu liber de cel puțin 15 cm în jurul aparatului pentru a permite o liberă circulație a aerului.

**Descrierea panoului de comandă**

ICE FULL (GHEAȚĂ PLINĂ): Lumină care indică faptul că recipientul de gheață este plin

ADD WATER (Adăugați apă): Lumină indicatoare pentru lipsa de apă

LARGE / SMALL: Alegerea unor cuburi de gheață mai mari sau mai mici

**Utilizarea aparatului:**

1. Când este conectat la curent, aparatul se află în modul de așteptare, iar indicatorul SMALL clipește în verde. Când se apasă butonul START/PAUSE, indicatoarele SMALL și LARGE pentru gheață vor clipi alternativ, așteptând să fie selectată dimensiunea cuburilor de gheață. Când se aprinde indicatorul corespunzător dimensiunii așteptate, apăsați din nou butonul START/PAUSE și aparatul va porni. Indicatorul corespunzător va fi activ și va începe producția de cuburi de gheață.
2. Funcția de curățare: Conectați alimentarea, apăsați butonul START/PAUSE pentru a porni aparatul și apoi țineți apăsat butonul START/PAUSE timp de 2 secunde. Aparatul va intra în funcția de curățare și cele patru indicatoare vor clipi alternativ. Nu deconectați alimentarea cu energie electrică în timpul curățării. Când curățarea este finalizată, aparatul va intra automat în modul de așteptare.
3. 3. ADAUGĂ APĂ: alarmă de apă scăzută: lumina se va aprinde pentru a indica faptul că nu există apă în rezervor. Adăugați apă și apăsați butonul START/PAUSE pentru a reporni aparatul.
4. ICE FULL (GHEAȚĂ PLINĂ): alarmă de recipient de gheață plin. Când recipientul de gheață este complet plin, se va aprinde lumina "ICE FULL" (Gheață plină) și aparatul se va opri. Gheața trebuie să fie golită din recipient pentru ca aparatul să își reia funcționarea. Atunci când nivelul gheții scade sub poziția senzorului, aparatul va reporni automat.
5. Deschideți capacul, scoateți recipientul pentru gheață și adăugați apă în rezervor.
6. Notă: În rezervor există un semn pe scala "MAX". Apa nu trebuie să depășească nivelul MAX. Dacă apa depășește nivelul maxim MAX, deschideți dopul de scurgere de jos, lăsați să iasă excesul de apă.
7. Conectați sursa de alimentare, apăsați butonul START/PAUSE pentru a porni aparatul.

**CURĂȚARE ȘI ÎNTREȚINERE**

- 1 Curățați periodic coșul de gheață, rezervorul de apă. Când curățați, deconectați aparatul de la sursa de alimentare și scoateți cuburile de gheață. Folosiți o soluție diluată de apă și oțet, acid citric sau o cantitate mică de lichid de spălat vase pentru a curăța suprafața interioară și exterioară a aparatului de făcut cuburi de gheață. Clătiți bine înainte de utilizare.  
ATENȚIE: Nu scufundați aparatul în apă și nu îl spălați sub jet de apă!
2. Orificiile de ventilație din carcasa aparatului sau din incintă trebuie să fie libere de murdărie care să blocheze fluxul de aer.
3. Nu utilizați dispozitive mecanice sau alte mijloace pentru a accelera procesul de dezghețare.
4. Utilizarea din nou a aparatului după o pauză prelungită de funcționare poate face ca pompa să dureze mai mult și să funcționeze mai tare pentru a aspira apa și a elimina aerul din circuit. Dacă se întâmplă acest lucru, se afișează un indicator de apă scăzută, apăsați pur și simplu butonul START/PAUSE pentru a reporni aparatul de gheață.
- 5 Pentru a menține gheața curată, schimbați apa din rezervor cel puțin o dată pe zi. Dacă aparatul nu va fi folosit pentru o perioadă lungă de timp, goliți apa și curățați-l.
- 6) Dacă compresorul nu funcționează din cauza lipsei de apă, a umplerii cu gheață, a unei pene de curent etc., repornirea acestuia va fi amânată cu 3 minute.
7. Utilizați întotdeauna apă proaspătă înainte de a începe producția de gheață la prima instalare sau după o perioadă lungă de oprire.

8. În funcție de frecvența de utilizare a aparatului, ecranul filtrului din rezervorul de apă trebuie curățat în mod regulat după ce a fost îndepărtat pentru a preveni blocarea intrării de apă de către calcar. După cum se arată în figura de mai jos. Scoateți tava de gheață, capacul filtrului din rezervorul de apă, curățați capacul filtrului cu apă curată folosind o perie și apoi puneți-le la loc.



## Svarbi informacija

- Prieš pradedant vartoti prietaisą perskaitykite vartojimo instrukciją ir veikti pagal joje esančias nuorodas. Gamintojas neatsako už žalas kilusias dėl neteisingo prietaiso vartojimo.
- Vartojimo instrukcija reikia pasilikti, kad galima būtų ją naudotis pagal poreiki ir vėliau.
- Prietaisas namų vartojimui. Nenaudoti ne pagal paskirtį.
- Prietaisą reikia prijungti tik prie lizdo su įžeminimu pagal charakteristika specifikacijos lentelėje. Įsitikinkite, kad bendras energijos suvartojimas visų prietaisų prijungtų prie sieninio lizdo neviršija maksimalios saugiklio apkrovos.
- Jei naudojate ilgintuvą įsitikinkite, ar bendras prijungtų prie lygintuvo įrenginių galios suvartojimas neviršija ilgintuvo parametrų. Ilgintuvo kabelis turi būti padėtas taip, kad išvengtų atsitiktinių patraukimų ir užkliuvimų.
- Įsitikinkite ar ilgintuvas turi įžeminimą, yra 3 gyslų su lizdu turinčiu įžeminimo kaištį.
- Neleiskite, kad prietaiso maitinimo kabelis kabotų ant stalo ar lentynos briaunos arba kad liestų karštą paviršių.
- Prietaisas nėra skirtas valdyti su išoriniu laikmačiu, atskiru valdymo pultu ar kitu įrenginiu, kuris gali automatiškai įjungti prietaisą.
- Prieš priežiūros darbus reikia visada atjungti prietaisą nuo elektros šaltinio.
- Atjungiant maitinimo kabelį reikia visada ištraukti jį iš lizdo laikant už kištuko. Niekada negalima atjungti maitinimo kabelio traukiant už kabelio, nes taip galima sugadinti kištuką arba kabelį, kraštutiniais atvejais gali netgi sukelti mirtiną elektros šoką.
- Negalima palikti įjungto į lizdą prietaiso be priežiūros.
- Nemerkite prietaiso vandenyje ar kitame skystyje.
- Prietaisas turi būti reguliariai valomas pagal rekomendacijas aprašytas dalyje: Prietaiso valymas ir priežiūra.

- Nedėkite prietaiso arti šilumos šaltinių, liepsnos, elektrinio šildomojo elemento ar ant karštos orkaitės. Nedėkite ant jokio kito prietaiso.
- Šį prietaisą gali naudoti vaikai ne mažiau kaip 8 metų ir fiziškai ir protiškaai riboti asmenys bei asmenys neturintys patirties ir nežinantys prietaiso, jei bus užtikrinta priežiūra ir mokymai apie saugų prietaiso naudojimą, taip kad susijusi su prekės naudojimu rizika būtų suprantama. Vaikai negali žaisti su prietaisu. Vaikai be priežiūros negali atlikti prietaiso valymo ar priežiūros.
- Būkite itin atsargūs naudojant prietaisą, kai netoliese yra vaikai ar namų gyvūnai. Neleiskite vaikams žaisti su prietaisu.
- Nenaudoti prietaiso netoli degių medžiagų.
- Saugokite prietaisą nuo oro sąlygų veikimo (lietaus, saulės ir pan.) bei nenaudokite padidintos drėgmės sąlygose (vonios kambarys, drėgni vasarnamiai).
- Periodiškai tikrinkite maitinimo kabelio būklę. Jei neatjungiamas maitinimo kabelis bus sužalotas, tai turi būti jis iškaičiamas pas gamintoją ar specializuotame servise arba kvalifikuoto asmens dėl pavojaus išvengimo. Nenaudokite prietaiso su sugadintu maitinimo kabeliu, kištuku ar jei buvo jis numestas ar sužalotas koku nors kitu būdu arba veikia netinkamai. Netaisykite prietaiso savarankiškai, nes tai gali sukelti elektros šoką. Sugadintą prietaisą atiduokite į atitinkamą servisą dėl patikrinimo arba taisymo. Visi taisymai gali būti atliekami tik autorizuotuose servisuose.
- Neatitinkamai atliktas taisymas gali sukelti vartotojui rimtą pavojų.
- Naudokite originalius arba gamintojo rekomenduojamus prietaiso priedus. Gamintojo nerekomenduojamų priedų naudojimas gali sukelti žalas bei pavojų.
- Prietaisą padėti ant lygaus, temperatūrai atsparaus

- paviršiaus, toli nuo degių medžiagų (užuolaidos, portjeros, tapetai ir tt.). Tam, kad užtikrinti tinkamą oro cirkuliaciją turėtų būti ne mažiau kaip 10 cm laisvos vietos iš kiekvienos prietaiso pusės ir ne mažiau kaip 30 cm virš prietaiso.
- Prietaiso angų negalima uždengti, nes tai gali sukelti prietaiso perkaitimą ir sugedimą.
  - Laikykite kabelį vaikams ir kūdikiams nepasiekiamoje vietoje, kad išvengtumėte elektros smūgio ir užspringimo pavojaus, prietaisą ir jo kabelį laikykite vaikams iki 8 metų amžiaus nepasiekiamoje vietoje.
  - Įrenginys nėra skirtas naudoti lauke.  
Šis įrenginys skirtas:
    - buitiniam naudojimui,
    - naudoti parduotuvėse, biuruose ir kitoje darbo aplinkoje personalui skirtose virtuvėse
    - viešbučių, motelių ir kitų gyvenamųjų patalpų klientamsĮrenginio negali valyti vaikai, nebent jie yra vyresni nei 8 metų ir yra prižiūrimi.
  - Šis prietaisas skirtas gaminti ledo kubelius iš gryno vandens ir neturėtų būti naudojamas kitiems maisto produktams vėsinti.
  - Jis nėra skirtas naudoti pramonėje ar laboratorijose.
  - Neįjunkite prietaiso be vandens, kad jo nesugadintumėte.
  - Prieš valydami, perkeldami ar įpildami į prietaisą vandens, visada atjunkite jį nuo elektros tinklo.
  - Nenaudokite karšto vandens rezervuarui pripildyti vandens!
  - Neapverskite prietaiso ant viršaus, kad jo nesugadintumėte.
  - Apverčiant prietaisą, iš bako gali išsilieti vanduo.  
Perkėlę prietaisą, prieš vėl jį įjungdami palaukite maždaug dvi valandas.

**Dėmesio: ĮSPĖJIMAS****Paiškinimas:**

Šis simbolis reiškia, kad šiame prietaise yra degiojo šaldalo. Jei šaldalas nutekėtų ir būtų paveiktas išorinio uždegimo šaltinio, kiltų gaisro pavojus.

Caution: risk of fire

- Gaisro pavojus! Šiame aparate yra nedidelis kiekis izobutano kaip šaldymo skysčio (R600a), kuris yra degios, natūralios ir aplinkai nekenksmingos dujos. Esant nuotėkiui, atjunkite maitinimo kištuką, venkite ugnies ir užsidegimo šaltinių, išvėdinkite patalpą, kurioje yra įrenginys, ir kreipkitės į techninės priežiūros skyrių.
- Įspėjimas: "Nepraleiskite prožektoriaus, kuris gali būti panaudotas kaip degimo šaltinis, jei jis veikia kaip degiklis:
- Užsidegimo pavojus! Degi medžiaga!





Prietaisas atitinka Europos Sąjungos direktyvų reikalavimams:

- Žemos įtampos elektros įrenginys - Low voltage directive (LVD)
- Elektromagnetinis suderinamumas - Electromagnetic compatibility (EMC)

Gaminys su CE žymėjimu specifikacijos lentelėje



Jei prietaise yra perbrauktos šiukšliadėžės ženklas, reiškia tai, kad produktas apimtas 2012/19/EU direktyva. Reikia susipažinti su vietiniais reikalavimais dėl elektros ir elektronikos atliekų surinkimo. Reikia veikti pagal vietines taisykles. Nemeskite šio produkto kartu su kitomis namų apyvokos šiukšlėmis. Teisingas senų produktų šalinimas leidžia išvengti galimų neigiamų pasekmių aplinkai ir žmonių sveikatai.

Informacija dėl aplinkos apsaugos

Pakuotėje yra tik reikalingiausi elementai. Stengiamasi, kad trys sudėtinės pakuotės medžiagos būtų lengvai išskiriamos: kartonas (dėžutė), polistirolo putos (apsaugos viduje) ir polietilenas (krepšeliai, apsauginis lakštas). Prietaisas pagamintas iš medžiagų, kurias galima perdirbti ir vėl panaudoti po jų demontavimo specializuotose įmonėse. Laikykitės vietinių taisyklių dėl pakavimo medžiagų, panaudotų baterijų ir nereikalingų įrenginių šalinimo.



Produktas pagamintas iš aukštos kokybės medžiagų ir komponentų, kuriuos galima perdirbti ir vėl panaudoti.

### Techniniai duomenys

Įtampa: 220-240 V/50 Hz

Galingumas: 120 W

Dienos ledo našumas: 12 kg/24 val.

Ledo talpa: 1,0 l/600 g

Vandens rezervuaro talpa: 1,0 l

Svoris: 6,52 kg

Šaldymo priemonė: R600a, 0,014 kg

**Įrenginio aprašymas: Įrenginys turi būti naudojamas kaip degi medžiaga:**

- |                        |                               |
|------------------------|-------------------------------|
| 1. Skaidrus dangtis    | 7. Ventiliacijos anga         |
| 2. Ledo krepšelis      | 8. Ledo mentelė               |
| 3. Vandens rezervuaras | 9. Apatinis išleidimo kamštis |
| 4. Valdymo skydelis    | 10. START/PAUSE mygtukas      |
| 5. Priekinis korpusas  | 11. Filtras                   |
| 6. Galinis korpusas    |                               |

**Prieš pradinį paleidimą:**

1. Nuo prietaiso nuimkite visus lipdukus ir lipnią juostą. Atidarykite permatomą langelį ir patikrinkite, ar visi priedai (ledo sąnaudos, ledo mentelė) yra savo vietose.
2. Kruopščiai išvalykite prietaiso vidų, įskaitant vandens rezervuarą.
3. Pastatykite prietaisą ant lygaus stalviršio, atokiau nuo saulės spindulių ir šilumos šaltinių. Užtikrinkite, kad aplink prietaisą liktų bent 15 cm laisvos erdvės, kad laisvai tekėtų oras.

**Valdymo skydelio aprašymas**

ICE FULL: lemputė, rodanti pilną ledo talpyklą

ADD WATER: indikatoriaus lemputė, rodanti, kad trūksta vandens

LARGE / SMALL: didesnių arba mažesnių ledo kubelių pasirinkimas

**Naudojimasis prietaisu:**

1. Prijungus maitinimą, prietaisas veikia budėjimo režimu, o indikatorius SMALL mirksi žaliai. Paspaudus START/PAUSE mygtuką, pakaitomis mirksi SMALL ir LARGE ledo indikatoriai, laukiant, kol bus pasirinktas ledo kubelių dydis. Kai užsidegs atitinkamas indikatorius, atitinkantis numatomą dydį, dar kartą paspauskite START/PAUSE mygtuką ir aparatas įsijungs. Atitinkamas indikatorius bus aktyvus ir prasidės ledo kubelių gamyba.
2. Valymo funkcija: Įjunkite maitinimą, paspauskite START/PAUSE mygtuką, kad įjungtumėte aparatą, tada palaikykite START/PAUSE mygtuką 2 sekundes. Įrenginys įjungs valymo funkciją ir pakaitomis pradės mirksėti keturios lemputės. Valymo metu neatjunkite maitinimo šaltinio. Baigus valymą, įrenginys automatiškai pereis į budėjimo režimą.
3. PAPILDYTI VANDENS: mažo vandens kiekio signalas: užsidegs lemputė, rodanti, kad rezervuare nėra vandens. Įpilkite vandens ir paspauskite START/PAUSE mygtuką, kad prietaisas vėl įsijungtų.
4. ICE FULL: pilno ledo konteinerio signalas. Kai visas ledo konteineris bus pilnas, užsidegs lemputė "ICE FULL" ir prietaisas sustos. Kad prietaisas vėl pradėtų veikti, reikia iš konteinerio išpilti ledą. Ledo lygiui nukritus žemiau jutiklio padėties, prietaisas vėl įsijungs automatiškai.
5. Atidarykite dangtį, išimkite ledo padėklą ir įpilkite į talpyklą vandens.
6. Pastaba: rezervuare yra "MAX" skalės ženklas. Vanduo neturi viršyti "MAX" lygio. Jei vanduo viršija maksimalų MAX lygį, atidarykite apatinį išleidimo kamštį, išleiskite vandens perteklių.
7. Prijunkite maitinimo šaltinį, paspauskite START/PAUSE mygtuką, kad įjungtumėte įrenginį.

**VALYMAS IR PRIEŽIŪRA**

1 Reguliariai valykite ledo krepšį, vandens rezervuarą. Valydami atjunkite prietaisą nuo maitinimo šaltinio ir išimkite ledo kubelius. Ledo kubelių gaminimo aparato vidinį ir išorinį paviršių valykite atskiestu vandens ir acto tirpalu, citrinės rūgštimi arba nedideliu kiekiu indų ploviklio. Prieš naudodami kruopščiai nuplaukite.

DĖMESIO: nepamirškite prietaiso į vandenį ir neplaukite jo po tekančiu vandeniu!

2. Prietaiso korpuse arba korpuse esančiose ventiliacijos angose neturi būti oro srautą blokuojančių nešvarumų.

3. Nenaudokite mechaninių prietaisų ar kitų priemonių atitirpinimo procesui pagreitinti.

4. Naudojant prietaisą po ilgesnės pertraukos, siurblys gali ilgiau ir garsiau dirbti, kad įsiurbtų vandenį ir pašalintų orą iš kontūro. Jei taip atsitinka, rodomas vandens trūkumo indikatorius, tiesiog paspauskite START/PAUSE mygtuką, kad vėl paleistumėte ledo gaminimo įrenginį.

5. Kad ledas išliktų švarus, bent kartą per dieną keiskite vandenį rezervuare. Jei įrenginys nebus naudojamas ilgesnį laiką, išleiskite vandenį ir jį išvalykite.

6) Jei kompresorius neveikia dėl vandens trūkumo, užpildymo ledu, elektros energijos tiekimo sutrikimo ir t. t., jo pakartotinis paleidimas bus atidėtas 3 minutėms.

7. Prieš pradėdami gaminti ledą, pirmą kartą montuodami arba po ilgo išjungimo laikotarpio visada naudokite šviežią vandenį.

8. Priklausomai nuo aparato naudojimo dažnumo, išėmus vandens rezervuaro filtravimo sietelį, jį reikia reguliariai valyti, kad kalkės neužkimštų vandens įleidimo angos. Kaip parodyta toliau pateiktame paveikslėlyje.

Išimkite ledo padėklą, filtro dangtelį iš vandens rezervuaro, šepetėliu švari vandeniu išvalykite filtro dangtelį ir vėl įstatykite juos į vietą.



## Oluline info

- Enne seadme kasutamist lugege läbi kasutusjuhend ja järgige selles sisalduvaid juhiseid. Tootja ei vastuta seadme mitteotstarbekohase või ebaõige kasutamise tõttu tekkinud kahjude eest. Hoidke kasutusjuhend alles, et seda oleks võimalik kasutada ka toote hilisema kasutamise käigus.
- Seade on ette nähtud üksnes kodumajapidamises kasutamiseks. Mitte kasutada muul eesmärgil, mis ei vasta seadme otstarbele.
- Seade tuleb ühendada üksnes maandatud toitepesasse, mille andmed vastavad seadme andmesildile märgitud väärtustele.
- Kontrollige, kas kõikide seinakontakti ühendatud seadmete poolt kasutatud voolutarve ei ületa kaitsme maksimaalset koormust.
- Kui kasutate pikendusjuhet, tuleb kontrollida, kas pikendusjuhtmega ühendatud seadme koguvool ei ületa pikendusjuhtme koormuse parameetreid. Pikendusjuhtme kaabel tuleb juhtida nii, et vältida selle juhuslikku tõmbamist ja selle taha komistamist.
- Kontrollige, kas pikendusjuhe on maandatud, 3-sooneline ja varustatud maanduspoldiga pesaga.
- Vältige seadme toitejuhtme rippumist üle laua või riulite servade ja selle kokkupuudet kuumade pindadega.
- Seade ei ole ette nähtud juhtimiseks välise viitlüliti, eraldi kaugjuhtimispuldi või muu seadme abil, mis võib seadme automaatselt välja lülitada.
- Enne hooldustööde alustamist tuleb alati seade toitevõrgust välja võtta.
- Toitekaabli eemaldamisel seinakontaktist tuleb seda alati tõmmata pistikust. Ärge võtke toitejuhet kunagi pesast kaablist tõmmates, kuna pistik või juhe võib saada kahjustada, äärmisel juhul võib see põhjustada isegi surmaga lõppevat elektrilööki.

- Ärge jätke toitepesasse sisselülitatud seadet järelevalveta.
- Ärge pange seadet vette ega muude vedelikku.
- Seadet tuleb regulaarselt puhastada vastavalt punktis „Seadme puhastamine ja hooldus“ kirjeldatud juhistele. Ärge pange seadet soojusallikate, leekide, elektriliste kütteelementide või kuumahju lähedale. Ärge pange seda mistahes muu seadme peale.
- Seda seadet tohivad kasutada lapsed alates 8. eluaastast ning piiratud füüsiliste ning vaimsete võimetega või vastavate kogemuste ja teadmisteta isikud juhul, kui nad tegutsevad järelevalve all või neid on juhendatud seadme ohutu kasutamise osas ja nad mõistavad sellega seotud ohtusid.
- Lapsed ei tohi seadmega mängida. Lapsed ei tohi seadet järelevalveta puhastada ega hooldada. Olge eriti ettevaatlikud seadme kasutamisel, kui selle läheduses viibivad lapsed või koduloomad. Ärge laske lapsi seadmega mängida.
- Ärge kasutage seadet kergestisüttivate materjalide läheduses.
- Ärge jätke seadet ilmastikutingimuste mõju kätte (vihm, päike, etc.) ning ärge kasutage seda kõrgema niiskustasemega tingimustes (vannitoad, niisked suveelamud).
- Kontrollige toitejuhtme seisundit regulaarselt. Juhul, kui seadmega integreeritud toitejuhe on vigastada saanud, tuleb see välja vahetada tootja poolt või spetsiaalses remonditöökojas või kvalifitseeritud isiku poolt ohu vältimise eesmärgil.
- Ärge kasutage vigastatud toitejuhtmega, pistikuga seadet või seadet, mis on maha kukkunud või mistahes muul viisil vigastada saanud ega tööta korrektselt. Ärge parandage seadet omavoliliselt, kuna see võib põhjustada elektrilöögi ohtu. Kahjustatud seade tuleb viia vastavasse teeninduspunkti selle kontrollimise või remondi otstarbel.

- Mistahes parandustöid on lubatud teostada üksnes volitatud teeninduspunktides. Ebakorrektselt tehtud parandus võib kujutada endast kasutajale tõsist ohtu.
- Kasutage ainult seadme originaaltarvikuid või tootja poolt soovitatud tarvikuid. Tarvikute kasutamine, mida tootja ei soovita, võib põhjustada seadme kahjustumist ja ohustada kasutamisohtust.
- Enneveepaagitäitmistvõtkeseadealatoitevõrgustvälja.
- Ärgekasutageseadet, kuiveepaakieioletäidetud.
- Paaktulebtäitaüksnespuhta ja külmaveega.
- Pidagekinnipaagimaksimaalsestmahust.
- Seade tuleb panna ühetasasele, temperatuuri suhtes vastupidavale pinnale, eemale kergestisüttivatest materjalidest (kardinatest, tapeetidest jms). Nõuetekohase õhuringluse tagamiseks tuleb jätta vähemalt 10 cm vahemaad seadme igast küljest ja vähemalt 30 cm seadme kohale. Ärge katke kinni ahju ventilatsiooniasasid, kuna see võib põhjustada ahju ülekuumenemist ja seadme kahjustumist.
- Hoidke juhe elektrilöögi ja poomise ohu vältimiseks lastele ning imikutele kättesaamatus kohas, hoidke seade ja selle juhe alla 8-aastastele lastele kättesaamatus kohas.
- Seade ei ole ette nähtud välitingimustes kasutamiseks.
- Käesolev seade on mõeldud kasutamiseks:
  - kodus,
  - poodide, kontorite ja muude töökeskondade personali kööginurkades
  - klientide poolt hotellides, motellides ja muudes elamutüüpi keskkondades
- Lapsed ei tohi seadet puhastada, ainult siis kui nad on üle 8-aastased ja järelevalve all.
- Seade on mõeldud jääkuubikute valmistamiseks puhtast veest ja seda ei tohi kasutada muude toiduainete jahutamiseks.

- Seade ei ole ette nähtud tööstuslikuks või laboratoorseks kasutamiseks.
- Ärge lülitage seadet sisse ilma veeta, et vältida selle kahjustamist.
- Enne seadme puhastamist, teisaldamist või vee lisamist tõmmake seade alati vooluvõrgust välja.
- Ärge kasutage kuuma vett paagi veega täitmiseks! Ärge kallutage seadet üle, et vältida selle kahjustamist. Seadme kallutamine võib põhjustada vee väljavoolamist paagist.
- Pärast seadme teisaldamist oodake umbes kaks tundi, enne kui seadet uuesti käivitate.



Caution: risk of fire

**Tähelepanu: HOIATUS**

**Selgitus:**

See sümbol tähendab, et seadmes on kergesti süttiv külmutusaine. Külmutusaine lekke ja selle välise süüteallikaga kokkupuute korral esineb tulekahju oht.

- Tuleoht! See seade sisaldab väikese koguse isobutaani kui külmutusainet (R600a), mis on tuleohtlik, looduslik ja keskkonnasõbralik gaas. Lekke korral tõmmake toitepistik välja, vältige tule- ja süüteallikaid, ventileerige ruum, kus seade asub, ja võtke ühendust teenindusosakonnaga.
- Hoiatus: Süttimisoht! Süttimisohtlik materjal!



**CE** Seade on kooskõlas järgmiste Euroopa Liidu direktiividega:

- Madalpinge direktiiv - Low voltage directive (LVD)
  - Elektromagnetilise ühilduvuse direktiiv - Electromagnetic compatibility (EMC)
- Toode on varustatud CE-märgistusega andmesildil.



Juhul, kui seadmel on läbikriipsutatud prügikasti sümbol, tähendab see, et toode on kooskõlas Euroopa direktiivi 2012/19/EU sätetega. Tutvuge elektri- ja elektroonikaseadmete jäätmete kohaliku kogumissüsteemi nõuetega. Tuleb tegutseda vastavalt kohalikele eeskirjadele. Antud toodet ei tohi kõrvaldada koos olmeprügiga. Kasutatud toote nõuetekohane utiliseerimine aitab välistada selle kahjulikku toimet keskkonnale ja inimestevisele.

Teave keskkonnakaitse kohta

Pakend sisaldab üksnes hädavajalikke elemente. Oleme teinud kõik meist sõltuva, et kolme pakendi koostisesse kuuluvat materjali: pappi (karp), vahtpolüstüreeni (sisekaitse) ja polüetüleeni (kotid, katteleht) oleks lihtne eraldada. Seade on toodetud uuesti ringlussevõetavatest materjalidest, mida võib taaskasutada pärast nende lahtivõtmist professionaalse firma poolt. Järgige pakendimaterjalide, kasutatud akude ja seadmete utiliseerimist puudutavaid kohalikke eeskirju.



Toode on valmistatud kvaliteetsetest materjalidest ja komponentidest, mida on võimalik uuesti ringlusse võtta ja taaskasutada.

### Tehnilised andmed

Pinge: 220-240 V/50 Hz

Võimsus: 120 W

Päevane jäämaht: 12 kg/24 h.

Jäämahutavus: 1,0 l/600 g

Veepaagi maht: 1,0 l

Kaal: 6,52 kg

Külmutusaine: R600a, 0,014 kg

### Seadme kirjeldus:

- |                     |                          |
|---------------------|--------------------------|
| 1. Läbipaistev kaas | 7. Ventilatsiooniaava    |
| 2. Jääkorv          | 8. Jäälüliti             |
| 3. Veepaak          | 9. Alumine tühjendustulp |
| 4. Juhtpaneel       | 10. START/PAUSE nupp     |
| 5. Esiosa korpus    | 11. Filter               |
| 6. Tagumine korpus  |                          |

**Enne esmakordset käivitamist:**

1. Eemaldage seadmelt kõik kleeibised ja kleplindid. Avage läbipaistev aken ja kontrollige, et kõik tarvikud (jääkulud, jäälattad) oleksid paigas.
2. Puhastage põhjalikult seadme sisemus, sealhulgas veepaak.
3. Asetage seade tasasele tööalale, eemal päikesevalgusest ja soojusallikatest. Tagage vähemalt 15 cm vaba ruumi seadme ümber, et võimaldada vaba õhuvoolu.

**Juhtpaneeli kirjeldus**

ICE FULL: tuluks näitab, et jäämahuti on täis.

ADD WATER: Vee puudumise märgutuli

LARGE / SMALL: suuremate või väiksemate jääkuubikute valimine

**Seadme kasutamine:**

1. Kui seade on ühendatud, on seade ooterežiimis ja SMALL indikaator vilgub roheliselt. Kui vajutatakse nuppu START/PAUSE, vilguvad SMALL ja LARGE jäämärgutuled vaheldumisi, oodates jääkuubiku suuruse valimist. Kui oodatavale suurusele vastav indikaator süttib, vajutage uuesti nuppu START/PAUSE ja masin käivitub. Vastav indikaator on aktiivne ja jääkuubikute tootmine algab.
2. Puhastusfunktsioon: Ühendage toide, vajutage masina käivitamiseks nuppu START/PAUSE ja hoidke seejärel nuppu START/PAUSE 2 sekundit all. Seade lülitub puhastusfunktsiooni ja neli tuled vilguvad vaheldumisi. Ärge ühendage toiteallikat puhastamise ajal lahti. Kui puhastamine on lõppenud, lülitub seade automaatselt ooterežiimi.
3. Vee lisamine: madala veesisalduse häire: tuli süttib, mis näitab, et paagis ei ole vett. Lisage vett ja vajutage seadme taaskäivitamiseks nuppu START/PAUSE.
4. ICE FULL: täis jäämahuti häire. Kui jäämahuti on täielikult täis, süttib tuli "ICE FULL" ja seade seiskub. Seadme töö jätkamiseks tuleb jää konteinerist tühjendada. Kui jäätase langeb alla anduri positsiooni, käivitub seade automaatselt uuesti.
5. Avage kaas, eemaldage jääsalv ja lisage vett mahutisse.
6. Märkus: Mahutis on skaalal "MAX" märk. Vesi ei tohi ületada MAX-taset. Kui vesi ületab maksimaalse MAX-taseme, avage alumine tühjenduskork, laske üleliigne vesi välja.
7. Ühendage toiteallikas, vajutage seadme sisselülitamiseks nuppu START/PAUSE.

**PUHASTAMINE JA HOOLDUS**

1 Puhastage jääkorvi, veepaaki regulaarselt. Puhastamisel ühendage seade vooluvõrgust lahti ja eemaldage jääkuubikud. Kasutage jääkuubikute valmistamise seadme sise- ja välispinna puhastamiseks vee ja äädika lahjendatud lahust, sidrunhapet või väikest kogust nõudepesuvahendit. Enne kasutamist loputage põhjalikult.

ETTEVAATUST: Ärge kastke seadet vette ega peske seda voolava vee all!

2. Seadme korpuses või korpuses olevad ventilatsioonivad peavad olema vabad õhuvoolu takistavast mustusest.
3. Ärge kasutage mehaanilisi seadmeid ega muid vahendeid, et kiirendada sulatamisprotsessi.
4. Seadme uuesti kasutamine pärast pikemat tööpausi võib põhjustada, et pump võtab kauem aega ja võib töötada valjemini, et vett sisse tõmmata ja õhku ringlusest eemaldada. Kui see juhtub, kuvatakse veepuuduse indikaator, vajutage lihtsalt nuppu START/PAUSE, et taaskäivitada jäämasin.
- 5 Jää puhtana hoidmiseks vahetage vett mahutis vähemalt kord päevas. Kui seadet ei kasutata pikemat aega, tühjendage vesi ja puhastage see.
- 6) Kui kompressor ei tööta veepuuduse, jääga täitmise, elektrikatkestuse vms. tõttu, siis selle taaskäivitamine viibib 3 minutit.
7. Kasutage enne jää tootmise alustamist alati värsket vett, kui te seda esmakordselt paigaldate või pärast pikka seisakuperioodi.
8. Sõltuvalt masina kasutusagedusest tuleb veepaagis olevat filtrisööla pärast eemaldamist

---

regulaarselt puhastada, et vältida vee sisselaskeava ummistamist lubjakiviga. Nagu on näidatud alloleval joonisel.

Eemaldage jääsahtel, filtrikate veepaagist, puhastage filtrikate puhta veega harja abil ja pange need seejärel tagasi oma kohale.



## ĪPAŠI NOTEIKUMI

Lai panāktu vislielāko izmantošanu un izpildi, unlai iepazītos ar tās iezīmēm, lūdzu, lasiet torūpīgi pirms mēģinājuma izmantot šo produktu.

- Pirms šīs ierīces lietošanas izlasiet norādījumu rokasgrāmatu unievērot norādījumus iekšpusē. Ražotājs nav atbildīgs par visiem kaitējumiem, ko izraisa šī ierīces ļaunprātīga izmantošana nepiemērota rīcība. Lūdzu, saglabāriet šo rokasgrāmatu nākotneiatsauce.
- Šī ierīce ir paredzēta tikai iekšzemes izmantošanai. Nelietojiet citām zālēmērķiem.
- Ierīcei jābūt savienotai tikai ar zemes apaviar vērtībām, kas atbilst reitinga etiķetes vērtībām.
- Jāpārbauda, vai kopējais patēriņš no visiemierīces, kas pieslēgtas sienu izkliedē, nepārsniedz kodolsintēziapritē.
- Ja lietojat pagarinājuma kordu, pārliecinieties, ka kopējais iekārtu jaudas patēriņš, kas pievienota iekārtā pagarinājuma kords nepārsniedz pagarinājuma kordu jaudu reitings. Paplašin āšanas virknes jāorganizē tā, lai izvairītos no apdraudējuma ceļošanai.
- Pārliecinieties, ka kabeli ir balstīti uz zemes kabeliem, 3 kabeliem ar kapeti un zemes kabeliem.
- Neļaujiet smadzenēm veltīt virs pulvera malas vai pieskart karstās virsmas.
- Ierīce nav paredzēta ārējai kontrolei laika ierīces, atsevišķas attālās kontroles ierīces vai citas ierīces, kas varieslēgt ierīci automātiski.
- Pirms tehniskās apkopes darba vienmēr pārtrauc vienību no elektroenerģijas piegāde.
- Izslēdzot elektroenerģijas kordu no elektroenerģijas izejas, tur to tikai ar spraudni un rūpīgi noņem spraudni. Nekad nelietojiet kabeļa, jo tā var izraisīt spraudnis vai jaudas kords bojājumus.

- Elektroenerģijas smadzenes vai spraudža bojājums var izraisīt elektrokūzijas apdraudējums.
- Nekad neatstājiet ražojumu, kas savienots ar enerģijas avotu bez uzraudzības.
- Nekad nerādīt elektroenerģijas kabeli, spraudni vai visu ierīci ūdens vai citu šķidrumu.
- Ierīce regulāri jātīra, kas atbilst ieteikumi, kas aprakstīti nodaļā par tīrīšanu un tehniskā apkope.
- Nenovietojiet ierīci tuvu siltuma, liesmas avotiem, elektriskā sildīšanas elements vai karsta krāsa. Nenovietojiet uz kāda cita ierīce.
- Elektroenerģijas smadzenes vai spraudža bojājums var izraisīt elektrokūzijas apdraudējums.
- Nekad neatstājiet ražojumu, kas savienots ar enerģijas avotu bez uzraudzības.
- Nekad nerādīt elektroenerģijas kabeli, spraudni vai visu ierīci ūdens vai citu šķidrumu.
- Ierīce regulāri jātīra, kas atbilst ieteikumi, kas aprakstīti nodaļā par tīrīšanu un tehniskā apkope.
- Nenovietojiet ierīci tuvu siltuma, liesmas avotiem, elektriskā sildīšanas elements vai karsta krāsa. Nenovietojiet uz kāda cita ierīce.
- Nekad nelietojiet produktu tuvu sadedzināšanai. Nekad neizmantojiet produktu atmosfēras apstākļos, piemēram, tiešā saules gaisma vai lietus utt., nekad neizmantojiet produktu mitrās apstākļos (piemēram, vannas telpā vai nometnē).
- Elektroenerģijas kabeli periodiski jāpārbauda par kaitējumu. Ja elektroenerģijas kabeļš ir bojāts, produkts jānovieto profesionālajā pakalpojumu atrašanās vietā, kas jānosaka vai jāaizstāj, lai novērstu jebkādu apdraudējumu.

- Nekad nelietojiet produktu ar bojāto elektroenerģijas kabelu vai ja tas ir pazemināts vai bojāts jebkādā citā veidā vai, ja tas nav darboties pareizi. Nemēģiniet atjaunot defektēto produktu ar kā tas var izraisīt elektrisko šoku. Vienmēr atgriez bojāta ierīce profesionālam dienestam, lai to remontētu.
- Visi remontu jāveic tikai ar atļauju pakalpojumu profesionāļi. Jebkādi mēģinājumi neatļauti remontu veikts var būt bīstams lietotājam.
- Jālieto tikai oriģinālās piederumi, kā arī ražotāja ieteicamās piederumi. Lietošana piederumi, ko ieteic ražotājs var izraisīt ierīces bojājumu un var padara ierīci drošu lietošanai. Iekārtai jānovieto pat temperatūras rezistentā virsma, attālumā no iekaisamiem materiāliem (līknes, wallpapers u.c.), lai nodrošinātu pareizu gaisa apgrozību, katrā ierīces pusē un vismaz 30 cm virs krāsnis glabāt brīvu telpu vismaz 10 cm. Nepārklājiet iekārtas ventilācijas caurules, jo tas var izraisīt ierīces pārkarstumu un bojājumu.
- Neaizpildiet pildspalvveida pilnšļirci ar ūdeni vai citu šķidrumu.
- Lai izvairītos no elektrošoka un nosmakšanas riska, turiet kabeli bērniem un zīdaiņiem nepieejamā vietā un uzglabājiet ierīci un tās kabeli vietā, kas nodrošina aizsardzību pret bērnu, kas ir jaunāki par astoņiem gadiem, piekļuves.
- Ierīce nav paredzēta lietošanai ārpus telpām.  
Šī ierīce ir paredzēta lietošanai:
  - mājāsaimniecībā;
  - virtuvē personālam veikalos, birojos un citās darba vidēs;
  - klientiem viesnīcās, moteļos un citās dzīvojamās vidēs.
- Ierīci nedrīkst tīrīt bērni, ja vien viņi nav vecāki par astoņiem gadiem un neatrodas uzraudzībā.
- Ierīce ir paredzēta ledus kubiņu ražošanai no tīra ūdens, un to nedrīkst izmantot citu pārtikas produktu dzesēšanai.

- Tas nav paredzēts rūpnieciskai vai laboratoriskai lietošanai.
- Neieslēdziet ierīci bez ūdens, lai to nesabojātu.
- Pirms tīrīšanas, pārvietošanas vai ūdens pievienošanas ierīcei vienmēr atvienojiet to no tīkla.
- Neizmantojiet karstu ūdeni, lai piepildītu tvertni ar ūdeni!
- Nepārsveriet ierīci pāri virsmai, lai to nesabojātu. Apgāžot ierīci, no tvertnes var izlīt ūdens.
- Pēc ierīces pārvietošanas pagaidiet aptuveni divas stundas, pirms to atkal iedarbināt.



Caution: risk of fire

**Brīdinājuma tips: brīdinājums**

**Apraksts:**

Šis simbols norāda, ka ierīce satur uzliesmojošu ledusskapju. Ugunsdzēsības apdraudējums pastāv, ja ledusskapī noplūst un saskaras ar ārējo aizdedzes avotu.

- Ugunsbīstamība! Šī ierīce satur nelielu daudzumu izobutāna kā aukstuma aģenta (R600a), kas ir uzliesmojoša, dabiska un videi draudzīga gāze. Noplūdes gadījumā atvienojiet strāvas kontaktdakšu, izvairieties no uguns un aizdegšanās avotiem, izvēdiniet telpu, kurā atrodas ierīce, un sazinieties ar servisa dienestu.
- Brīdinājums: Aizdegšanās risks! Uzliesmojošs materiāls!





Ierīce atbilst ES direktīvām:

- Zema sprieguma direktīva (LVD)
- Elektromagnētiskā saderība (EMC)

Ierīce ar CE marķējumu uz reitinga etiķetes



Kad šis šķērsgriezums riteņu gabalu simbols ir pievienots produktam, tas nozīmē, ka produktu aptver Eiropas Direktīva 2012/19/EU. Lūdzu, informējiet sevi par elektrisko un elektronisko produktu vietējo atsevišķo savākšanas sistēmu. Izmantotā ierīce būtu jāpārdod īpašajiem savākšanas punktiem bīstamu sastāvdaļu dēļ, kas var ietekmēt vidi. Nelikvidējiet šo ierīci Kopējā atkritumu atkritumu atkritumu atkritumu atkritumos.

#### Vides informācija

Visi nevajadzīgie iepakojumi nav izlaisti. Mēs esam mēģinājuši atvieglot iepakojumu trijos materiālos: kartona (kaste), polistirēna putu (bufere) un polietilēna (maisi, aizsargputu loksne). Jūsu sistēma sastāv no materiāliem, ko var pārstrādāt un atkārtoti izmantot, ja specializēts uzņēmums katastrofē. Lūdzu, ievērojiet vietējos noteikumus par iepakojuma materiālu, pilnīgu bateriju un veco iekārtu likvidēšanu.



Jūsu produkti ir izgatavoti ar augstas kvalitātes materiāliem un sastāvdaļām, ko var pārstrādāt un atkārtoti izmantot.

**Tehniskie dati**

Spriegums: 220-240 V/50 Hz

Jauda: 120 W

Dienas ledus jauda: 12 kg/24 h.

Ledus uzglabāšanas tilpums: 1,0 l/600 g

Ūdens tvertnes tilpums: 1,0 l

Svars: 6,52 kg

Dzesēšanas šķidrums: ledusskapis, ledusskapis, ledusskapis, ledusskapis:

R600a, 0,014 kg

**Ierīces apraksts:**

- |                          |                                   |
|--------------------------|-----------------------------------|
| 1. Caurspīdīgs vāks      | 7. Ventilācijas atvērums          |
| 2. Ledus grozs           | 8. Ledus lāpstiņa                 |
| 3. Ūdens tvertne         | 9. Apakšējā iztukšošanas aizbāzni |
| 4. Vadības panelis       | 10. START/PAUZE poga              |
| 5. Priekšējais korpuss   | 11. Filtrs                        |
| 6. Aizmugurējais korpuss |                                   |

**Pirms pirmās palaišanas:**

1. Noņemiet no ierīces visas uzlīmes un līmlentes. Atveriet caurspīdīgo logu un pārbaudiet, vai visi piederumi (ledus izmaksas, ledus lāpstiņa) ir savās vietās.
2. Rūpīgi iztīriet ierīces iekšpusi, tostarp ūdens tvertni.
3. Novietojiet ierīci uz līdzenas galda virsmas, prom no saules gaismas un karstuma avotiem. Nodrošiniet vismaz 15 cm brīvu vietu ap ierīci, lai nodrošinātu brīvu gaisa plūsmu.

**Vadības paneļa apraksts**

ICE FULL: gaisma, kas norāda uz pilnu ledus tvertni.

ADD WATER: indikatora gaismiņa, kas norāda uz ūdens trūkumu.

LARGE / SMALL: iespēja izvēlēties lielākus vai mazākus ledus kubiņus.

**Ierīces lietošana:**

1. Kad ir pievienots strāvas padeves avots, ierīce atrodas gaidīšanas režīmā, un indikators SMALL mirgo zajā krāsā. Nospiežot pogu START/PAUZE, pārmaiņus mirgo indikatori SMALL un LARGE, gaidot, kad tiks izvēlēts ledus kubiņu izmērs. Kad iedegas attiecīgais indikators, kas atbilst paredzētajam lielumam, vēlreiz nospiediet START/PAUZE pogu, un iekārta sāks darboties. Attiecīgais indikators būs aktīvs, un sāksies ledus kubiņu ražošana.
2. Tīrīšanas funkcija: Ieslēdziet strāvas padevi, nospiediet START/PAUZE pogu, lai iedarbinātu iekārta, un pēc tam turiet START/PAUZE pogu nospiestu 2 sekundes. Ierīcē tiks ieslēgta tīrīšanas funkcija, un četras lampiņas mirgos pārmaiņus. Tīrīšanas laikā neatvienojiet strāvas padevi. Kad tīrīšana ir pabeigta, ierīce automātiski pāries gaidīšanas režīmā.
3. PIEVIENOT ŪDENS: zema ūdens daudzuma trauksmes signāls: iedegsies indikators, kas norāda, ka tvertnē nav ūdens. Pievienojiet ūdeni un nospiediet START/PAUZE pogu, lai atkārtoti iedarbinātu ierīci.
4. ICE FULL: pilns ledus konteinerā trauksmes signāls. Kad ledus konteinerā būs pilns, iedegsies indikators "ICE FULL" (Ledus pilns) un ierīce apstāsies. Lai ierīce atsāktu darboties, ledus no konteinerā ir jāiztukšo. Kad ledus līmenis nokritisies zem sensora stāvokļa, ierīce automātiski atsāks darboties no jauna.

5. Atveriet vāku, izņemiet ledus paliktņi un papildiniet tvertni ar ūdeni.
6. Piezīme: Uz "MAX" skalas rezervuārā ir atzīme. Ūdens nedrīkst pārsniegt "MAX" līmeni. Ja ūdens pārsniedz maksimālo MAX līmeni, atveriet apakšējo iztukšošanas aizbāzni, lai liekais ūdens izplūst.
7. Pievienojiet strāvas padevi, nospiediet START/PAUZE pogu, lai ieslēgtu ierīci.

### TĪRĪŠANA UN APKOPE

1 Regulāri tīriet ledus grozu, ūdens tvertni. Tīrīšanas laikā atvienojiet ierīci no strāvas padeves un izņemiet ledus kubiņus. Lai notīrītu ledus kubiņu ražotnes iekšējo un ārējo virsmu, izmantojiet atšķaidītu ūdens un etiķa šķīdumu, citronskābi vai nelielu daudzumu trauku mazgāšanas līdzekļa. Pirms lietošanas rūpīgi noskalojiet.

**UZMANĪBU:** Neiegremdējiet ierīci ūdenī un nemazgājiet to zem tekoša ūdens!

2. Uz ventilācijas atverēm ierīces korpusā vai korpusā nedrīkst būt netīrumu, kas bloķē gaisa plūsmu.
  3. Neizmantojiet mehāniskas ierīces vai citus līdzekļus, lai paātrinātu atkausēšanas procesu.
  4. Ierīces atkārtota lietošana pēc ilgāka pārtraukuma var izraisīt to, ka sūknis ilgāk un skaļāk darbosies, lai iesūktu ūdeni un izvadītu gaisu no kontūra. Ja tā notiek, tiek parādīts zema ūdens daudzuma indikators, vienkārši nospiediet START/PAUZE pogu, lai atkārtoti iedarbinātu ledus ražotni.
  5. Lai saglabātu ledus tīrību, vismaz reizi dienā nomainiet ūdeni tvertnē. Ja ierīce netiks lietota ilgāku laiku, iztukšojiet ūdeni un iztīriet to.
  - 6) Ja kompresors nedarbojas ūdens trūkuma, piepildīšanas ar ledu, strāvas padeves pārtraukuma u. c. dēļ, tā atkārtota iedarbināšana tiks aizkavēta par 3 minūtēm.
  7. Pirms ledus ražošanas uzsākšanas, pirmo reizi uzstādot kompresoru vai pēc ilgstošas dīkstāves, vienmēr izmantojiet svaigu ūdeni.
  8. Atkarībā no iekārtas lietošanas biežuma pēc izņemšanas regulāri jātīra ūdens tvertnes filtra siets, lai novērstu kaļķakmens aizsērēšanu ūdens ieplūdes atverē. Kā parādīts attēlā zemāk.
- Noņemiet ledus paliktņi, filtra vāku no ūdens tvertnes, notīriet filtra vāku ar tīru ūdeni, izmantojot birstīti, un pēc tam ievietojiet tos atpakaļ vietā.



#### Competence Center

2N-Everpol Sp. z o.o.  
ul. Puławska 403A  
02-801 Warsaw, Poland  
phone: +48 22 688 08 00  
e-mail: [info@everpol.pl](mailto:info@everpol.pl)  
[www.blaupunkt.com](http://www.blaupunkt.com)

W przypadku pytań lub problemów  
prosimy o kontakt z naszym serwisem.  
In case of questions or problems  
please contact our service.  
Tel. 00 48 22 688 08 33  
E-mail: [sda@blaupunkt.pl](mailto:sda@blaupunkt.pl)

Wszelkie prawa zastrzeżone. Wszystkie nazwy marek są zarejestrowanymi  
znakami towarowymi należącymi do odpowiednich podmiotów.  
Dane i parametry techniczne mogą ulec zmianie bez wcześniejszego uprzedzenia.

All rights reserved. All brand names are registered trademarks of their  
respective owners. Specifications are subject to change without prior notice.

*Enjoy it.*