

 **BLAUPUNKT**

User Manual

使用说明书



产品请以包装内实物为准

Enjoy it.

Enjoy it.

制造商: 广东蓝宝智能科技有限公司

Manufacturer: Guangdong Lanbao Intelligent Technology Co., Ltd.

服务热线: 4009611822

Service Hotline: 4009611822

地址: 中山市南头镇尚义路8号首层之三

Address: Unit3, 1/F, No.8 Shangyi Road, Nantou Town, Zhongshan City

生产企业: 海宁市倍世环保科技有限公司

Manufacturer: Haining Beishi Environmental Protection Technology Co., Ltd.

生产企业地址: 海宁市长安镇(农发区)启潮路109号

Address: 109, Qichao Road, Nongfa District, Chang'an Town, Haining City, Zhejiang Province

www.blaupunkt.com

PRE-FILTER

BP-QZ03

目录

产品简介	01
注意事项	01
产品特点	02
技术参数	02
产品部件名称	03
产品安装	03
产品使用说明	04
故障分析	11
装箱清单	11
食品级用料明细	12
环保说明	12
保修卡	13

产品简介

该全屋净水前置过滤器,主要用于拦截水中的颗粒杂质、泥沙、铁锈、漂浮物等污染物。对下游管道、净水机、热水器、壁挂炉、洗衣机、花洒卫浴等末端涉水设备起到积极的保护作用。

注意事项

- 安装、调试、维护、必须由专业人员进行;
- 本系列产品只可安装在室内干燥的环境,避免靠近热源;
- 本系列产品只适用于4-40°C市政自来水,请勿用于废水及腐蚀性的液体上;
- 安装时,请注意阀体上标记的水流方向和管路流向是否一致;
- 安装位置确保有可靠的排水系统;
- 视各地水质不同,需要至少每月对滤芯正常冲洗一次;
- 在正常的清洗维护过程中,注意保护好各部件;
- 自动款接上电源后,按“清洗键”进行预冲洗:自来水浸泡90分钟,自来水经过六分管,压力在0.3MPa以上过滤冲洗2小时(其中需要交替按说明书操作排污动作,每30分钟循环一次);
- 新机安装按以上步骤排污,之后每停用5个小时及以上,用水时放水满2分钟后关闭水龙头(排污冲洗放出的水,可以用于家庭清洗,不可以作为饮用水)。此操作作为一个循环,重复10个如上循环之后,放水即可正常使用;
- 需定期检查机器连接处是否漏水,不使用自来水时,请关闭进水总阀;
- 我公司提供正常可靠的产品,未经本公司批准,擅自对产品进行的调试零件更换、安装和设置,所导致的机器受损或个人受伤、财产、环境等损失本公司概不负责。如对本产品有任何疑问,请立即联系我们。

产品特点

- 超大过水量,采用全新仿生叠片;
 - 采用最新排污技术,能有效去除叠片拦截的各种杂质,实现免拆洗;
 - 核心部件均采用进口材料特制,抗压能力强,安全可靠;
 - 特殊防爆透明外罩,使用效果可视化,排污效果直观化,使用更方便;
- 智能直屏触摸控制自动排污系统,3种模式设置天数自动刮洗排污,实现全自动保姆值守式排污方式。

技术参数

产品名称:BLAUPUNKT牌BP-QZ01型前置过滤器

产品型号:BP-QZ03

过滤精度:30 μ m

净水流量:6m³/h

适用水质:市政自来水

接头尺寸:20/25PPR

额定总净水量:6500m³

使用环境温度:4 $^{\circ}$ C~40 $^{\circ}$ C

工作压力:0.1MPa-0.7MPa

执行标准:QB/T 4695-2014

卫生许可批准文号:浙(07)卫水字(2024)第0177号

出水水质:符合《生活饮用水水质处理器卫生安全与功能评价规范——一般水质处理器》(2001)的要求

产品尺寸图

单位:mm

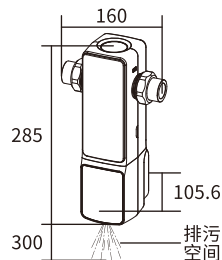

注:若产品尺寸与实物有差异,请以实物为准。

产品部件名称

产品分解图

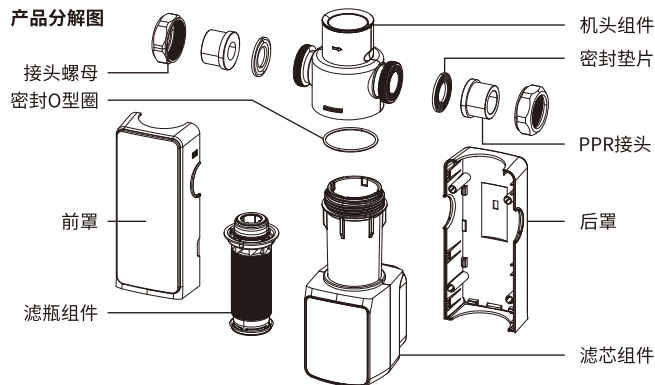

注:产品结构分解仅供参考,如与实物不一致,请以实物为准。

产品安装

①

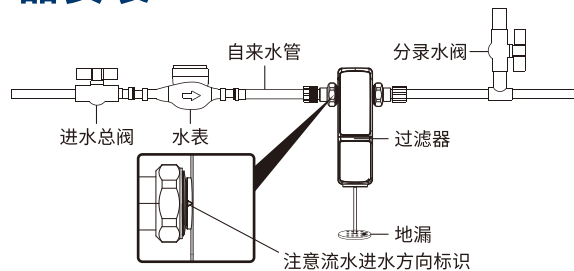

- 安装前,关闭进水总阀,然后排走管道内的余水;
- 安装时,请注意阀体上标记的水流方向和管道内水流方向是否保持一致;
- 本系列产品安装后,滤瓶组件必须保持竖直;
- 将附件包内排污PE管一端插入机器底部的排污快接口,另一端插入地漏或其它排水口并固定。

2

- 必须专业人员安装,在安装前先确认零部件是否齐全。
- PPR管路安装:
 1. 需要准备好专用焊接设备;
 2. 根据前置过滤器的宽度切割好预留的空间位置;
 3. 用热熔机将机器上的PPR接头和管路上PPR管焊接,用同样的方法焊接PPR管的另一端。
- 注意用扳手拧紧螺母时,需确保其他部件不能随着转动。
- 金属硬管安装,则需根据实际情况外加管路。
- 本产品不宜安装在室外,尽可能远离紫外线、热源、燃油以及各种化学品等;安装完成后仔细观察各接头连接处是否有漏水现象。

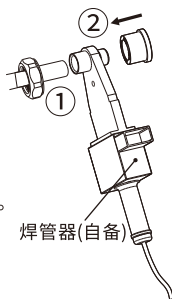

注意:焊接PPR接头前,需先将PPR接头螺母套入PPR管,再进行焊接

产品使用说明

拆装滤芯组件(必须专业人员进行拆装)

- 关闭进水总阀,打开水龙头,排出管路中的余水,打开开关旋钮,排出滤瓶内的余水。
- 如图所示,按1/2/3/4步骤,用专用扳手按图1中箭头方向拧开滤瓶,取出滤芯组件。

- 取出滤芯后,一只手食指向下按住反冲洗骨架,同时大拇指和中指卡住叠片骨架上部使其不动,此时叠片成松散状态如图5所示,然后用毛刷和清水清洗滤芯组件和叠片表面的杂质。
- 清洗完后,按1/2/3/4/5反步骤,将滤芯组件装回到前置过滤器内,旋上滤瓶。再用扳手反方向拧紧滤瓶。(滤瓶在旋回机头组件时,如遇到卡住现象,可将滤瓶往回旋松再旋紧)。

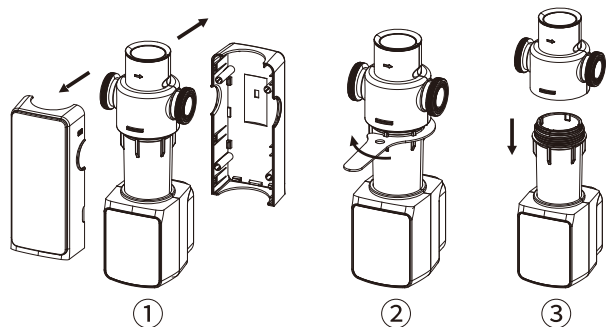

注意:装回滤芯组件时,滤网骨架上的四个凸点需对产滤瓶上的四个凹点。

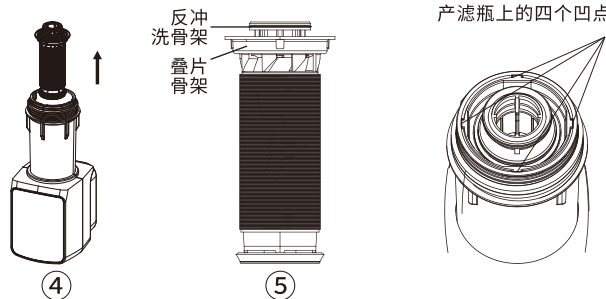

球阀自动控制器操作说明

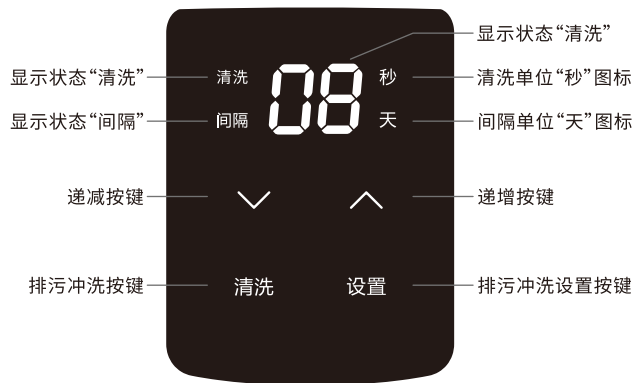

1. 上电自检



上电自检状态

上电蜂鸣1声,所有指示灯共同闪烁一次,开始自检,自检时仅“清洗”灯闪烁。



自检完成状态

自检完成后恢复默认出厂“15”天的设置,常亮持续7s或无操作7s后息屏进入休眠。

2. 唤醒和休眠

休眠状态下,触摸“设置”键或“清洗”键唤醒,唤醒后,蜂鸣器蜂鸣1声,显示默认设置“15”天,无操作状态持续7s后息屏进入休眠状态。



唤醒显示状态

3. 功能设置(唤醒状态下)

“设置”键点按一次,切换为冲洗间隔时间设置,点按递增/递减按键调整间隔时间,(可设置1-99天)。

点按一下递增/递减键,数字指示灯

- 单次跳动,增加或减少1天(01-02-03.....递增),无循环功能(如1再按递减键,数值不变化)

- 长按递增/递减键,数字指示灯快速跳动,每次跳动先跳到最接近5的倍数值,再按5的倍数跳动,例如:

12 - 15 - 20 / 12 - 10 - 05。



冲洗间隔时间设置



设置间隔显示

点按五次递增键或者长按递增键，冲洗时间间隔从15天调整为20天。



自检完成状态

调整完无操作后数字指示灯闪烁三下，如上图所示指示灯常亮7s后进入休眠状态。倒计时到达周期设置天数后，自动执行排污操作。



冲洗持续时间设置

“设置”键按两次，进入冲洗持续时间设置，点按递增/递减按键调整冲洗时间，设有“15s”“30s”“45s”“60s”四种时间。



冲洗时间显示

例如：点按一次递减按键，显示清洗时间“15s”，常亮7s后进入休眠状态。



清洗开启显示

点按“清洗”键球阀执行打开操作，数字指示灯， “清洗”键闪烁。



清洗执行显示

当球阀完全打开后，数字指示灯（显示设置的时间）常亮开始倒计时，从设置的时间直至归零。



清洗关闭显示

归零后球阀执行关闭操作，数字指示灯，“清洗”键闪烁。



清洗完全关闭显示

球阀完全关闭后，如上图所示指示灯常亮7s（表示确认时间）后进入休眠状态。

清洗注意：

- 当执行立即冲洗功能后，系统进入下一个循环（例如你设置了30天，在第15天手动冲洗了，系统就重新进入下一个30天周期）。
- 如在球阀打开（开启阶段）和完全打开（完全打开阶段，倒计时）时，再次点按“清洗”键，球阀开始立即执行关闭操作。

4. 报警功能



低电压报警显示



球阀无法关闭显示



球阀无法打开显示

5. 复位

在报警状态下,长按“设置”键6秒,重启程序。恢复为出厂默认设置。

6. 电池拆装操作说明

如左图所示:

1. 打开电池盖(图①);
2. 取三节7号电池按箭头方向放入电池座中(图②);
3. 扣上电池盖。

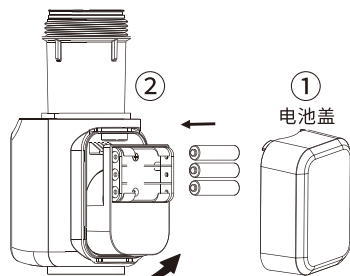

先按压电池盖底部,再抬起电池盖,向外取出即可

7. 手动冲洗操作说明

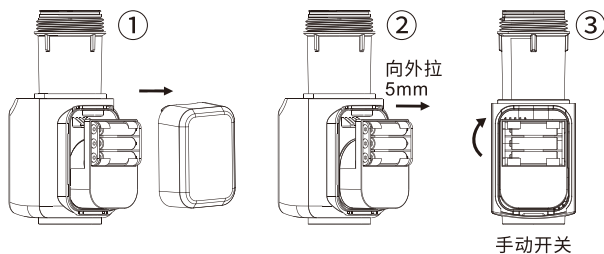

手动开关

- (1) 按图①中箭头方向取下电池盖;
- (2) 按图②中箭头方向向外拉手动开关5mm;
- (3) 按图③中箭头方向打开手动开关,即可进行冲洗;
- (4) 冲洗完成后后③②①步骤装回电池盖。

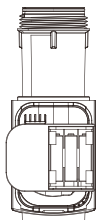

故障分析

故障现象	可能原因	处理方法
不出水	水源是否有水,进水总阀是否打开	等待供水,打开进水总阀
出水流量小	进水总阀是否完全打开,滤芯表面部分堵塞	将进水总阀完全打开,冲洗滤芯,清除杂物
接头处有渗水	过滤器零部件是否自行拆卸过,渗水处的零件松动,螺纹连接处的生料带缠绕过少,渗水处橡胶密封圈老化或损坏	检查密封圈是否正确或脱落,用扳手将螺纹接头重新拧紧,重新缠绕生料带并拧紧,更换橡胶密封圈
数字指示灯显示“E1”	球阀无法打开或打开不到位	长按设置键6秒,恢复默认出厂设置。如没有恢复,请联系售后人员
数字指示灯显示“E2”	球阀无法打开或打开不到位	长按设置键6秒,恢复默认出厂设置。如没有恢复,请联系售后人员
压力表不显示压力值	进水总阀是否打开,压力表损坏	打开进水总阀,更换压力表

装箱清单

前置过滤器	x1	7号电池	x3
密封垫片	x2	排污管	x1
接头螺母	x2	扳手	x1
DN20 PPR接头	x2	DN25 PPR接头	x2
瓶口O型图	x1	说明书	x1

食品级用料明细

部件名称	材 质	执行标准	检测结果
铜头注塑件	PPR	GB 4806.7-2016	符合国家标准要求
硅胶垫片	硅胶	GB 4806.11-2016	符合国家标准要求
骨架	POM	GB 4806.7-2016	符合国家标准要求
滤瓶	改性非晶型共聚酯	GB 4806.7-2016	符合国家标准要求

环保说明

零部件名称	有害物质					
	铅 (Pb)	汞 (Hg)	镉 (Cd)	六价铬 (Cr(VI))	多溴联苯 (PBB)	多溴二苯醚 (PBDE)
注塑铜头	○	○	○	○	○	○
装饰圈	○	○	○	○	×	×
叠片	○	○	○	○	○	○
橡胶件	○	○	○	○	○	○
电控板组件(含电池)	×	×	×	×	×	×

本表格依据SJ/T11364的规定编制。

○：表示该有害物质在该部件所有均质材料中的含量均在GB/T26572规定的限量要求以下。

×：表示该有害物质至少在该部件的某一均质材料中的含量超出GB/T26572规定的限量要求。但这只是因为保证产品性能和功能条件下，现在还没有可替代的材料和技术而被使用。

保修卡

顾 客	姓 名		保 修 期 限 壹 年
	地 址		
	电 话		
	购买日期		
<p>本保修卡各栏目请详细填写</p> <p>1.本产品自购买日一年内在正常使用状况下免费服务。</p> <p>2.超过上项所定期限如需更换零配件，则酌情收取检修费。</p> <p>3.在保修期间，若有下类情形恕不免费修理：</p> <p>a.未能出示保修卡或购买凭证(发票或收据)者。</p> <p>b.超过保修范围的维修</p> <p>c.因拆装或改造而造成的损坏。</p> <p>d.因错误疏忽使用或人为使用不当造成的损坏。</p> <p>e.非一般家庭使用(如长时间使用于环境恶劣的场所)所造成之故障或损害者。</p> <p>f.外观因使用而自然污旧者。</p>		检 验 员	
		经 销 商 签 章	