

● BLAUPUNKT

User Manual

使用说明书

液体加热器（养生壶）



* 以包装箱内实物为准

Enjoy it.

Enjoy it.

制造商:广东蓝宝智能科技有限公司
Manufacturer:GuangdongLanbaoIntelligent Technology Co., Ltd.

服务热线:400 931 0636

Service Hotline:400 931 0636

地址:中山市南头镇尚义路8号首层之三

Address:Unit3,1/FNo.8 Shangyi Road,NantouTown,Zhongshan City

本产品由广东蓝宝智能科技有限公司负责生产和销售。

此外所有的产品、服务、公司、商标、商品名称和标志均属于其各自所有者的财产。

更多信息请访问: www.blaupunkt.com

液体加热器（养生壶）

MULTI-FUNCTIONAL ELECTRIC KETTLE

BP-HP02

尊敬的用户,感谢您使用本公司的产品,为了便于您正确的操作本产品,请您在使用产品前请仔细阅读产品使用说明书,并将说明书放在一个固定的地方,以便您以后查阅。

目录

一、产品介绍	01
二、电路原理图	01
三、产品参数	02
四、产品操作使用说明	02
五、清洁与保养	04
六、注意事项	05
七、常见故障及排除	06
八、食品接触材料信息表	07
九、有害物质成分表	07
十、保修条款	08
十一、保修卡	09

一、产品介绍

 使用条件:1.环境温度 -10°C至40°C 2.在海拔1500m以下使用

- 1.可定时,预约多种模式。自动烹饪。
- 2.养生壶可适用各种人群需要。
- 3.可视化透明壶身,观察食材更直观。
- 4.全自动免看火,双重保修防干烧,使用更安全。

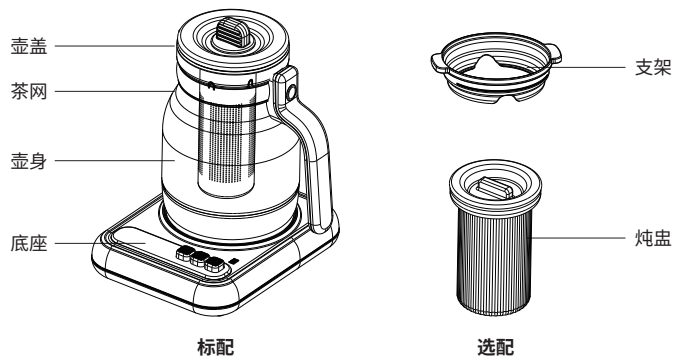

注意:说明书图片仅供参考,具体以包装箱内实物为准。

二、电路原理图

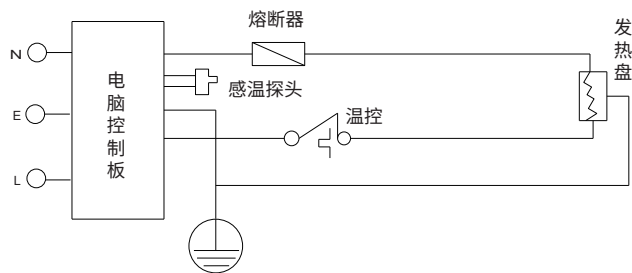

三、产品参数

产品名称	液体加热器(养生壶)	产品型号	BP-HP02
额定功率	800W	额定容量	1.2L
额定电压	220V~	额定频率	50Hz
执行标准	GB 4706.1-2005,GB 4706.19-2008		

四、产品操作使用说明



1. 请仔细阅读使用说明, 按要求操作。

注意: 2. 包装盒中取出养生壶及配件, 拆去内包装, 用食品洗涤剂清洗壶身、壶盖, 并用清水洗净后晾干备用。

故障显示代码:

NTC 短路显示: E1 NTC 开路显示: E2 NTC 超温显示: E3

功能显示及操作说明

1、上电初始化:

系统上电, 蜂鸣器提示1声, 数码管及所有指示灯常亮2秒; 进入待机状态(数码管显示“--”, 无功率输出)

2、开始/停止:

开机时: 按“电源/取消”键, 数码管显示“88”, 进入开机状态, 数码管及所有指示灯常亮, 再按“电源/取消”键进入待机状态, 数码管显示“--”

待机时: 按“电源/取消”键进入开机状态, 可以重复循环操作

工作过程中取消: 按“电源/取消”键, 进入开机状态。

工作过程中正常完成: 进入开机状态。

3、功能:

开机状态, 单按“功能”键选择功能, 按“花茶、参茶、银耳、甜品、烧水、炖煮、保温”循环操作, 选中的功能指示灯闪烁, 剩下的功能指示灯常亮。选好功能后, 按“预约/时间”键, 调节所选功能的工作时间, 数码管闪烁。功能设置好后, 选定的功能指示灯闪烁, 5秒无操作自动进入程序工作或者点按“电源/取消”键立即工作。

3-1、花茶:

功能设置时, 花茶指示灯闪烁, 数码管常亮显示时间, 默认时间15分钟, 未开始工作之前按“预约/时间”键调节工作时间, 全功率加热至沸腾后开始工作倒计时并转入间歇式加热, 工作中, 交替显示时间与温度, 工作中按“电源/取消”键可取消功能, 工作完成后, 提示3声, 随后自动保温程序, 显示屏交替显示保温时间与温度, 保温工作完成后, 提示3声, 回到开机状态。

3-2、参茶:

功能设置时, 参茶指示灯闪烁, 数码管常亮显示时间, 默认时间20分钟, 未开始工作之前按“预约/时间”键调节工作时间, 全功率加热至沸腾后开始工作倒计时并转入间歇式加热, 工作中, 交替显示时间与温度, 工作中按“电源/取消”键可取消功能, 工作完成后, 提示3声, 随后自动进入保温程序, 显示屏交替显示保温时间与温度, 保温工作完成后, 提示3声, 回到开机状态。

3-3、银耳:

功能设置时, 银耳指示灯闪烁, 数码管常亮显示时间, 默认时间40分钟, 未开始工作之前按“预约/时间”键调节工作时间, 全功率加热至沸腾后开始工作倒计时并转入间歇式加热, 工作中, 交替显示时间与温度, 工作中按“电源/取消”键可取消功能, 工作完成后, 提示3声, 随后自动进入保温程序, 显示屏交替显示保温时间与温度, 保温工作完成后, 提示3声, 回到开机状态。

3-4、甜品:

功能设置时, 甜品指示灯闪烁, 数码管常亮显示时间, 默认时间40分钟, 未开始工作之前按“预约/时间”键调节工作时间, 全功率加热至沸腾后开始工作倒计时并转入间歇式加热, 工作中, 交替显示时间与温度, 工作中按“电源/取消”键可取消功能, 工作完成后, 提示3声, 随后自动进入保温程序, 显示屏交替显示保温时间与温度, 保温工作完成后, 提示3声, 回到开机状态。

3-5、烧水:

功能设置时, 烧水指示灯闪烁, 数码管常亮显示温度, 全功率加热至沸腾后, 30秒后结束工作。工作中, 显示屏显示温度, 工作中按“电源/取消”键可取消功能, 工作完成后, 提示3声, 随后自动进入保温程序, 显示屏交替显示保温时间与温度, 保温工作完成后, 提示3声, 回到开机状态。

3-6、炖煮:

功能设置时, 炖煮指示灯闪烁, 数码管常亮显示时间, 默认时间90分钟, 未开始工作之前按“预约/时间”键调节工作时间, 全功率加热至沸腾后开始工作倒计时并转入间歇式加热, 工作中, 交替显示时间与温度, 工作中按“电源/取消”键可取消功能, 工作完成后, 提示3声, 随后自动进入保温程序, 显示屏交替显示保温时间与温度, 保温工作完成后, 提示3声, 回到开机状态。

3-7、保温:

功能设置时, 保温指示灯闪烁, 数码管常亮显示时间, 未开始工作之前按“预约/时间”键调节保温时间, 工作中按“功能”键可以调节保温温度, 40-90°C可调, 工作中, 交替显示时间与温度, 工作中按“电源/取消”键可取消功能, 工作完成后, 提示3声, 回到开机状态。

3-8、提壶记忆:

功能运行中突然提起壶, 数码管显示“88”, 在3分钟内放回底座继续运行无需重新选择操作。

3-9、预约:

先按“调时/预约”键,设置预约时间,默认30分钟,按“预约/时间”键调节预约时间,再设置需要预约的程序,预约设置时,预约指示灯、需要预约的程序指示灯与数码管闪烁,5秒后无操作自动进入预约程序,预约设置时,可按“电源/取消”键取消预约程序,工作中按“电源/取消”键可取消预约功能,工作中,预约指示灯,需要预约的功能指示灯与数码管常亮,显示预约倒计时时间。

功能	默认	最小	最大	自动保温
花茶	15分钟	10分钟	30分钟	60°C 12小时
参茶	20分钟	10分钟	40分钟	60°C 12小时
银耳	40分钟	30分钟	60分钟	60°C 12小时
甜品	40分钟	30分钟	60分钟	60°C 12小时
烧水	/	/	/	60°C 12小时
炖煮	90分钟	1小时	2小时	60°C 12小时
保温	60°C	40°C	90°C	/
预约	30分钟	30分钟	12小时	/

五、清洁与保养

清洁保养

为了安全和长久的使用本产品,请仔细进行日常检查和维护。

1. 器具不得浸入液体中,每次使用后请务必拔出电源线插头,然后将养生壶内的水倒掉,并待养生壶完全冷却后才开始清洗。
2. 不得使用研磨性清洁产品或溶剂进行清洁。
3. 每次使用后,可用拧干的湿布擦洗养生壶底座与壶身。
4. 定期清洁养生壶壶身、壶盖。
5. 用完后应倒掉养生壶里用过的水,每次工作应换上干净水。
6. 切勿将整个养生壶放入水中清洗,以免发生触电危险和功能故障,
7. 收藏前应晾干各部件再放置安全、干燥处。



注意:在养生壶壶身表面未完全冷却前,不要试图用手或人体其它部位触摸养生壶壶身表面,以免烫伤。

清洁水垢

养生壶使用1-2次后,水垢会沉积在壶底部内表面上,水垢的多少取决于用户所在地的水质。建议定期清除水垢,以免热交换受阻,从而延长养生壶使用寿命。

1. 加水至“最大”线以下位置。(水量最少0.5L)
2. 将白醋倒入养生壶内,约5勺(约30mL) 注意:不得使用有腐蚀性的化学品。
3. 确认将壶盖盖好,目的是避免在蒸煮时水沸后水溢出。
4. 插上电源,选择烧水程序开始加热煮水,水沸腾后结束工作并拔掉电源插头,待醋液完全冷却后再将醋液倒出。
5. 用湿棉布擦拭壶体装水内表面,并用清水反复冲洗去除醋味。



注意:每次使用完成后,建议用拧干的湿棉布将水垢擦拭干净,避免日积月累。

六、注意事项

1. 本产品不能让肢体不健全、感觉或精神上障碍或缺乏相关经验知识的人(包括儿童)使用,除非有负责他们安全的人对他们使用本产品监督或指导。
2. 接通电源前,应确认所用电压与产品上标识的电压相符,电源应使用有可靠的接地插座。
3. 如果电源线损坏,为了避免危险,必须由制造商、其维修部或类似部门的专业人员更换。
4. 器具在清洗前必须取掉连接器;器具再次使用必须把器具插座擦干。
5. 使用前必须确认养生壶内已加水且覆盖底面(水量最少0.5L)方可接通电源,养生壶加水时,水量不可超出“最高水位线”。
6. 本产品必须与配套的连接器的部件一起使用,使用前必须正确装配各部件,必须使用专为养生壶配置的部件。
7. 养生壶不能无水干烧,接通电源前必须确认养生壶内有规定的水量。
8. 当水沸腾时,不要移动壶盖。
9. 出现下列情况时,不得使用养生壶,应送指定维修点检修。
 - *养生壶底座受损破裂;
 - *养生壶功能不正常;
 - *养生壶壶身受损破裂;
 - *电源线破损;
 - *其他异常情况发生时。
10. 器具不得浸入液体中,清洗养生壶前必须拔掉电源线插头,并等到养生壶完全冷却后进行清洗。
11. 确保养生壶在移开底座前,关掉电源开关。
12. 本产品只限家庭使用,不得用于商业营业,不得在户外使用。

13. 养生壶仅在提供的底座上使用。
14. 养生壶不能在外接定时器或独立的遥控控制系统的方式下运行。
15. 为避免发生触电事故，请不要用潮湿的手触摸电源线插头及操作电源开关。
16. 如果注水太满，沸水可能会溢出。
17. 盖好盖子，以防蒸汽喷到把手上。
18. 注意高温表面！使用中如果您接触的部位很热，应采取隔热措施或戴上隔热手套操作，并避免人体与蒸汽流直接接触，以免烫伤。
19. 本产品的玻璃壶身与底座不可用其它品牌的玻璃壶身与底座代替使用。

七、常见故障及排除

故障现象	故障原因	处理方法
指示灯不亮 发热管不加热	电源未接通	检查开关、插头是否插到位 插座、电源引线是否完好
	电路板损坏	送回指定的服务中心 进行维修
指示灯不亮 发热管加热	电路板损坏	请送回指定的服务中心 进行维修
显示正常不发热	发热装置损坏	请送回指定的服务中心 进行维修
	电路板接线断开	
显示屏显示E1	传感器短路保护	请送回指定的服务中心 进行维修
显示屏显示E2	传感器开路保护	请送回指定的服务中心 进行维修
显示屏显示E3	高温保护	待冷却后重新启动
水中有脏物浮起来 或有异味	未清洗干净	停止工作，待产品冷却后 进行清洗
水干后仍然处于 工作状态	传感器故障	请送回指定的服务中心 进行维修
干烧保护后再加热 机器不工作	发热管未完全冷却 防干烧温控器没有复位	在壶内加入足够的水量 使发热管冷却3分钟以上

八、食品接触材料信息表

本产品符合相应食品安全国家标准要求。GB 4806.1-2016“食品接触用”材料及
其执行标准的符合性信息说明如下：

部件名称	材质(牌号/成份)	执行标准	检测结果	备注
发热盘、螺钉、壶盖 茶漏、茶漏盖	不锈钢SUS304 (06Cr19Ni10)	GB 4806.9-2023	符合国家标准要求	不能置于 其他炉具 上加热
壶盖	PP	GB 4806.7-2023	符合国家标准要求	
壶身	高硼硅玻璃	GB 4806.5-2016	符合国家标准要求	
发热盘涂层	陶瓷涂料	GB 4806.10-2016	符合国家标准要求	
硅胶密封圈	硅橡胶	GB 4806.11-2016	符合国家标准要求	
硅胶	硅胶	GB 4806.11-2016	符合国家标准要求	
注：产品不宜作为容器长期存储食品				

九、有害物质成分表

依据《电子电气产品有害物质限制使用标识要求》GB/T 26572-2011(也称为中国
ROHS2.0),以下部分列出了本产品中可能包含的有害物质的名称和含量。

部件名称	产品中有害物质的名称及含量					
	铅 (Pb)	汞 (Hg)	镉 (Cd)	六价铬 (CR(VI))	多溴联苯 (PBB)	多溴二苯醚 (PBDE)
不锈钢件	○	○	○	○	○	○
塑料件	○	○	○	○	○	○
PCB板组件	×	○	○	○	○	×
电源线	×	○	○	○	○	○
内部线	○	○	○	○	○	○
发热组件	○	○	○	○	○	○
壶身	○	○	○	○	○	○

本表格依据SJT11364的规则编制

○:表示该有害物质在该部件所有均质材料中的含量均在GB/T26572(EC62321)规定的限量要求以下。

×:表示该有害物质至少在改部件的某一均质材料中的含量超出GB/T26572规定的限量要求。但是上表中打“×”的部件,其含量超出是因为目前业界还没有成熟的可替代的技术



环保使用
期限

环保使用期限10年

在产品本体上标示的改标志表示环境保护使用期限为10年。电子电气产品的环境保护使用期限是指电子电气产品中所含的有毒有害物质或元素不会向外部泄露或出现突然变异,并且电子电气产品的用户在使用该电子电气产品时也不会对环境造成严重污染或对人体、财产带来严重损害的期限。在环境保护期限内,请按照使用说明书使用本产品。

《废弃电器电子产品回收处理管理条例》提示性说明

为了更好地关爱及保护地球,当用户不再需要此产品或产品寿命终止时请遵守国家废弃电子产品回收处理相关法律法规,将其交给当地具有国家认可的回收处理资质厂商进行回收处理。

十二、保修条款

- 本产品自购买日起提供一年的保修服务,保修起始日期以所购产品的发票日期为准。在家庭正常使用情况下,非人为导致的破裂或损坏,购买者可带上保修卡、发票和损坏产品到指定维修点进行维修服务。
- 下列情况之一者,不属于免费维修范围:
 - (1)因使用、维护、保管不当造成损坏的;
 - (2)非承担三包维修者拆机造成损坏的;
 - (3)无三包凭证及无有效发票的;
 - (4)三包凭证与维修产品型号不符或涂改的;
 - (5)因不可抗力造成损坏的;
- 保修期自购买之日的发票日期为准。
- 超过保修期或不属于免费维修的,本公司都竭诚为您服务。

十三、保修卡

顾 客	姓 名		保 修 期 限 壹 年
	住 址		
	电 话		
	购买日期		
本保修卡各栏目请详细填写 1.本产品自购买日一年内在正常使用状况下免费服务。 2.超过上项所定期限如需更换零配件,则酌情收取检修费。 3.在保修期间,若有下类情形恕不免费修理: a.未能出示保修卡或购买凭证(发票或收据)者。 b.超过保修范围的维修 c.因拆装或改造而造成的损坏。 d.因错误疏忽使用或人为使用不当造成的损坏。 e.非一般家庭使用(如长时间使用于环境恶劣的场所)所造成之故障或损害者。 f.外观因使用而自然污旧者。		检 验 员	
		经 销 商 签 章	